



KONTROLLUTVALGET I NESSET KOMMUNE

Eidsvåg, 31.10.2019

Til medlemmene i kontrollutvalget

MØTEINNKALLING

MØTE NR.: 5/19

TID: 07.11.2019 kl. 09:00

STED: Kommunestyresalen, Nesset kommunehus

SAKSLISTE:

UTV. SAKSNR. TITTEL

PS 31/19	GODKJENNING AV PROTOKOLL FRA MØTE 7.OKTOBER 2019
PS 32/19	REFERAT OG ORIENTERINGER
PS 33/19	PROSJEKTRAPPORT 600317 – REHABILITERING OG OPPGRADERING BRUER I NESSET
PS 34/19	PROSJEKTRAPPORT 600288 – OPPARBEIDELSE AV ALSTADPLASSEN, EIDSVÅG SENTRUM
PS 35/19	PROSJEKTRAPPORT 600158/600324 - NESSET FLERBRUKSHALL
PS 36/19	OPPFØLGINGSLISTE
PS 37/19	EVENTUELT

Dersom det er saker kontrollutvalget ønsker å kommentere, stille spørsmål ved eller ta opp i dette møtet eller i senere møte, kan dette gjøres under **Eventuelt**.

Eventuelle forfall meldes på tlf. 71 11 14 52, evt. mob 991 60260.

E-post: sveinung.talberg@molde.kommune.no

Innkallingen går som melding til varamedlemmer som innkalles etter behov.

Jostein Øverås (s)
leder

Sveinung Talberg
rådgiver

Kopi:

Ordfører

Rådmann

Møre og Romsdal Revisjon IKS



Saksframlegg

Utvalgssaksnr	Utvalg	Møtedato
PS 31/19	Kontrollutvalget	07.11.2019

GODKJENNING AV PROTOKOLL FRA MØTE 7.OKTOBER 2019

Sekretariatets innstilling

Protokollene fra møte 7.oktober 2019 godkjennes.

Til å signere protokollene sammen med møteleder 7.oktober 2019, velges:

1.
2.

Til å signere protokollene sammen med møteleder 7.november 2019, velges:

1.
2.

Saksopplysninger

Vedlagt følger protokollene fra forrige møte. Det er ikke fremkommet merknader til protokollen. Protokollen godkjennes formelt i påfølgende møte samtidig som det velges to medlemmer til å signere protokollen sammen med møteleder 7.oktober 2019.

Siden møtet 7.november etter planen er utvalgets siste møte, må det også velges medlemmer til å signere protokollen fra dette møtet. Denne protokollen vil bli sendt ut for elektronisk signering.

Sveinung Talberg
rådgiver



KONTROLLUTVALGET I NESSET KOMMUNE

MØTEPROTOKOLL

Møte nr: 4/19
Møtedato: 07.10.2019
Tid: Kl. 12.00 – 14.30
Møtested: Formannskapssalen, Nesset kommunehus
Sak nr: 21/19 – 29/19
Møteleder: Jostein Øverås, leder (Sp)
Møtende medlemmer: Vigdis Fjoseid (Ap), nestleder
Wenche Angvik (Uavh.)
Tone Skjørsæther (Uavh.)
Forfall: Tor Steinar Lien (Ap)
Ikke møtt: Ingen
Møtende vara: Lars Myrset (Frp)
Fra sekretariatet: Sveinung Talberg, rådgiver
Fra revisjonen: Ronny Rishaug, oppdragsansvarlig regnskapsrevisor
June Fostervold, regnskapsrevisor (sak PS 23/19 og 24/19)
Av øvrige møtte: Rolf Jonas Hurlen, ordfører
Solfrid Svensli, økonomisjef (sak PS

Lederen ønsket velkommen og ledet møtet. Det fremkom ingen merknader til sakliste. Innkalling og sakliste ble godkjent.

TIL BEHANDLING:

UTV. SAKSNR.	TITTEL
PS 21/19	GODKJENNING AV PROTOKOLL FRA MØTE 3.JUNI 2019
PS 22/19	REFERAT OG ORIENTERINGER
PS 23/19	NESSET KOMMUNE – ØKONOMIRAPPORT FOR 2.TERTIAL 2019
PS 24/19	KOMMUNIKASJONS- OG REVISJONSPLAN 2019
PS 25/19	HØRING – REGLEMENT FOR KONTROLLUTVALGET I MOLDE KOMMUNE
PS 26/19	HØRING – FORSLAG TIL BUDSJETT 2020 FOR KONTROLL OG TILSYN I MOLDE KOMMUNE
PS 27/19	VURDERING AV KONTROLLUTVALGET SITT TILSYNSANSVAR MED REVISJON-REVISJONSÅRET 2018
PS 28/19	KONTROLLUTVALGET SIN RAPPORT TIL KOMMUNESTYRET OM UTVALGET SIN VIRKSOMHET I VALGPERIODEN 2015-2019
PS 29/19	OPPFØLGINGSLISTE
PS 30/19	EVENTUELT

Kontrollutvalgets vedtak

Protokollene fra møte 3.juni 2019 godkjennes.

Til å signere den åpne protokollen sammen med møteleder 3.juni 2019, velges:

1. Tone Skjørsæther
2. Wenche Angvik

Til å signere den lukkede protokollen sammen med møteleder 3.juni 2019, velges:

1. Tone Skjørsæther
2. Wenche Angvik
3. Vigdis Fjoseid

Kontrollutvalgets behandling

Leder og sekretær orienterte. Den åpne protokollen er tidligere sendt medlemmene, mens den lukkede protokollen ble delt ut i møtet. Det fremkom ingen merknader til protokollene.

Leder fremmet forslag om Tone Skjørsæther og Wenche Angvik til å signere den åpne protokollen fra møte 3.juni 2019 og Tone Skjørsæther, Wenche Angvik og Vigdis Fjoseid til å signere den lukkede protokollen fra møte 3.juni 2019.

Kontrollutvalget fattet enstemmig vedtak i samsvar med framlegg framsatt i møtet.
(5 voterende)

Kontrollutvalgets vedtak

Referat- og orienteringssakene tas til orientering.

Kontrollutvalgets behandling**Referatsaker:**

RS 35/19 **PS 52/19 Sykefravær pr. 1.kvartal**
Saksframlegg og protokoll fra Nettet kommunestyre 20.06.2019 (vedlagt)

RS 36/19 **PS 62/19 Økonomi- og finansrapportering per 30.4.2019 (1. tertial)**
Protokoll fra Nettet kommunestyre 20.06.2019 (vedlagt)

RS 37/19 **PS 63/19 Budsjettkorrigeringer - juni 2019**
Protokoll fra Nettet kommunestyre 20.06.2019 (vedlagt)

- RS 38/19 **Merknader - kommunedelsutvalg**
Protokoll fra Nesset kommunestyre 19.09.2019 (vedlagt)
- Vigdis Fjoseid spurte ordfører om det er klarlagt hvilken myndighet dette utvalget skal ha. Ordfører svarte at det ikke er formelt på plass. Diskusjonen vil nok gå mest mot hvilken myndighet som vil bli knyttet mot kraftfondet.
- RS 39/19 **PS 65/19 Spørsmål til ordføreren**
Protokoll fra Nesset kommunestyre 19.09.2019 (vedlagt)
- RS 40/19 **PS 67/19 Sykefravær pr. 2. kvartal**
Saksframlegg og protokoll fra Nesset kommunestyre 19.09.2019 (vedlagt)
- Leder viste til det høye sykefraværet, spesielt etter 1.kvartal (RS 35/19) og etterlyste årsaker til det høye sykefraværet foruten det som fremgår av saksframlegget. Det var ingen som kunne svare ut spørsmålet.
- RS 41/19 **PS 75/19 Etablering av Nordmøre og Romsdal brann og redning IKS**
Protokoll fra Nesset kommunestyre 19.09.2019 (vedlagt)
- RS 42/19 **Protokoll fra møte i fellesnemnda Nye Molde kommune 29.05.2019**
Protokoll (vedlagt)
- RS 43/19 **Protokoll fra møte i fellesnemnda Nye Molde kommune 26.06.2019**
Protokoll (vedlagt)
- RS 44/19 **Protokoll fra møte i fellesnemnda Nye Molde kommune 18.09.2019**
Protokoll (vedlagt)
- RS 45/19 **Vurdering av oppdragsansvarlig regnskapsrevisor sin uavhengighet i forhold til Nesset kommune (vedlagt)**
- RS 46/19 **Valg av kontrollutvalg for perioden 2019-2023**
Brev datert 01.07.2019 fra Forum for Kontroll og Tilsyn (FKT) til kommunene (vedlagt)
- RS 47/19 **Innkalling til stiftelsesmøte Møre og Romsdal Revisjon SA 23.8.2019**
Brev datert 09.08.2019, samt forslag til vedtekter (vedlagt)
- RS 48/19 **Referat fra virksomhetsbesøk hos NAV 03.06.2019 (vedlagt)**

Orienteringssaker:

- OS 12/19 **RS 32/19 Protokoll fra styremøte 28.05.2019 i Kontrollutvalgsekretariatet for Romsdal**
Protokoll fra Nesset kommunestyre 20.06.2019 (vedlagt)
- OS 13/19 **RS 33/19 Møteprotokoll 29.05.2019 - Fellesnemnda i nye Molde kommune**
Protokoll fra Nesset kommunestyre 20.06.2019 (vedlagt)
- OS 14/19 **RS 34/19 Kontrollutvalget i Nesset - protokoll fra møtet 03.06.2019**
Protokoll fra Nesset kommunestyre 20.06.2019 (vedlagt)
- OS 15/19 **PS 66/19 Referatsaker**
Protokoll fra Nesset kommunestyre 19.09.2019 (vedlagt)

Sekretæren og orienterte til den enkelte sak.

Kontrollutvalget fattet enstemmig vedtak i samsvar med sekretærens innstilling. (5 voterende)

PS 23/19	NESSET KOMMUNE – ØKONOMIRAPPORT FOR 2.TERTIAL 2019
-----------------	---

Kontrollutvalgets vedtak

Økonomirapporten for 2.tertial 2019 i Nettet kommune tas til orientering

Kontrollutvalgets behandling

Tertialrapporten som skal opp til behandling i Formannskapet 10.10.2019 var ettersendt til kontrollutvalget. Økonomisjef redegjorde. Det ligger an til at kommunen kommer ut med et tilnærmet resultat i balanse for 2019 hvis prognosen slår til. Det er likevel enheter som sliter med merforbruk. Dette gjelder områdene NAV og IKT spesielt. Av bevilga midler til investeringer på kr 119,8 mill. er det foreløpig utgiftsført kr 24 mill., dvs. 20 prosent. Rapporteringen viser at kr 46,4 mill. ikke vil bli benyttet i 2019. Det meste av bevilgningene hører til prosjekter som er forsinket og som vil bli videreført i ny kommune i 2020.

Kontrollutvalget fattet enstemmig vedtak i samsvar med sekretærens innstilling. (5 voterende)

PS 24/19	KOMMUNIKASJONS- OG REVISJONSPLAN 2019
-----------------	--

Kontrollutvalgets vedtak

Kontrollutvalget tar revisjonens presentasjon av kommunikasjons- og revisjonsplan for revisjonsåret 2019 til orientering.

Kontrollutvalgets behandling

Oppdragsansvarlig regnskapsrevisor redegjorde. Vigdis Fjøseid spurte om hvilke risikoer som en kan se i forbindelse med kommunesammenslåingen. Revisor svarte at det er en risiko at de ansatte som blir med over i ny kommune flytter fokuset dit og ikke har like mye fokus på eksisterende kommune.

Kontrollutvalget fattet enstemmig vedtak i samsvar med sekretærens innstilling. (5 voterende)

Kontrollutvalgets vedtak

Kontrollutvalget støtter sekretariatets forslag til reglement for kontrollutvalget i Molde kommune

Kontrollutvalget oversender til det kommende kontrollutvalget i Molde kommune utkast til reglement for videre behandling

Kontrollutvalgets behandling

Sekretæren redegjorde. Ingen kommentarer eller spørsmål til det nye reglementet.

Kontrollutvalget fattet enstemmig vedtak i samsvar med sekretærens innstilling. (5 voterende)

Kontrollutvalgets vedtak

Kontrollutvalgets forslag til budsjett for kontroll og tilsyn i Molde kommune for 2020 med en netto ramme på kr 3 273 000 som inkluderer kjøp av revisjonstjenester og sekretariatstjenester oversendes det kommende kontrollutvalget i Molde kommune for videre behandling.

Kontrollutvalgets behandling

Sekretæren redegjorde. Ingen kommentarer eller spørsmål til det fremlagte forslag til budsjett for kontroll og tilsyn bortsett fra at leder etterlyste hvordan refusjon for ulegitimert tapt arbeidsfortjeneste blir håndtert i det nye reglementet for godtgjørelse til folkevalgte i Molde kommune.

Kontrollutvalget fattet enstemmig vedtak i samsvar med sekretærens innstilling. (5 voterende)

Kontrollutvalgets vedtak

Kontrollutvalget slutter seg til de vurderinger som går fram av dokumentet «Kontrollutvalget sitt tilsynsansvar 2018»

Ut fra den vedlagte gjennomgangen blir det vurdert at revisjonsordningen som Nesset kommune har hatt for revisjonsåret 2018, har vært forsvarlig.

Kontrollutvalgets behandling

Sekretæren redegjorde. Ingen kommentarer eller spørsmål til den fremlagte saken eller forslag til vedtak.

Kontrollutvalget fattet enstemmig vedtak i samsvar med sekretærens innstilling. (5 voterende)

PS 28/19	KONTROLLUTVALGET SIN RAPPORT TIL KOMMUNESTYRET OM UTVALGET SIN VIRKSOMHET I VALGPERIODEN 2015-2019
-----------------	---

Kontrollutvalgets innstilling

Kommunestyret tar framlagt rapport om kontrollutvalget sin virksomhet i valgperioden 2015 – 2019 til vitende.

Kontrollutvalgets behandling

Sekretæren redegjorde. Ingen kommentarer eller spørsmål til den fremlagte saken eller forslag til vedtak.

Kontrollutvalget fattet enstemmig vedtak i samsvar med sekretærens innstilling. (5 voterende)

PS 29/19	OPPFØLGINGSLISTE
-----------------	-------------------------

Kontrollutvalgets vedtak

Følgende saker føres bort fra oppfølgingslisten:

«Kommunereformen»

Kontrollutvalgets behandling

Den eneste saken kontrollutvalget så grunnlag for å ta bort fra oppfølgingslisten var videre oppfølging av Fellesnemnda og kommunereformen da fellesnemnda har hatt sitt siste møte 18.9.19 og det vil bli det konstituerende kommunestyremøte i Nye Molde kommune i oktober.

Kontrollutvalget fattet enstemmig vedtak i samsvar med framlegg fremsatt i møtet av leder. (5 voterende)

Mottatt henvendelse fra Synnøve og Rolf Bugge datert 23.09.2019 – klage i byggesak

Kontrollutvalget har mottatt en ny henvendelse datert 23.09.2019. Kontrollutvalget har i møte 03.06.19 behandlet henvendelser på samme sak:

Kontrollutvalgets behandling 03.06.2019

Rådmannen opplyste i møtet at kommunen skal ha et møte med Fylkesmannen for å gjøre avklaringer av problemstillinger i brevet fra Fylkesmannen datert 11.03.2019. Kontrollutvalget ønsker å bli holdt orientert om resultatet fra dette møtet.

Kontrollutvalgets behandling og vedtak i møte 07.10.2019

Kontrollutvalget registrerer at Formannskapet skal ha klagesaken til behandling i møte 10.10.2019 og vil avvente resultatet av behandlingen.

Kontrollutvalget etterlyser resultatet fra møtet kommunen hadde med Fylkesmannen opplyst i møte 03.06.19.

Kontrollutvalget fattet enstemmig vedtak i samsvar med framlegg framsatt i møte av leder. (5 voterende)

Jostein Øverås
leder

Wenche Angvik

Vigdis Fjoseid
nestleder

Lars Myrset

Tone Skjørsæther

Sveinung Talberg
sekretær



Saksframlegg

Utvalgssaksnr	Utvalg	Møtedato
PS 32/19	Kontrollutvalget	07.11.2019

REFERAT OG ORIENTERINGER

Sekretariatets innstilling

Referat- og orienteringssakene tas til orientering.

Saksopplysninger

Referatsaker:

- RS 49/19 **PS 84/19 Rapport - kontrollutvalgets virksomhet i valgperioden**
Innkalling til Nesset kommunestyre 31.10.2019 (vedlagt)
- RS 50/19 **PS 93/19 Økonomi- og finansrapporteringer per 31.8.2019 (2. tertial)**
Innkalling til Nesset kommunestyre 31.10.2019 (vedlagt)
- RS 51/19 **PS 94/19 Budsjettkorrigeringer oktober 2019**
Innkalling til Nesset kommunestyre 31.10.2019 (vedlagt)
- RS 52/19 **Protokoll fra stiftelsesmøte og stiftelsesdokument i Møre og Romsdal Revisjon SA 23.08.2019** (vedlagt)
- RS 53/19 **Innkalling og protokoll – Representantskapet i Møre og Romsdal Revisjon SA 18.10.2019** (vedlagt)

Orienteringssaker:

- OS 16/19 **RS 43/19 Møteprotokoll 18.09.2019 - Fellesnemnda i nye Molde kommune**
Innkalling til Nesset kommunestyre 31.10.2019 (vedlagt)
- OS 17/19 **RS 44/19 Møteprotokoll - 18.10.2019 - møte i representantskapet i Møre og Romsdal Revisjon IKS**
Innkalling til Nesset kommunestyre 31.10.2019 (vedlagt)
- OS 18/19 **RS 45/19 Protokoll fra stiftelsesmøte og stiftelsesdokument for Møre og Romsdal Revisjon SA**
Innkalling til Nesset kommunestyre 31.10.2019 (vedlagt)

Sveinung Talberg
Rådgiver

Saksliste – Nesset kommunestyre 31.10.2019

Utvalgs-saksnr	Innhold	Unntatt offentlighet	Arkiv-saksnr
PS 81/19	Godkjenning av protokoll		
PS 82/19	Spørsmål til ordføreren		
PS 83/19	Referatsaker		
RS 43/19	Møteprotokoll 18.09.2019 - Fellesnemnda i nye Molde kommune		2017/476 OS 16/19
RS 44/19	Møteprotokoll - 18.10.2019 - møte i representantskapet i Møre og Romsdal Revisjon IKS		2015/412 OS 17/19
RS 45/19	Protokoll fra stiftelsesmøte og stiftelsesdokument for Møre og Romsdal Revisjon SA		2019/299 OS 18/19
RS 46/19	Krav til avslutning og etterdrift av Møllestøvdeponiet i Raudsand - Kopi av brev fra Miljødirektoratet		2013/1139
RS 47/19	Kopi av brev - Klage på vedtak - Bergmesteren Raudsand		2013/1139
PS 84/19	Rapport - kontrollutvalgets virksomhet i valgperioden		2015/1728
PS 85/19	Orienteringssak: Nesset Kraft AS - konvertering av ansvarlig lån til egenkapital		2018/668
PS 86/19	Økning av avgift for feste av grav		2018/1579
PS 87/19	Nesset omsorgssenter - innkjøp av trådløs nett		2018/668
PS 88/19	Helsehus - Byggestart og behov for økt totalramme		2018/339
PS 89/19	Prosjekt 600344 - Nybygg bofellesskap Holtan		2017/1019
PS 90/19	Reguleringsplan Eidsvåg sentrum - Sluttbehandling		2017/1354
PS 91/19	Opparbeidelse av lekeplass i Eresfjord		2019/992
PS 92/19	Etablering av kommunedelsutvalg i Nesset - forslag til reglement for utvalget		2014/579 RS 50/19
PS 93/19	Økonomi- og finansrapporteringer per 31.8.2019 (2. tertial)		2019/385 RS 51/19
PS 94/19	Budsjettkorrigeringer oktober 2019		2018/668



Saksframlegg

Utvalg	Utvalgssak	Møtedato
Nesset kommunestyre	84/19	31.10.2019

Rapport - kontrollutvalgets virksomhet i valgperioden 2015 - 2019

Vedlegg

- 1 Samla saksframlegg sak PS 28-19 kontrollutvalget sin rapport til kommunestyret 2015-2019
- 3 Nesset KU sin virksomhetsrapport 2015-2019

Rådmannens innstilling

Kommunestyret tar framlagte rapport om kontrollutvalget sin virksomhet i valgperioden 2015 – 2019 til vitende.

Saksopplysninger

I medhold at kommuneloven § 77, pkt. 6 skal kontrollutvalget rapportere resultat av sitt arbeid til kommunestyret.

Viser også til kommunens Reglement for folkevalgte organer og delegeringsreglement kap. 3.10 – Kontrollutvalget. Det følger av reglementet § 7, 2.ledd at på slutten av en valgperiode skal det legges fram en rapport til kommunestyret om utvalgets virksomhet og gjennomført forvaltningsrevisjon i valgperioden.

Kontrollutvalget behandlet rapport til kommunestyret om utvalget sin virksomhet i valgperioden 2015 – 2019 i møte 07.10.2019 PS sak 28/19. Saker behandlet av kontrollutvalget legges direkte fram for kommunestyret.

Vedlagt følger derfor kontrollutvalgets saksframstilling med innstilling til kommunestyret, samt tilhørende vedlegg.



NESSET KOMMUNE
Kontrollutvalget

Saksmappe: 2019-1543/04
Arkiv: 033
Saksbehandler: Sveinung Talberg
Dato: 23.09.2019

Saksframlegg

Utvalgssaksnr	Utvalg	Møtedato
PS 28/19	Kontrollutvalget	07.10.2019
	Kommunestyret	

KONTROLLUTVALGET SIN RAPPORT TIL KOMMUNESTYRET OM UTVALGET SIN VIRKSOMHET I VALGPERIODEN 2015-2019

Kontrollutvalgets innstilling

Kommunestyret tar framlagt rapport om kontrollutvalget sin virksomhet i valgperioden 2015 – 2019 til vitende.

Kontrollutvalgets behandling

Sekretæren redegjorde. Ingen kommentarer eller spørsmål til den fremlagte saken eller forslag til vedtak.

Kontrollutvalget fattet enstemmig vedtak i samsvar med sekretærens innstilling. (5 voterende)

Sekretariatets innstilling

Kontrollutvalget godkjenner vedlagte rapport om utvalget sin virksomhet i valgperioden 2015 – 2019 som blir sendt over til kommunestyret med følgende innstilling:

Kommunestyret tar framlagt rapport om kontrollutvalget sin virksomhet i valgperioden 2015 – 2019 til vitende.

Saksopplysninger

I medhold av Kommuneloven § 77, pkt. 6 skal kontrollutvalget rapportere resultatet av sitt arbeid til kommunestyret.

Kontrollutvalget rapporterer løpende til kommunestyret om arbeidet de utfører, både gjennom årsmeldinger, uttalelse til årsregnskapet og ved framlegging av forvaltningsrevisjonsrapporter. I tillegg blir protokoller fra kontrollutvalget fortløpende lagt fram for kommunestyret som referatsaker. Kommunestyret har med dette anledning til å stille spørsmål til kontrollutvalget sine medlemmer i kommunestyret.

Som et ledd i denne rapporteringen vil kontrollutvalget legge frem en rapport for kommunestyret om utvalget sin virksomhet i valgperioden og vurdere om utvalget har nådd de lovmessige krav som er satt til kontrollutvalget sin virksomhet.

Vedlagt følger:

- Egevaluering av kontrollutvalget i Nesset sitt arbeid – Valgperioden 2015 – 2019

VURDERING

Formålet med rapporten er fra kontrollutvalget sin side å informere om utvalget sin rolle og funksjon, og at en på den måten kan gi føringer og signal om lovmessige krav og om formålet med utvalget sin virksomhet i valgperioden.

Rapporten inneholder innledningsvis en kort presentasjon av kontrollutvalget og kontrollutvalget sin rolle. Videre gir den en kortfattet oversikt over kontrollutvalget sine oppgaver slik de fremgår av de gjeldende lovregler om tilsyn og kontroll i kommuneloven og i forskriftene om revisjon og kontrollutvalg.

Rapporten er utformet på en måte som kan gjøre den egnet som grunnlag for informasjon om tilsyn og kontroll til nytt kontrollutvalg og eventuelt til nytt kommunestyre.

Sekretariatet viser til vedlagt rapport om utvalget sin virksomhet i valgperioden 2015-2019. Eventuelle forslag til endringer i rapporten som kommer frem i kontrollutvalget sitt møte, blir innarbeidet i rapporten før den blir sendt over til kommunestyret.

Sveinung Talberg
Rådgiver

MØTEPROTOKOLL

STIFTELSESMØTE MØRE OG ROMSDAL REVISJON SA

FREDAG 23.08.2019 KL. 11 I KRISTIANSUND

Medlemmene ble innkalt til møte i epost 09.08.2019

FØLGENDE MØTTE:

Kommune	Representant	Vararepresentant
Aukra kommune	Rita Rongskog	
Aure kommune		Lillian Wessel
Eide kommune	Egil Strand	
Giske kommune		Britt Giske Andersen
Gjemnes kommune	Knut Sjømæling	
Kristiansund kommune	Kjell Terje Fevåg	
Molde kommune	Torgeir Dahl	
Møre og Romsdal fylkeskommune	Jon Aasen	
Norddal kommune		Per Magnus Berdal
Rindal kommune	Ola T. Heggem	
Smøla kommune		Ingrid R. Jünge
Stordal kommune	Eva Hove	
Sunddal kommune	Janne Merete Rimstad Seljebø	
Stranda kommune		Arild Ringdal
Sykkylven kommune	Odd Jostein Drotninghaug	
Tingvoll kommune	Peder Aasprang	
Ørskog kommune		Frode Andresen

MØTTE IKKE:

Averøy kommune, Fræna kommune, Haram kommune, Midsund kommune, Nesset kommune, Rauma kommune, Sandøy kommune, Skodje kommune, Sula kommune, Surnadal kommune, Vestnes kommune, Ålesund kommune

ANDRE:

Per Ove Dahl	Styreleder Møre og Romsdal Revisjon IKS
Veslemøy E. Ellinggard	Daglig leder i Møre og Romsdal Revisjon IKS
Kurt Anders Løvoll	Konstituert daglig leder i Kommunerevisjonsdistrikt 3 Møre og Romsdal IKS

ÅPNING AV MØTET:

Daglig leder i Møre og Romsdal Revisjon IKS ønsket velkommen til møtet og foretok opprop av kommuner. Hun orienterte om bakgrunn for, og prosessen som har vært ifm stiftelse.

SAK 1 GODKJENNING AV INNKALLING

Møteinnkalling ble utsendt til stifterne (kommunene og fylkeskommunen)
09.08.2019

Vedtak:

Innkallingen godkjennes

SAK 2 VALG AV MØTELEDER OG REFERENT

Forslag fremmet i møtet:

Møteleder: Torgeir Dahl

Referent: Kurt Løvoll

Vedtak:

Forslag fremmet i møtet vedtas

SAK 3 GODKJENNING AV SAKLISTE

Møteinnkalling ble utsendt til stifterne (kommunene og fylkeskommunen)
09.08.2019

Vedtak:

Sakslisten godkjennes

SAK 4 VEDTAK OM STIFTELSE AV FORETAKET MØRE OG ROMSDAL REVISJON SA

Møteinnkalling med forslag til vedtekter og sammenslåingsrapport ble utsendt til stifterne 09.08.2019

Vedtak:

Foretaket stiftes i tråd med saksdokumentene

SAK 5 TEGNING AV MEDLEMSSKAP

Forslag til medlemmer i foretaket fremgår av utsendte dokumenter

Vedtak:

Medlemmer godkjennes

SAK 6 FASTSETTING AV ANDELSKAPITAL

Forslag til andelsinnskudd i foretaket fremgår av vedtektene.

Vedtak:

Andelskapital godkjennes

SAK 7 FASTSETTING AV VEDTEKTER

Forslag til vedtekter fremgår av utsendte dokumenter

Vedtak:

Vedtekter godkjennes

SAK 8 FASTSETTELSE AV STYREGODTGJØRELSE

Forslag til årlig styregodtgjørelse:

Styreleder	90 000
Nestleder	45 000
Styremedlemmer	30 000
Møtende varamedlemmer, pr. møte:	3 500

Reisekostnader dekkes etter statens satser.

Valgkomiteen står fritt til å revurdere satser og sammensetning ved første ordinære årsmøte.

Vedtak:

Forslag til styregodtgjørelse godkjennes

SAK 9 VALG AV STYREMEDLEMMER

Deler av de politiske valgte medlemmene av forhandlingsutvalget har fungert som valgkomité i forkant av stiftelsesmøtet.

Det ble lagt frem følgende forslag til kandidater:

Styreleder: Johs Aspehaug

Nestleder: Heidi Blakstad Dahl

Styremedlemmer: Anita Øyen Halås, Anders Talleraas

Ansatte i nye MRR har valgt ansattrepresentant til styret: Ronny Rishaug med Solrun Tusvik som personlig varamedlem.

Følgende forslag til varamedlemmer i nummert rekkefølge ble fremmet i møte:

1. vara: Arne Sandnes
2. vara: Rita Rognskog
3. vara: Svein Atle Roset
4. vara: Odd Jostein Drotninghaug

Tilleggsforslag som ble lagt frem i møtet:

Styret velges for ett år.

Vedtak:

Valgkomiteens innstilling med tillegg av varamedlemmer fremmet i møtet vedtas.

Tilleggsforslag om at styret velges for ett år ble vedtatt.

SAK 10 VALG AV REVISOR

Det er gode erfaringer med revisorer for begge dagens selskaper.

Det er derfor innhentet tilbud fra begge selskapene og innstiller på å velge den med det økonomiske mest fordelaktige tilbudet.

Vedtak:

ES Revisjon AS velges som foretakets revisor

SAK 11 VALG AV VALGKOMITE

Følgende forslag til valgkomite ble fremmet i møtet:

Medlem: Eva Hove

Medlem: Kjell Nergård

Medlem: Torgeir Dahl

Vedtak:

Forslag fremmet i møtet vedtas

SAK 12 GODKJENNELSE AV STIFTELSESDOKUMENT

Stiftelsesdokumentet blir oppdatert med informasjonen som er vedtatt i de foregående sakene.

Vedtak:

Stiftelsesdokumentet godkjennes

Det fremkom ingen saker under eventuelt.

Møteleder hevet møtet etter at fremmøtte medlemmer signerte på stiftelsesdokumentet.

Stiftelsesdokument for Møre og Romsdal Revisjon SA

Stiftelsesmøte 23. august 2019

Følgende stiftere beslutter å stifte et samvirkeforetak:

Kommune	Adresse	Organisasjonsnummer
Aukra kommune	Nyjordvegen 12, 6480 Aukra	964 981 337
Aure kommune	Pb. 33, 6689 Aure	989 913 898
Averøy kommune	Pb 152, 6358 Averøy	962 378 064
Eide kommune	Rådhusvegen 7, 6490 Eide	945 685 263
Fræna kommune	Tingplassen 1, 6440 Elnesvågen	845 241 112
Giske kommune	Valderhaug 4, 6050 Valderøya	964 980 721
Gjemnes kommune	Nordmørsvegen 24, 6631 Batnfjordsøra	964 981 426
Haram kommune	Brattvåggata 19, 6270 Brattvåg	964 980 810
Kristiansund kommune	Pb 178, 6501 Kristiansund	991 891 919
Midsund kommune	Utsidevegen 131, 6475 Midsund	964 981 159
Molde kommune	Rådhusplassen 1, 6413 Molde	944 020 977
Møre og Romsdal fylkeskommune	Julsundvegen 9, 6412 Molde	944 183 779
Neset kommune	Kråkholmvegen 2, 6460 Eidsvåg	864 981 062
Norddal kommune	Pb. 144, 6211 Valldal	939 396 268
Rauma kommune	Vollan 8A, 6300 Åndalsnes	864 980 902
Rindal kommune	Rindalsvegen 17, 6657 Rindal	940 138 051
Sandøy kommune	Austrevegen 15, 6487 Harøy	964 981 248
Skodje kommune	Nihusvegen 3, 6260 Skodje	964 980 454
Smøla kommune	Pb. 34, 6571 Smøla	945 012 986
Stordal kommune	Kommunehuset, 6250 Stordal	964 980 276
Sunndal kommune	Pb. 94, 6601 Sunndalsøra	964 981 604
Surnadal kommune	Bårdshaugvegen 1, 6650 Surnadal	964 981 892
Stranda kommune	Øyna 13, 6200 Stranda	964 980 098
Sula kommune	Pb. 280, 6039 Langevåg	964 980 543
Sykkylven kommune	Kyrkjevegen 62, 6230 Sykkylven	964 980 365
Tingvoll kommune	Midtvågvegen 2, 6630 Tingvoll	964 981 515
Vestnes kommune	Rådhuset, Brugata 10, 6390 Vestnes	939 901 965
Ørskog kommune	Øyravegen 11, 6240 Ørskog	864 978 932
Ålesund kommune	Pb. 1521, 6025 Ålesund	942 953 119

Foretakets vedtekter

Foretakets vedtekter fremgår av vedlegg 1, som er en del av stiftelsesdokumentet.

Styre

Foretakets styremedlemmer:

Rolle:	Navn	Adresse	Fødselsnummer
Styreleder	Johannes Arve Aspehaug	Giskevegen 144, 6052 Giske	100366 *****
Nestleder	Heidi Blakstad Dahl	Nergata 8, 6516 Kristiansund	120265 *****
Styremedlem	Anita Øyen Halås	Søndre Halåsveg 269, 6490 Eide	210963 *****
Styremedlem	Anders Talleraas	Bjørnstjerne Bjørnsons veg 98B, 6410 Molde	040246 *****
Styremedlem (ansattrepresentant)	Ronny Rishaug	Brennhammervegen 4, 6421 Molde	011273 *****

Varamedlemmer til styret (numerisk):

Rolle:	Navn	Adresse	Fødselsnummer
1. varamedlem	Arne Øyvind Sandnes	Døvingssida 272	150247 *****
2. varamedlem	Rita Rognskog	Tangevegen 160, 6480 Aukra	290362 *****
3. varamedlem	Svein Atle Roset	Stubøvegen 47, 6460 Eidsvåg i Romsdal	050148 *****
4. varamedlem	Odd Jostein Drotninghaug	Sørestrandvegen 94, 6220 Straumgjerde	290166 *****

Varamedlem ansattrepresentant:

Rolle:	Navn	Adresse	Fødselsnummer
Varamedlem	Solrun Helene Aannø Tusvik	Heidegjerdet 17, 6030 Langevåg	050671 *****

Valg av revisor

Årsmøtet skal i henhold til vedtektenes § 6 foreta valg av revisor.

ES Revisjon AS velges som foretakets revisor.

Medlemskap og innskudd

Stifterne blir medlemmer av foretaket fra det tidspunkt stiftelsesdokumentet er undertegnet av alle stifterne. Stifterne skal til sammen innbetale kr 3.993.000 som innskudd. Innskuddsforpliktelsene fordeles slik mellom stifterne:

Kommune	Innskuddsbeløp/andelskapital i hele kroner
Aukra kommune	84.000
Aure kommune	84.000
Averøy kommune	105.000
Eide kommune	84.000
Fræna kommune	105.000
Giske kommune	105.000
Gjemnes kommune	63.000
Haram kommune	105.000
Kristiansund kommune	336.000
Midsund kommune	63.000
Molde kommune	336.000
Møre og Romsdal fylkeskommune	700.000
Neset kommune	63.000
Norddal kommune	63.000
Rauma kommune	105.000
Rindal kommune	63.000
Sandøy kommune	63.000
Skodje kommune	84.000
Smøla kommune	63.000
Stordal kommune	63.000
Sunnadal kommune	105.000
Surnadal kommune	105.000
Stranda kommune	84.000
Sula kommune	105.000
Sykkylven kommune	105.000
Tingvoll kommune	84.000
Vestnes kommune	105.000
Ørskog kommune	63.000
Ålesund kommune	500.000

Andelskapitalen foreslås fastsatt med 7 ulike intervall med bakgrunn i innbyggertall.

Underskrifter:

Kommune	Underskrift	Gjenta med blokkbokstaver
Aukra kommune	Rita Rognskog	RITA ROGNSKOG
Aure kommune	Lillian Wessel	LILLIAN WESSEL
Averøy kommune	Ingrid Rangnes	INGRID RANGNES
Eide kommune	Egil Strand	EGIL STRAND
Fræna kommune	Tove Høfem	TOVE HØFEM
Giske kommune	Brit Giske Andersen	BRIT GISKE ANDERSEN
Gjemnes kommune	Knut Sjømeling	KNUT SJØMELING
Haram kommune	Vebjørn Krogstær	VEBJØRN KROGSTÆR
Kristiansund kommune	Kjell Terje Fevang	KJELL TERJE FEVANG
Midsund kommune	Odd Helge Gangstad	ODD HELGE GANGSTAD
Molde kommune	Tore Eir Dahl	TORE EIR DAHL
Møre og Romsdal fylkeskommune	Jon Aasen	JON AASEN
Neset kommune	Rolf Jonas Hurlen	ROLF JONAS HURLEN
Norddal kommune	Per Magnus Berdal	PER MAGNUS BERDAL
Rauma kommune	Lars Olav Høntav	LARS OLAV HØNTAV
Rindal kommune	Olav Heggem	OLAV HEGGEM
Sandøy kommune	Oddvar Myklebust	ODDVAR MYKLEBUST
Skodje kommune	Dag Olav Tennefjord	DAG OLAV TENNEFJORD
Smøla kommune	Ingrid R. Jørgen	INGRID R. JØRGEN
Stordal kommune	Eva Hove	EVA HOVE
Sunnadal kommune	Janne Merete Rimstad Seljebø	JANNE MERETE RIMSTAD SELJEBØ

Surnadal kommune	<i>Lilly Gunn Nyheim</i>	LILLY GUNN NYHEIM
Stranda kommune	<i>Arild Ringdal</i>	ARILD RINGDAL
Sula kommune	<i>Jim-Arve Røssevoll</i>	JIM-ARVE RØSSEVOLL
Sykkylven kommune	<i>Odd I. Protning-Haug</i>	ODD I. PROTNING-HAUG
Tingvoll kommune	<i>Peder Aasprang</i>	PEDER AASPRANG
Vestnes kommune	<i>Geir Inge Lief</i>	GEIR INGE LIEF
Ørskog kommune	<i>Frode Andreassen</i>	FRODE ANDRESEN
Ålesund kommune	<i>Terril Senior</i>	TERRI SENIOR

Vedlegg

Vedlegg 1 Vedtekter

Vedlegg 2 Beregning andelsinnskudd

VEDTEKTER FOR MØRE OG ROMSDAL REVISJON SA

Vedtatt på stiftelsesmøte 23.08.2019

§ 1 Sammenslutningsform og foretaksnavn

Sammenslutningen er et samvirkeforetak med foretaksnavn Møre og Romsdal Revisjon SA. Medlemmene hefter ikke overfor kreditorene for foretakets forpliktelser.

§ 2 Forretningssted

Forretningskontoret er i Kristiansund kommune. Det skal minimum være kontor i Kristiansund, Molde og Ålesund, med innbyrdes tilnærmet likt antall ansatte over tid.

§ 3 Virksomhet

Foretaket skal drive revisjon av de kommuner og fylkeskommuner som har medlemskap i foretaket, i tråd med den til enhver tid gjeldende kommunelov.

Foretaket skal fremme medlemmenes økonomiske interesser gjennom deres deltakelse i virksomheten. Foretaket forplikter seg til å dekke medlemmenes behov for revisjonstjenester, og medlemmene forplikter seg til å kjøpe hoveddelen av sine revisjonstjenester fra samvirkeforetaket.

Foretaket kan selge tjenester til andre rettssubjekter som eies helt eller delvis av et eller flere av medlemmene, eller til andre, så lenge den totale andelen av denne omsetningen ikke overstiger 20 % av foretakets totale omsetning.

Foretaket kan inngå på eiersiden i andre foretak eller selskap der dette er hensiktsmessig for oppfyllelsen av foretakets hovedformål.

Medlemskap er ikke åpent for andre enn kommuner og fylkeskommuner beliggende i Møre og Romsdal og nærliggende områder.

Foretaket skal være medlem i KS Bedrift. Foretakets ansatte skal ha offentlig tjenestepensjon i KLP.

Medlemmenes kontrollutvalg og valgte revisor har rett til å kreve de opplysninger som finnes påkrevd for deres kontroll, fra selskapets daglige leder, styre og foretakets valgte revisor.

§ 4 Andelsinnskudd

Hvert medlem skal betale andelsinnskudd etter følgende fordeling, basert på innbyggertall:

Folketall	Innskudd
Under 3000	63.000

3000-4999	84.000
5000-9999	105.000
10000-19999	180.000
20000-39999	336.000
Over 40000	500.000
Fylkeskommune	700.000

Årsoverskudd skal ikke benyttes til å bygge opp kapitalkonti for enkeltmedlemmer. Utover dette gjelder bestemmelsene i vedtektenes punkt 5 om anvendelse av årsoverskudd.

Medlemmene skal ikke betale medlemskontingent.

§ 5 Anvendelse av årsoverskudd

Overskudd skal som hovedregel forbli i virksomheten og komme medlemmene til gode gjennom gode og effektive revisjonstjenester.

Beslutning om anvendelse av årsoverskuddet treffes av årsmøtet etter forslag fra styret. Det kan ikke besluttes anvendt et høyere beløp enn det styret foreslår eller godtar, men årsmøtet kan selv bestemme anvendelsen innenfor følgende rammer:

1. Godskrivning av foretakets egenkapital
2. Etterbetaling til medlemmene basert på omsetning, jf. samvirkeoven § 27

§ 6 Årsmøtet

Årsmøtet velger fast møteleder med vara på det første møtet etter kommunevalg.

På det ordinære årsmøtet skal følgende saker behandles og avgjøres:

1. Godkjenning av årsregnskapet og årsberetningen, herunder disponering av årsoverskudd.
2. Budsjett for kommende år etter forslag fra styret.
3. Økonomiplan for de fire neste budsjettår etter forslag fra styret.
4. Overordnede mål og retningslinjer for driften.
5. Valg til valgkomite og styre etter vedtektenes § 8
6. Valg av revisor
7. Andre saker som etter loven eller vedtektene hører under årsmøtet.

§ 7 Stemmerett på årsmøtet

Medlemmenes stemmerett på årsmøtet er basert på fjorårets omsetning med foretaket etter denne modellen:

Fjorårets omsetning	Antall stemmer
Under 0.5 mill. kroner	1
0,5 – 1 mill. kroner	2
1 – 2 mill. kroner	4
2 – 3 mill. kroner	6
3- 5 mill. kroner	8
Mer enn 5 mill. kroner	12

§ 8 Styre, valgkomite og daglig leder

Foretaket skal ha et styre med 4 medlemmer med numeriske varamedlemmer som velges av årsmøtet, og 1 medlem med varamedlem som velges av og blant de ansatte. Styreleder og nestleder velges av årsmøtet.

Styret skal sammensettes ut fra selskapets behov for kompetanse, kapasitet og uavhengighet. Av styremedlemmene som velges av årsmøtet, skal det være to av hvert kjønn. Styresammensetningen skal så langt som mulig gjenspeile medlemskommunenes geografi. Foretaket skal ha en valgkomite, med 3 medlemmer. Disse 3 medlemmene skal velges slik at de representerer hvert sitt distrikt – Sunnmøre, Romsdal og Nordmøre. Valgkomiteen avgir en begrunnet innstilling til valg av medlemmer til styret. Årsmøtet skal fastsette retningslinjer for komiteens arbeid. Valgkomiteen innstiller også på valg av møteleder med vara til årsmøtet, jf. § 6.

Årsmøtet skal fastsette en styreinstruks. Styret har myndighet til å inngå tjenesteavtaler med det enkelte medlem som tjenestemottaker. Slik myndighet kan delegeres til daglig leder. Dersom denne myndigheten delegeres, skal styret fastsette prinsipper for avtalenes innhold som sikrer behandling av medlemmene i tråd med samvirkeovens likhetsprinsipp, dog slik at forskjellsbehandling er tillatt dersom dette er saklig begrunnet i tråd med samvirkeoven.

Foretaket skal ha en daglig leder som tilsettes av styret.

§ 9 Uttreden

Uttreden kan foretas med ett års varsel. Utmelding skal skje skriftlig. Ved utmelding har medlemmet krav på å få tilbakebetalt sitt andelsinnskudd. Innskuddet utbetales på uttredelsestidspunktet. Medlemmene har ikke krav på å få utbetalt renter på andelsinnskudd. Ved uttreden skal det foretas en beregning av pensjonsforpliktelsen ved opphør (engangspremie) per dato. Medlemmer som trer ut av selskapet må innbetale sin andel av foretakets engangspremie.

§ 10 Fordeling av nettoformuen ved oppløsning av foretaket

Foretakets medlemmer har rett til å få utbetalt sine andelsinnskudd dersom det er midler i foretaket etter at det har dekket sine forpliktelser. Medlemmene har ikke krav på å få utbetalt renter på andelsinnskudd. Gjenværende midler utover dette skal tilfalle dem som er medlemmer på oppløsningstidspunktet. Fordelingen av midlene skal skje på grunnlag av deres omsetning med foretaket de siste tre årene.

Beregning andelsinnskudd

Folketall	Innskudd
Under 3000	63.000
3000-4999	84.000
5000-9999	105.000
10000-19999	180.000
20000-39999	336.000
Over 40000	500.000
Fylkeskommune	700.000

Basert på innbyggertall 01.01.2019

Antall innbyggere	Kommune	Sum
Under 3000	Gjemnes Neset Norddal Midsund Rindal Sandøy Smøla Stordal Ørskog 9 stk a kr 63.000	567 000
3000-4999	Aukra Aure Eide Skodje Stranda Tingvoll 6 stk a kr 84.000	504 000
5000-9999	Averøy Fræna Giske Haram Rauma Sunnal Surnadal Sula Sykkylven Vestnes 10 stk a kr 105.000	1 050 000
10000-19999		-
20000-39999	Kristiansund Molde	

	2 stk a kr 336.000	672 000
Over 40.000	Ålesund 1 stk a kr 500.000	500 000
Fylkeskommune	Møre og Romsdal 1 stk a kr 700.000	700 000
	Totalt	3 993 000

MRR

Møre og Romsdal Revisjon IKS

INNKALLING

MØTE I REPRESENTANTSKAPET I MØRE OG ROMSDAL REVISJON IKS

TID: 18. OKTOBER 2019, KL. 13

STED: Hos RIR, Årøsetervegen 56, Molde

SAKLISTE REPRESENTANTSKAPET:

- | | |
|---------|--|
| 15/2019 | Åpning av møtet |
| 16/2019 | Registrering av deltagere/konstituering |
| 17/2019 | Godkjenning av innkalling og sakliste |
| 18/2019 | Valg av møteleder og møtesekretær |
| 19/2019 | Valg av 2 representanter til å underskrive møteprotokollen sammen med møteleder |
| 20/2019 | Halvårsregnskap |
| 21/2019 | Valg av avviklingsstyre |
| 22/2019 | Fastsettelse av honorar for dagens styre |
| 23/2019 | Fastsettelse av honorar til avviklingsstyret |
| 24/2019 | Fullmakt til avviklingsstyret for å avlegge årsregnskapet for 2019 og avviklingsregnskap |
| | Eventuelt |

Sakspapirer ligger vedlagt.

Eide/Molde 2. oktober 2019

Egil Strand

representantskapets leder

Veslemøy E. Ellinggard

daglig leder

MRR

Møre og Romsdal Revisjon IKS

Sak nr.:	Styre/råd/utvalg:	Møtedato:
Sak 20/2019	Representantskapet	18.10.2019

HALVÅRSREGNSKAP

Driftsregnskapet for 1. halvår 2019 ligger vedlagt med kommentarer. Selskapet har ikke investeringer.

Saken fremmes med følgende innstilling til vedtak:

Halvårsregnskapet tas til orientering.

Driftsregnskap 1. halvår 2019

1. Halvår 2019	Regnskap hitil i år	Budsjett hitil i år	Regnskap hitil i fjor	Budsjett helt år	Regnskap totalt i fjor	Avvik YTD mot i fjor	Avvik YTD mot budsjett	Prognose 2019
Inntekt*	-12 130 750	-10 342 500	-9 570 000	-20 685 000	-19 899 588	-2 560 750	-1 788 250	-19 685 000
Lønn	7 557 541	8 590 500	6 954 899	17 181 000	15 922 461	602 642	-1 032 959	16 494 206
Andre driftskostnader	1 427 371	1 550 000	1 508 467	3 100 000	3 684 886	-81 096	-122 629	3 100 000
Finans	-10 147	0	-7 367	0	-14 796	-2 780	-10 147	-15 000
Totalsum	-3 155 985	-202 000	-1 114 001	-404 000	-307 037	-2 041 984	-2 953 985	-105 794

*: Påløpt inntekt iht. timeregistrering i 2019 mot bokført inntekt i 2018, samt budsjett 2019 som medfører periodiseringsforskjeller.



Kommentarer til driftsregnskapet

- ▶ Inntektene i budsjettet er ikke periodisert ut over kalkulatorisk per måned.
- ▶ Vi har forsøkt å estimere budsjettandeler av inntekter ved hjelp av fordelingsnøkkel av timeproduksjon fra 2018. I så måte ligger vi noe bak budsjettet.
- ▶ Lønnsmessig har vi hatt en vakant stilling siden 1. mars. Vi har også noe mer utestående refusjon av sykepenger enn det som er bokført.
- ▶ Driftskostnader er noe lavere enn budsjett fjorår.
- ▶ Prognose for 2019:
 - ▶ Inntektene reduseres med MNOK 1 mot budsjettet. Dette skyldes produksjonskapasitet resten av året.
 - ▶ Lønnskostnader reduseres med MNOK 0,7 mot budsjett. Dette skyldes vakant stilling og refusjon av sykepenger.
 - ▶ Driftskostnader: undret mot budsjett.

MRR

Møre og Romsdal Revisjon IKS

Sak nr.:	Styre/råd/utvalg:	Møtedato:
Sak 21/2019	Representantskapet	18.10.2019

VALG AV AVVIKLINGSSTYRE

Virksomheten i dagens selskap overføres til det nye revisjonsselskapet, Møre og Romsdal Revisjon SA fra 01.01.2020. Dagens selskap vil derfor avvikles iht. bestemmelsene i lov om interkommunale selskaper så raskt som mulig.

Det må da utnevnes et avviklingsstyre som sørger for den endelige avviklingen av selskapet. Delegering av fullmakt til dette avviklingsstyret behandles i sak 24/2019. Avviklingen forutsetter at kommunaldepartementet innvilger søknad om avvikling.

Administrasjonen foreslår at avviklingsstyret oppnevnes til å utgjøre 3 av dagens 5 styremedlemmer. Det er avklart med ansattrepresentanten at det ikke vil være behov for ansattrepresentant i avviklingsstyret siden alle aspekter knyttet til ansettelse og arbeidsforhold vil behandles i det nye selskapet.

Forslag til avviklingsstyre:

Per Ove Dahl – leder av avviklingsstyret

Heidi Blakstad Dahl

Anita Øyen Halås

Saken fremmes med følgende innstilling til vedtak:

Forutsatt at Kommunaldepartementet innvilger selskapets søknad om avvikling velges Per Ove Dahl, Heidi Blakstad Dahl og Anita Øyen Halås som selskapets avviklingsstyre. Per Ove Dahl velges som leder.

MRR

Møre og Romsdal Revisjon IKS

Sak nr.:	Styre/råd/utvalg:	Møtedato:
Sak 22/2019	Representantskapet	18.10.2019

FASTSETTELSE AV HONORAR FOR DAGENS STYRE

Godtgjørelse til styremedlemmer ble vedtatt i konstituerende representantskapsmøte 14.nov 2016. Følgende satser ble den gang vedtatt:

- Leder: kr 30 000 pr år pluss kr 1 600 pr. møte
- Nestleder: kr 10 000 pr år pluss kr 1 600 pr. møte
- Øvrige styremedlemmer: kr. 1 600 pr. møte

Det siste ordinære styremøtet i selskapet ble avholdt i september 2019. Det foreslås derfor utbetaling for $\frac{3}{4}$ for 2019, samt for hele året for 2018 i henhold til satsene som tidligere er vedtatt i representantskapet.

Saken fremmes med følgende innstilling til vedtak:

Styrehonorar for 2018 og $\frac{3}{4}$ av 2019 utbetales i henhold til tidligere vedtatte satser.

MRR

Møre og Romsdal Revisjon IKS

Sak nr.:	Styre/råd/utvalg:	Møtedato:
Sak 23/2019	Representantskapet	18.10.2019

FASTSETTELSE AV HONORAR TIL AVVIKLINGSSTYRET

Det forventes at avviklingsstyrets arbeid vil utgjøre om lag 6 måneder, fra oktober 2019 til mars 2020 for å ferdigstille årsregnskap for 2019 og endelig avviklingsregnskap.

Det foreslås derfor at honoraret utgjør ½ av fast del av styrehonoraret for ordinært styrearbeid, men at møtesatser opprettholdes. Dette utgjør følgende satser for avviklingsstyret:

- Leder: kr 15 000 pluss kr 1 600 pr. møte
- Øvrige medlemmer: kr. 1 600 pr. møte

Saken fremmes med følgende innstilling til vedtak:

Honorar for avviklingsstyret for perioden fra oktober 2019 til endelig avvikling av selskapet utgjør:

- Leder: kr 15 000 pluss kr 1 600 pr. møte
- Øvrige medlemmer: kr. 1 600 pr. møte

MRR

Møre og Romsdal Revisjon IKS

Sak nr.:	Styre/råd/utvalg:	Møtedato:
Sak 24/2019	Representantskapet	18.10.2019

FULLMAKT TIL AVVIKLINGSSTYRET FOR Å AVLEGGJE ÅRSREGNSKPAET FOR 2019 OG AVVIKLINGSREGNSKAP

Det er selskapets styre som ordinært legger frem forslag til årsregnskap og årsberetning. Deretter fastsettes dette av representantskapet.

Selskapets styre trer ut av funksjon når avviklingsstyre er valgt. Avviklingsstyret vil sørge for utarbeidelse av årsregnskap for 2019, samt endelig avviklingsregnskap med utdeling til eierne.

Saken fremmes med følgende innstilling til vedtak:

Avviklingsstyre får fullmakt til å avlegge og fastsette årsregnskap for 2019 og endelig avviklingsregnskap for Møre og Romsdal Revisjon IKS.

MRR

Møre og Romsdal Revisjon IKS

PROTOKOLL

STYRE/RÅD/UTVALG:	MØTESTED:	MØTEDATO:	KL.:
Reprentantskapsmøte	Årøseterveien 53, Molde	18.10.2019	13-14

Sak 15/2019: Åpning av møtet

Leder i representantskapet Egil Strand ønsket velkommen.

Sak 16/2019: Registrering av deltakere/konstituering

Medlem	Vara	Kommune	Tilstede	Ikke tilstede	Vara	Andel av kapital
Jon Aasen	Gunn Berit Gjerde	Møre og Romsdal Fylke	X			30,5 %
Kjell Terje Fevåg	Ragnhild Helseth	Kristiansund			X	12,1 %
Torgeir Dahl	Sidsel Rykhus	Molde	X			12,1 %
Tove Henøen	Jan Arve Dyrnes	Fræna		X		4,6 %
Geir Inge Lien	Randi Berundhaugen	Vestnes	X			3,8 %
Janne Merete Seljebø	Ståle Refstie	Sunnadal		X		3,8 %
Lars Olav Hustad	Arne Hop	Rauma		X		3,8 %
Lilly Gunn Nyheim	Marit Granhus Langli	Surnadal		X		3,8 %
Ingrid O. Rangønes	Ann-Kristin Sørvik	Averøy		X		3,6 %
Bernhard Riksfjord	Helge Kjøll jr	Aukra		X		3,0 %
Ingunn Golmen	Hanne Berit Brekken	Aure		X		3,0 %
Peder Hanem Aasprang	Torill Kværnø	Tingvoll		X		3,0 %
Egil Strand	Birgit Dyrhaug	Eide	X			2,3 %
Knut Sjømæling	Jan Karstein Schølberg	Gjemnes	X			2,3 %
Ola T. Heggem	Magnar Dalsegg	Rindal		X		2,3 %
Roger Osen	Ingrid Rødahl Junge	Smøla		X		2,3 %
Rolf Jonas Hurlen	Edmund Morewood	Neset	X			2,3 %
Ola Rognskog	Ellbjørg Reiten	Halsa		X		1,5 %

65,4% oppmøte.

Fra styret: Styrets nestleder Heidi Blakstad Dahl

Fra administrasjonen: Daglig leder Veslemøy E. Ellinggard

MRR

Møre og Romsdal Revisjon IKS

Sak 17/2019: Godkjenning av innkalling og sakliste

Innkalling og sakliste ble enstemmig godkjent.

Sak 18/2019: Valg av møteleder og møtesekretær

Møteleder Egil Strand og møtesekretær Veslemøy Ellinggard ble enstemmig valgt

Sak 19/2019: Valg av to representanter til å underskrive møteprotokollen sammen med møteleder

Knut Sjømæling og Rolf Jonas Hurlen

ble enstemmig valgt

Sak 20/2019: Halvårsregnskap

Halvårsregnskapet tas til orientering.

Sak 21/2019: Valg av avviklingsstyre

Følgende ble valgt til å utgjøre avviklingsstyre:

Per Ove Dahl – leder av avviklingsstyret

Heidi Blakstad Dahl

Anita Øyen Halås

Sak 22/2019: Fastsettelse av styrehonorar for dagens styre

Styrehonorar for 2018 og $\frac{3}{4}$ av 2019 utbetales i henhold til tidligere vedtatte satser.

MRR

Møre og Romsdal Revisjon IKS

Sak 23/2019: Fastsettelse av honorar for avviklingsstyret

Honorar for avviklingsstyret for perioden fra oktober 2019 til endelig avvikling av selskapet utgjør:

- Leder: kr 15 000 pluss kr 1 600 pr. møte
- Øvrige medlemmer: kr. 1 600 pr. møte

Sak 24/2019: Fullmakt til avviklingsstyret for å avlegge årsregnskapet for 2019 og avviklingsregnskap

Avviklingsstyret får fullmakt fra representantskapet til å avlegge årsregnskap for 2019 og avviklingsregnskap.

Eventuelt:

Ingen saker.

Leder i representantskapet Egil Strand avsluttet møtet.

Vi bekrefter med våre underskrifter at protokollen er i samsvar med det som ble bestemt på møtet.

Molde, 18.10.2019

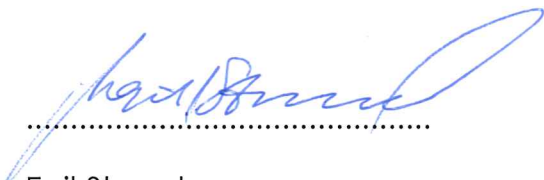

Egil Strand

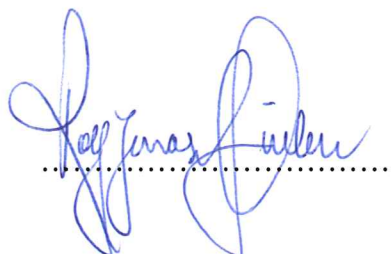
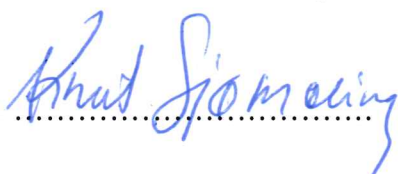



Saksframlegg

Utvalgssaksnr	Utvalg	Møtedato
PS 33/19	Kontrollutvalget	07.11.2019

PROSJEKTRAPPORT 600317 – REHABILITERING OG OPPGRADERING BRUER I NESSET

Sekretariatets forslag til uttalelse

Kontrollutvalget har i møte 07.11.2019 i sak PS 33/19 behandlet prosjektrapport **600317 – Rehabilitering og oppgradering av bruker i Nesset med en kostnad på kr 4 519 523,86 inkl.mva.**

Grunnlaget for behandlingen har vært sluttrapport datert 22.03.2018 og uttalelse fra Møre og Romsdal Revisjon IKS, datert 31.10.2019. Kontrollutvalget mener det har gått for lang tid fra rapportavleggelse til politisk fremleggelse av saken.

Prosjektet har 6 bevilgningsvedtak knyttet til seg. Det første vedtaket er gjort i kommunestyresak 055/15 den 18.06.2015. Det siste vedtaket er gjort i kommunestyresak 137/16 den 15.12.2016 i forbindelse med behandling av økonomiplan 2017-2020. Totalrammen for prosjektet ble på kr 5 565 000. Prosjektregnskapet viser på den bakgrunn et mindreforbruk på kr 1 045 476,14. Årsaken til avviket fremgår ikke av rapporten.

Det fremgår ikke av prosjektrapporten hvordan investeringene er finansiert.

Kontrollutvalget merker seg at konkurransegrunnlaget ble utlyst på Doffin, med tilbudsfrist 2. november 2015. Det kom inn 5 tilbud. Tilbudene ble vurdert i samarbeid med Safe Control. Nesset Bygg ble valgt som utførende. Det kom en klage fra Grytnes Entreprenør As om vurderingskriterier, oppgaveforståelse og kompetanse. Saken ble lagt fram til behandling for klagenemnda for offentlige anskaffelser (KOFA) datert 12.02.2016. Administrasjonen fikk tilbakemelding fra KOFA den 10.05.2016. Nesset kommune fikk medhold på 3 innklagede punkter, men ikke medhold på vurdering av pris. Grytnes Entreprenør As ble dermed tildelt kontrakt. Tilbudet fra Grytnes Entreprenør As var kr 270 000 dyrere enn til budet fra Nesset Bygg.

Prosjektet hadde oppstart i august 2016. Leveringstid for prosjektet var 14.12.2017, som var 1 måned tidligere enn fristen. Prosjektrapport er avlevert 22.03.2018.

Revisor har konkludert med at prosjektregnskapet for **600317 – Rehabilitering og oppgradering av bruker i Nesset** stemmer med kommunens regnskap for prosjektet.

Revisor har funnet følgende når det gjelder om konkurranse er gjennomført i tråd med Lov om offentlige anskaffelser:

- Kommunen ble klaget inn til klagenemnda for offentlige anskaffelser (KOFA) for valg av leverandør for rehabilitering av bruene i Nesset. KOFA konkluderte med brudd på regelverket. Dette medførte endring av leverandør. Endringen skjedde før signering av kontrakt.
- Kommunen gjennomførte direkte anskaffelse fra en leverandør på autovern med kr 111 091 eks. mva. som er rett over grensen for protokollplikt.
- Kommunen gjennomførte direkte anskaffelse av prosjekteringstjenester med en avtalesum på kr 168 000 eks. mva. Endelig sum ble på kr 261 975 eks. mva. Leverandøren ga bistand i klagesak til KOFA.

Revisor har ikke konkludert på om sluttrapporten sin beskrivelse av fremdrift samsvarer med vedtak og budsjettforutsetninger.

Revisor har funnet at utgifter og inntekter vedrører prosjektet.

Ut over dette, og det som fremgår av saksframlegget til kontrollutvalget og uttalelsen fra revisjonen, datert 31.10.2019, har ikke kontrollutvalget merknader til prosjektrapporten for **600317 – Rehabilitering og oppgradering av bruker i Nesset.**

Kontrollutvalget anbefaler kommunestyret å godkjenne prosjektrapporten slik den er avlagt.

Saksopplysninger

Med hjemmel i kommunelovens § 77 nr. 1, Forskrift om kontrollutvalg, kap. 3 og 4 og revidert reglement for investeringer m/prosedyrebeskrivelse vedtatt i Nesset kommunestyre 02.10.2014 i sak 74/14, har kontrollutvalget gitt sin uttalelse til prosjektrapport for **600317 – Rehabilitering og oppgradering av bruker i Nesset.**

Safe Control utfører rutinemessig sikringsinspeksjoner av bruer i Nesset kommune. Det var ved rutinemessige inspeksjoner blitt avdekket flere skader og mangler med potensiell betydning for bæreevne og/eller trafikksikkerhet ved fire kommunale bruer i kommunen. Disse bruene var besluttet utbedret i henhold til beskrivelser gitt i konkurransegrunnlag. I tillegg var det identifisert behov for erosjonssikring ved en strekning, samt behov for oppsetting av vegrekkverk (trafikksikring) på flere vegstrekninger.

Det var befaring på 4 bruer sammen med Safe Control i august 2015. Teknisk beskrivelse for rehabilitering og oppgradering av bruene og veger ble utført i oktober 2015. Beskrivelsen omfatter Meisal bru, Raudsand bru, Røndøla bru, en side betongarbeid til landkar for Bjørbakk bru og erosjonssikring til skråning langs Kvanndalsvegen på Bjørbakken, samt behov for oppsetting av autovern på flere vegstrekninger.

Prosjektet ble kunngjort på Doffin, med tilbudsfrist 2. november 2015. Dette i henhold til lov av 16. juli 1999 nr. 69, med siste endring fra 01.01.2014, om Offentlige anskaffelser og forskrift om offentlige anskaffelser av 01.01.2007 med siste endring fra 01.07.2015. Det kom inn 5 tilbud. Tilbudene ble vurdert i samarbeid med Safe Control. Nesset Bygg ble valgt som utførende. Det kom en klage fra Grytnes Entreprenør As om vurderingskriterier, oppgaveforståelse og kompetanse. Saken ble lagt fram til behandling for klagenemnda for offentlige anskaffelser (KOFA) datert 12.02.2016. Administrasjonen fikk tilbakemelding fra KOFA den 10.05.2016. Nesset kommune fikk medhold på 3 innklagede punkter, men ikke medhold på vurdering av pris. Grytnes Entreprenør As ble dermed tildelt kontrakt. Tilbudet fra Grytnes Entreprenør As var kr 270 000 dyrere enn tilbudet fra Nesset Bygg.

Prosjektet har 6 bevilgningsvedtak knyttet til seg. Det første vedtaket er gjort i kommunestyresak 055/15 den 18.06.2015. Det siste vedtaket er gjort i kommunestyresak 137/16 den 15.12.2016 i forbindelse med behandling av økonomiplan 2017-2020. Totalrammen for prosjektet ble på kr 5 565 000. Prosjektregnskapet viser på den bakgrunn et mindreforbruk på kr 1 045 476,14.

Kontrollutvalget merker seg at det har gått lang tid fra avleggelse i kommunen til revisjonen har utført sin jobb og avlagt sin uttalelse. Dette er beklagelig da det er viktig at prosjektene blir lagt frem til politisk behandling så snart som råd slik at lærings- og forbedringspunkter kan gjennomføres.

Vedlegg:

- Sluttrapport for 600317 – Rehabilitering og oppgradering av bruker i Nesset, datert 22.03.2018.
- Revisjonsuttalelse – sluttregnskap investeringsprosjekt 600317 – Rehabilitering og oppgradering av bruker i Nesset, datert 31.10.2019

VURDERING

Med hjemmel i kommunelovens § 77 nr. 1, Forskrift om kontrollutvalg, kap. 3 og 4 og revidert reglement for investeringer m/prosedyrebeskrivelse vedtatt i Nesset kommunestyre 02.10.2014 i sak 74/14, har kontrollutvalget gitt sin uttalelse til prosjektrapport for **600317 – Rehabilitering og oppgradering av bruker i Nesset.**

Totalrammen for prosjektet ble på kr 5 565 000. Prosjektregnskapet viser på den bakgrunn et mindreforbruk på kr 1 045 476,14. Årsaken til avviket fremgår ikke av rapporten.

Det fremgår ikke av prosjektrapporten hvordan investeringene er finansiert.

Grunnlaget for behandlingen har vært sluttrapport datert 22.03.2018 og uttalelse fra Møre og Romsdal Revisjon IKS, datert 31.10.2019. Det har gått for lang tid fra avleggelse til politisk fremleggelse.

Revisor har konkludert med at prosjektregnskapet for **600317 – Rehabilitering og oppgradering av bruker i Nesset** stemmer med kommunens regnskap for prosjektet.

Revisor har funnet følgende når det gjelder om konkurranse er gjennomført i tråd med Lov om offentlige anskaffelser:

Kommunen ble klaget inn til klagenemnda for offentlige anskaffelser (KOFA) for valg av leverandør for rehabilitering av bruene i Nesset. KOFA konkluderte med brudd på regelverket. Dette medførte endring av leverandør. Endringen skjedde før signering av kontrakt.

Kommunen gjennomførte direkte anskaffelse fra en leverandør på autovern med kr 111 091 eks. mva. som er rett over grensen for protokollplikt.

Kommunen gjennomførte direkte anskaffelse av prosjekteringstjenester med en avtalesum på kr 168 000 eks. mva. Endelig sum ble på kr 261 975 eks. mva. Leverandøren ga bistand i klagesak til KOFA.

Revisor har ikke konkludert på om sluttrapporten sin beskrivelse av fremdrift samsvarer med vedtak og budsjettforutsetninger.

Revisor har funnet at utgifter og inntekter vedrører prosjektet.

Ut over dette, og det som fremgår av saksframlegget til kontrollutvalget og uttalelsen fra revisjonen, datert 31.10.2019, har ikke kontrollutvalget merknader til prosjektrapporten for **600317 – Rehabilitering og oppgradering av bruker i Nesset.**

Kontrollutvalget anbefaler kommunestyret å godkjenne prosjektrapporten slik den er avlagt.

Sveinung Talberg
Rådgiver

Til Nasset kommune

Sluttregnskap for investeringsprosjekt 600317 – Rehabilitering og oppgradering av Nasset bruer.

Vi har gjennomført de kontrollhandlinger som er avtalt med dere og listet opp nedenfor. Vårt oppdrag er utført i samsvar med ISRS 4400 – Avtalte kontrollhandlinger. Handlingene er utført for å bistå dere i vurderingen av riktigheten av investeringsprosjektet nevnt over som er avsluttet pr 31.12.2017. Prosjektregnskapet viser en kostnad på kr 4 519 523,86 inkl. mva.

Vi har kontrollert at:

1. det er gjennomført konkurranse i tråd med Lov om offentlige anskaffelser
2. beskrivelse av byggeprosjektets fremdrift samsvarer med vedtak og budsjettforutsetninger
3. fremlagt prosjektregnskap stemmer med kommunens regnskap for prosjektet
4. utgifter og inntekter som er bokført på prosjektet vedgår det aktuelle prosjektet

Vi rapporterer våre funn nedenfor:

- a) Med hensyn til punkt 1. Kommunen ble klaget inn til KOFA for valg av leverandør for rehabilitering av bruene i Nasset. KOFA konkluderte med brudd på regelverket. Dette medførte endring av leverandør. Endringen skjedde før signering av kontrakt.

Kommunen gjennomførte direkte innkjøp fra en leverandør på autovern, sum kr 111 091,- eks mva., som er rett over grense for protokollplikt.

Kommunen gjennomførte direkte anskaffelse av prosjekteringstjenester med en avtalesum på kr 168 000,- eks mva. Endelig sum kr 261 975,- eks. mva. Leverandøren gav bistand i klagesak KOFA.

- b) Sluttrapporten sin beskrivelse av fremdrift samsvarer med vedtak og budsjettforutsetninger
- c) Med hensyn til punkt 3 har vi funnet at fremlagt prosjektregnskap stemmer med kommunens regnskap.
- d) Med hensyn til punkt 4 har vi funnet at utgifter og inntekter vedrører prosjektet.

Siden de ovenstående kontrollhandlinger verken utgjør revisjon eller begrenset revisjon i samsvar med revisjonsstandardene, gir vi ikke uttrykk for noen sikkerhet for at informasjonen ikke inneholder vesentlige feil.

MRR

Møre og Romsdal Revisjon IKS

Dersom vi hadde utført tilleggshandlinger eller hadde gjennomført revisjon eller begrenset revisjon i samsvar med revisjonsstandardene, kunne andre forhold ha kommet til vår kunnskap og blitt rapportert til dere.

Vår uttalelse er utelukkende utarbeidet for det formålet som er beskrevet i første avsnitt, og skal ikke brukes til noe annet formål. Uttalelsen er beregnet på Nesset kommune.

Molde, 31. oktober 2019

Møre og Romsdal Revisjon IKS



Ronny Rishaug

oppdragsansvarlig revisor



MØRE OG ROMSDAL REVISJON IKS
Kaibakken 1
6509 KRISTIANSUND N

Deres ref.:

Vår ref.:

2015/1258-147

Saksbehandler:

Vegard Øverås Lied, 71 23 11 65

Dato:

22.03.2018

Prosjekt 600317 Rehabilitering og oppgradering av bruer i Nesset

Vedlagt følger sluttrapport med prosjektrekskap for revidering. Sakens dokumenter ligger i saksmappe 2015/1258 i ephorte.

Med hilsen

Vegard Øverås Lied
avdelingsleder veg, vann, avløp

Dokumentet er elektronisk godkjent og har derfor ikke underskrift.

Vedlegg

1 Rehabilitering og oppgradering av bruer i Nesset



Rehabilitering og oppgradering av Nesset bruer, Sluttrapport



Bilde 1 Røndøla bru



Bilde 2 Raudsand bru



Bilde 3 Meisal bru



Bilde 4 Erosjonssikring Bjørbakken

Innhold

1. Innledning	3
2. Bevilgning	3
3. Offentlig anskaffelser	3
4. Gjennomføring av prosjektet	3
5. Mengdeoversikt	8
6. Økonomi	9
7. Tegningsliste	11

1. Innledning

Safe Control utfører rutinemessig sikringsinspeksjoner av bruer i Nesset kommune. Det var ved rutinemessige inspeksjoner blitt avdekket at flere skader og mangler med potensiell betydning for bæreevne og/eller trafiksikkerhet ved fire kommunale bruer i kommunen. Disse bruene var besluttet utbedret i henhold til beskrivelser gitt i dette konkurransegrunnlag. I tillegg var det identifisert behov for erosjonssikring ved en strekning, samt behov for oppsetting av vegrekkverk (trafiksikring) på flere vegstrekninger.

Det var befaring på 4 bruer sammen med Safe Control i august 2015. Teknisk beskrivelse for rehabilitering og oppgradering av bruene og veger ble utført i oktober 2015. Beskrivelsen omfatter Meisal bru, Raudsand bru, Røndøla bru, en side betongarbeid til landkar for Bjørbakk bru og erosjonssikring til skråning langs Kvanndalsvegen på Bjørbakken, samt behov for oppsetting av autovern på flere vegstrekninger. (brunavn er arbeidstittel og ikke lokal navn).

2. Bevilgning

År	Følgende vedtak er gjort om bevilgning:	Dato	Beløp	saksmappe
2015	K 055/15 trafiksikring kommunale veger, totalramme, kr 2 900 000	18.06.2015	2 000 000	2015/538-2
2015	K 091/15 budsjettkorrigeringer 2. halvår 2015	22.10.2015	-1 000 000	2014/502-123
2016	K 156/15 Økonomiplan 2016-2019	17.12.2015	1 900 000	2015/1077-61
2016	K 062/16 Finans. Rehabilitering bruer og veger, godkjent totalramme, kr 4 598 000	23.06.2016	1 600 000	2015/1258-66
2016	K 102/16 trafiksikring Furulundvegen Raudsand	20.10.2016	65 000	2016/1031-1
2017	K 137/16 Økonomiplan 2017-2020, oppdatert totalramme, kr 4 663 000	15.12.2016	1 000 000	2016/458-74

3. Offentlig anskaffelser

Prosjektet ble kunngjort i henhold til lov av 16. juli 1999 nr. 69, med siste endring fra 01.01.2014, om Offentlige anskaffelser og forskrift om offentlige anskaffelser av 01.01.2007 med siste endring fra 01.07.2015.

Konkurransegrunnlaget ble utlyst på Doffin, med tilbudsfrist 2. november 2015. Det kom 5 pristilbud der økonomiske tilbud ble vurdert i samarbeid med Safe Control, og Nesset Bygg ble valgt som utførende. Det kom en klage fra Grytnes Entreprenør As om vurderingskriterier, oppgaveforståelse og kompetanse. Saken ble lagt fram for klagenemnda for offentlige anskaffelser(KOFA) til behandling datert 12.02.2016. Administrasjonen fikk tilbakemelding fra KOFA den 10.05.2016, hvor Nesset kommune fikk medhold på 3 innklagede punkter, men ikke medhold på vurdering av pris. Grytnes Entreprenør As ble dermed tildelt kontrakt. Tilbudet fra Grytnes Entreprenør As var kr 270 000 dyrere enn Nesset Bygg.

4. Gjennomføring av prosjektet

Rehabilitering og oppgradering av bruene omfattet rivning av bru på Meisal, Raudsand- og Røndøla og oppbygging av 3 nye nye bruer. Utbedring av veger omfatter oppsetting av autovern på Meisal, Hammervollhagen, Solbjøra, Raudsandbakken, Eidsøra, Kanndalsvegen, Meringsdalen,

Gauprøvegen og Nedre Liedgarsveg. I tillegg ble erosjonsskiring utført på Bjørbakken i Kvanndalsvegen.

Kontraktsmøte ble utført i mai 2016, og oppstartsmøte sammen med Safe Control ble utført i juni 2016. Entreprenøren begynte med arbeid i august 2016. Det har vært 7 byggemøter i anleggsperiode, og alle tekniske løsninger blant annet oppmåling for rettstrekning ble gjennomgått på møtene og befaring. Opparbeidelse av bruene ble utført den 14. desember 2016, 1 måned tidligere enn fristen. Kommunen hadde overtakelsesforretning med entreprenøren 12. januar 2017.

Oversikt av tiltak:

1. Meisal Bru:

Steinplatebru i to spenn, total lengde 4 meter og bredde 4 meter. Bruen er beliggende ved Meisalstranda, koordinater til bruene: 062 47.445N, 008 13.102Ø.



Planlagte og utført tiltak ved Meisal bru 2:

- Komplette rivning av eksisterende steinplatebru og deponering til godkjent mottak
- Tilstøtende steinmurer ble fjernet
- Graving for etablering av nye landkar
- Nye landkar av betong ble etablert direkte på berg via bergbolter
- Ny bruplate av PLA elementer med påstøp ble anlagt på nye landkar.
- Nytt bru og vei-rekkverk
- Reetablering av tilstøtende steinmurer

2. Røndøla bru

Stålbjelkebru i ett spenn med total lengde 12,1 meter og bredde 3 meter. Bruen er beliggende ved Røndøla. Koordinater til bruene er 062 37.337N, 008 06.389Ø.



Planlagte og utført tiltak ved Røndøla bru:

- Komplette rivning av eksisterende stålbjelkebru og deponering til godkjent mottak
- Graving for etablering av nye landkar
- Nye landkar av betong ble etablert
- Nye hovedbjelker av stål (HE500A) ble etablert på fire nye lagre anlagt på eksisterende betongterskler
- Nytt brudekke av tre (75x200), samt nytt slitelag og føringskanter av tre
- Nytt rekkverk av tre

3. Raudsand bru

Stålbjelkebru i ett spenn med total lengde 8 meter, bredde 5,6 meter. Bruen er beliggende ved Raudsand. Koordinater til bruene er 062 50.203N, 008 07.483Ø.



Planlagte og utført tiltak ved Rausand bru 1:

- Eksisterende hovedbjelker, brudekke, slitelag og rekkverk ble revet og deponert til godkjent mottak
- Nye hovedbjelker av stål (HE500A) ble etablert på fire nye lagre anlagt på eksisterende betongterskler
- Nytt brudekke av tre (75x200), samt nytt slitelag og føringskanter av tre
- Nytt rekkverk av tre
- Re- og demontering av eksisterende føringskinne av stål over bru

4. Bjørbakk bru

Betongplatebru i ett spenn med lengde 9 meter og bredde 4,2 meter. Bruen er beliggende ved Bjørbakken i Eresfjord. Koordinater til bruene er 062 40.509N, 008 08.882Ø.



Planlagte og utført tiltak ved Bjørbakkbrua:

- Utbedring av utvaskingskader under ett landkar
- Forankringer i berg foran eksisterende landkar og forankringer til eksisterende landkar
- Understøp under eksisterende landkar
- Ensidig veggstøp mot eksisterende landkar

5. Erosjonssikring Bjørbakk:

Skråning bestående av løsmasser. Erosjon i deler av skråningen har gitt utrasing av stein i vegbane. Skråningen er beliggende langs Kvanndalsvegen, noen hundre meter videre fra Bjørbakk bru.

Planlagte og utført tiltak ved Bjørbakk:

- Justering av eksisterende skråning inkl. vegetasjonsrydding og rensk av grøfter
- Utlegging og bearbeiding av jord som vegetasjonslag og etablering av grasbakke
- Erosjonsnett for beskyttelse av skråning til vegetasjon ble etablert



6. Autovern

Levering og oppsetting av veirekkverk av metallskinner, inkl. stolper, mm på Meisal, Hammervollhagen, Solbjøra, Raudsandbakken, Eidsøra, Kannalsvegen, Meringsdalen, Gauprøvegen og Nedre Liedgarsveg.

Bilder av ferdig bruene:



Bilde 1 Meisal bru



Bilde 1 Røndøla bru



Bilde 3 Raudsand bru



Bilde 4 Bjørbakk bru



5. Mengdeoversikt

Arbeidet er utført som planlagt fra entreprenøren selv om det har vært justering i mengde. I tillegg ble det utført ekstra tiltak:

- Møteplass til Meisalstranda og Kanndalsvegen på Bjørbakken.
- Ekstra areal mot erosjonssikring
- Ekstra oppsetting av autovern blant annet Nedre Liedgardsveg og rundt Raudsand bru.
- Midlertidig bru for adkomstveg ved Røndøla bru.
- Parkeringsplass for stikk ut før og etter Røndøla bru ved Meringsdalvegen.
- Opparbeiding av snuplass Raudsand
- Tillegg autovern ble montert på nødvendige steder på kommunale veier i 2017.

Tiltak	Mengde	Beregnet mengder	Utført mengder
Meisal bru			
Gravearbeider overvann	M3	50	87,28
Utlegging av masser overvann	M3	50	87,28
Forankringer i berg for begge landkarfundamenter	Stk.	20	20
Forskaling med lemmer overvann	M2	80	80
Tillegg forskaling av spesielle konstruksjoner	Meter	8,5	8,5
Tilpasning av forskaling mot berg overvann	Meter	30	30
Armering kamstål B 500NC	Tonn	3,2	3,2
Betong B45 SV-40	M3	16	16
Avretting	M2	24	24
Monteringsferdige betongelementer PLA	Tonn	9,4	9,4
Kjøresterkt rekkverk i stål	Meter	15	12
Mur av naturstein	M2	20	13,11
Rekkverk av metallskinner	Meter	20	14
Fugekonstruksjoner	Meter	8	8
Røndøla bru			
Gravearbeider overvann	M3	90	211,6
Utlegging av masser overvann	M3	90	214,65
Forankringer i berg for begge landkarfundamenter	Stk.	20	0
Forskaling med lemmer overvann	M2	100	100
Tilpasning av forskaling mot berg overvann	Meter	40	40
Armering kamstål B 500NC	Tonn	5	5
Betong B45 SV-40	M3	30	30
Stålmaterialer	Tonn	3,5	3,5
Bearbeiding av ståldeler	Tonn	3,5	3,5
Sveising	Tonn	0,2	0
Varmforsinking	M2	50	50
Transport og montasje av stålkonstruksjoner	Tonn	3,5	3,5
Tre	M3	10,5	10,5
Rekkverk i tre	Meter	21	21
Glidelagre med sidestyling	Stk.	4	4
Andre fugetyper	Meter	10	10
Raudsand bru			
Stålmaterialer	Tonn	3,1	3,1

Bearbeiding av ståldeler	Tonn	3,1	3,1
Sveising	Tonn	0,2	0
Varmforsinking	M2	43	43
Transport og montasje av stålkonstruksjoner	Tonn	3,1	3,1
Tre	M3	9	9
Rekkverk i tre	Meter	18	18
Glidelagre med sidestyring	Stk.	4	4
Andre fugetyper	Meter	10	10
Bjørnbakk bru			
Grunnarbeider	RS	0	1
Forankringer i berg	Stk.	15	7
Ensidig veggforskaling	M2	25	25
Tilpasning av forskaling mot berg overvann	Meter	8	8
Armering kamstål B 500NC	Tonn	1	1,13
Levering og montering av spennarmering	Stk.	25	25
Betong B45 SV-40	M3	6	6,8
Erosjonssikring Bjørnbakken			
Justering av steinfylling	M2	800	1239
Utlegging og bearbeiding av jord	M2	800	1239
Såing av grasareal	M2	800	1239
Utlegging av erosjonsnett	M2	800	1239
Ekstra massefjerning og skogrydding	RS	0	1
Autovern	Meter	1162	1251

6. Økonomi

Budsjett/regnskap pr år	2015	2016	2017
Budsjett inkl. budsjettkorriering	1 000 000	3 565 000	1 000 000
Regnskap	237 969	3 506 152	775 403
ubrukt bevilgn. + /overskridelse -	762 031	58 848	224 597

Kontraktssum med Grytnes Entreprenør AS er kr 3 500 515, og utført kostnader var kr 3 947 201. Avvik mellom kontraktssum og utført kostnader skyldes ekstra tiltak, mengdeendring og endringsmeldinger som var ikke i prosjektbeskrivelsen i konkurransegrunnlaget. Endringsmeldinger utgjør kr 178 522. Det påpekes at kostnader for rehabilitering og oppgradering av Nettet bruene er godt innenfor rammebudsjett for trafikkisikring av kommunale veier. Gjenstående på rammebudsjett (kr 4 663 000) etter at prosjektet ble avsluttet er kr 143 476.

Kontraktssum med Safe Control var kr 168 000, og utført prosjektering ble kr 261 975. Avvik mellom kontraktssum og utført prosjektering skyldes tillegg beskrivelse for autovern og erosjonssikring og befaring på oppstartsmøte. Inspeksjon og sikringskontroll skal utføres av Safe Control i løpet av 2017 for diverse bruer i Nettet. Noe tillegg av autovern ble monteres noen få gjenstående steder på kommunale veier i 2017.

Byggeregnskap:

1	Felleskostnader	6 350,00
2	Bygning	261 975,20
3	VVS	-
4	Elkraft	-
5	Tele og automatisering	-
6	Andre innstallasjoner	-
7	Utendørs	3 330 851,65
8	Generelle kostnader (prosjektering/ adm.)	21 900,42
9	Spesielle kostnader (mva)	<u>898 446,59</u>
	Prosjektkostnad	<u><u>4 519 523,86</u></u>

Prosjektet ble gjennomført innenfor totalramme på kr 4 663 000.
Prosjektet er fullfinansiert.

7. Tegningsliste

	TEGN.	TITTEL	DATO
1	Meisal bru	Eksisterende konstruksjon	05.07.2016
2	Meisal bru	Formtegning	05.07.2016
3	Meisal bru	Armering	05.07.2016
4	Røndøla bru	Eksisterende konstruksjon-1	05.07.2016
5	Røndøla bru	Formtegning-1	05.07.2016
6	Røndøla bru	Formtegning-2	05.07.2016
7	Røndøla bru	Armering	05.07.2016
8	Raudsand bru	Eksisterende konstruksjon	05.07.2016
9	Raudsand bru	Formtegning	05.07.2016
10	Bjørbygg bru	Formtegning	05.07.2016
11	Bjørbygg bru	Armering	05.07.2016

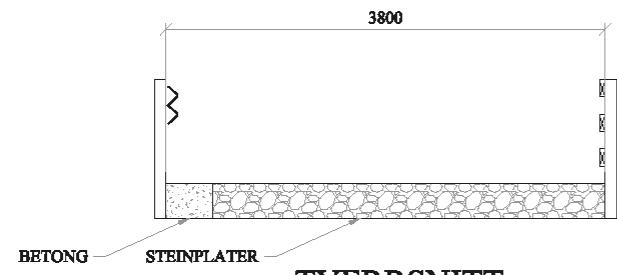

TVERRSNITT

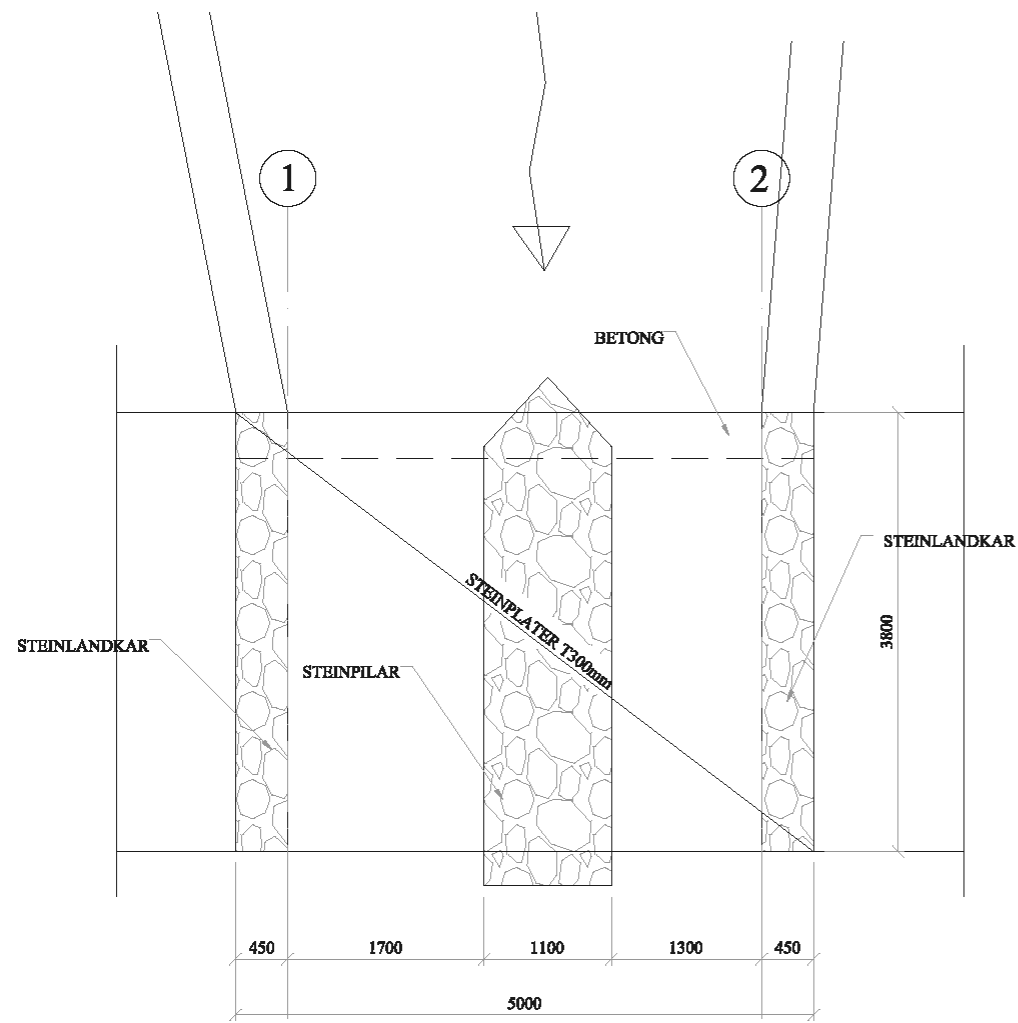

PLAN

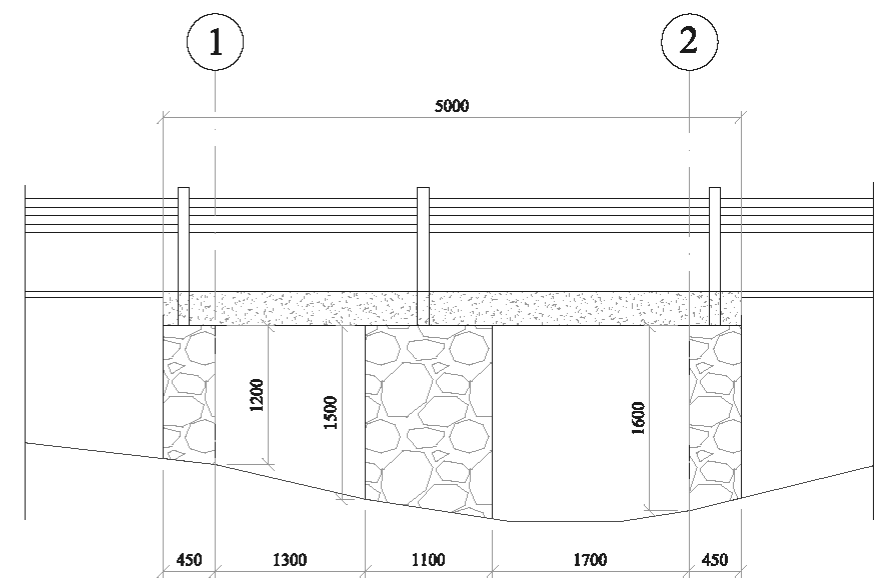

LENGDESNIITT

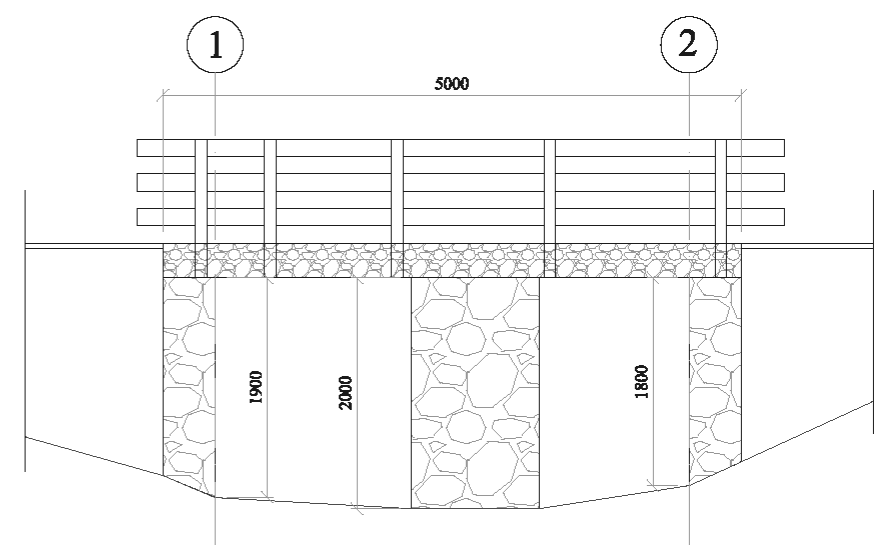

OPPRISS NEDSTROMS

A	ARBEIDSTEGNING	OH	AJ	15.06.2016
Rev	Revidering gjelder	Tegnet	Kontr	Dato
		MEISAL BRU 2 EKSISTERENDE KONSTRUKSJON FORMTEGNNG		
Tegnet	OH	Oppdrag nr	Tegning nr	Revisjon
Kontr	AJ	15069	B-01	A
Mål	1:75			
Dato	15.06.2016			

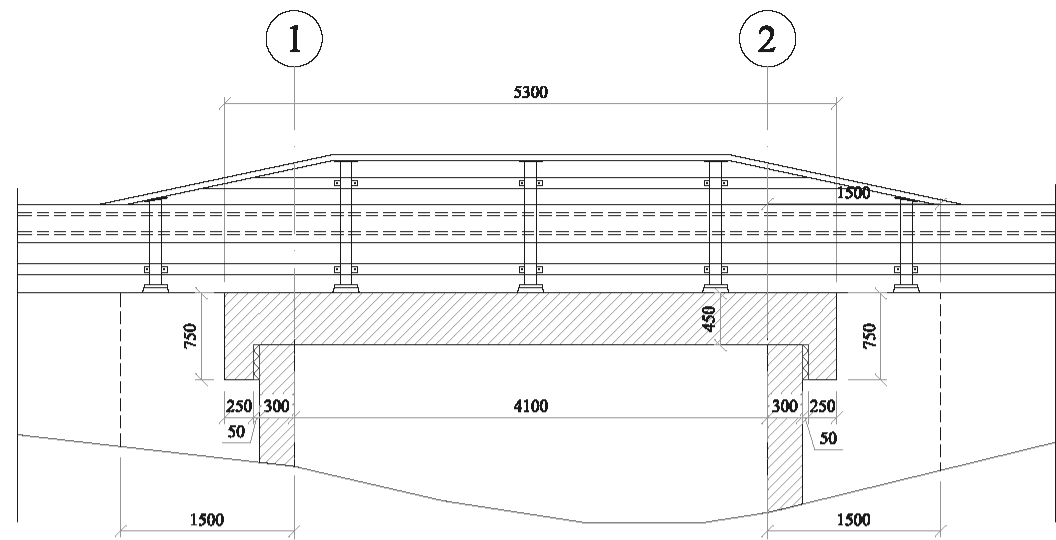

LENGDESNIITT

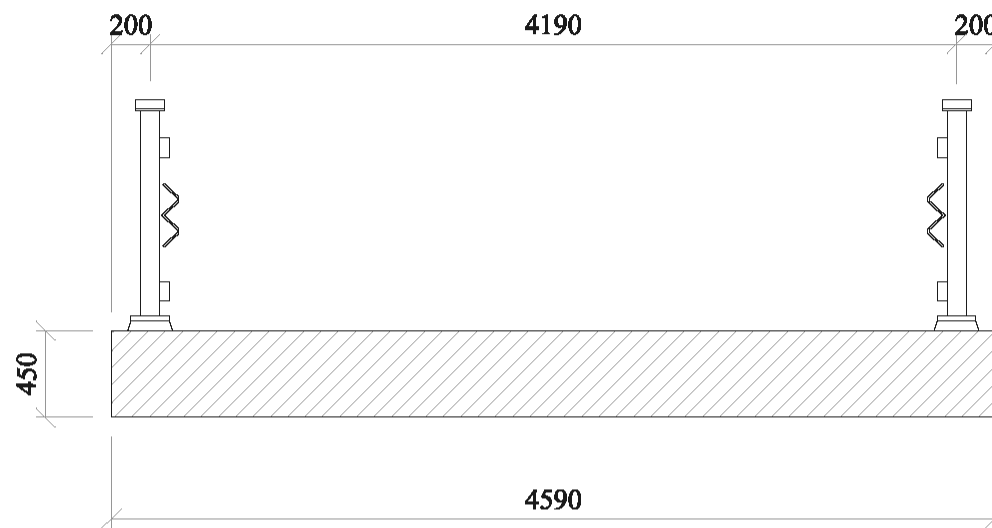

TVERRSNITT

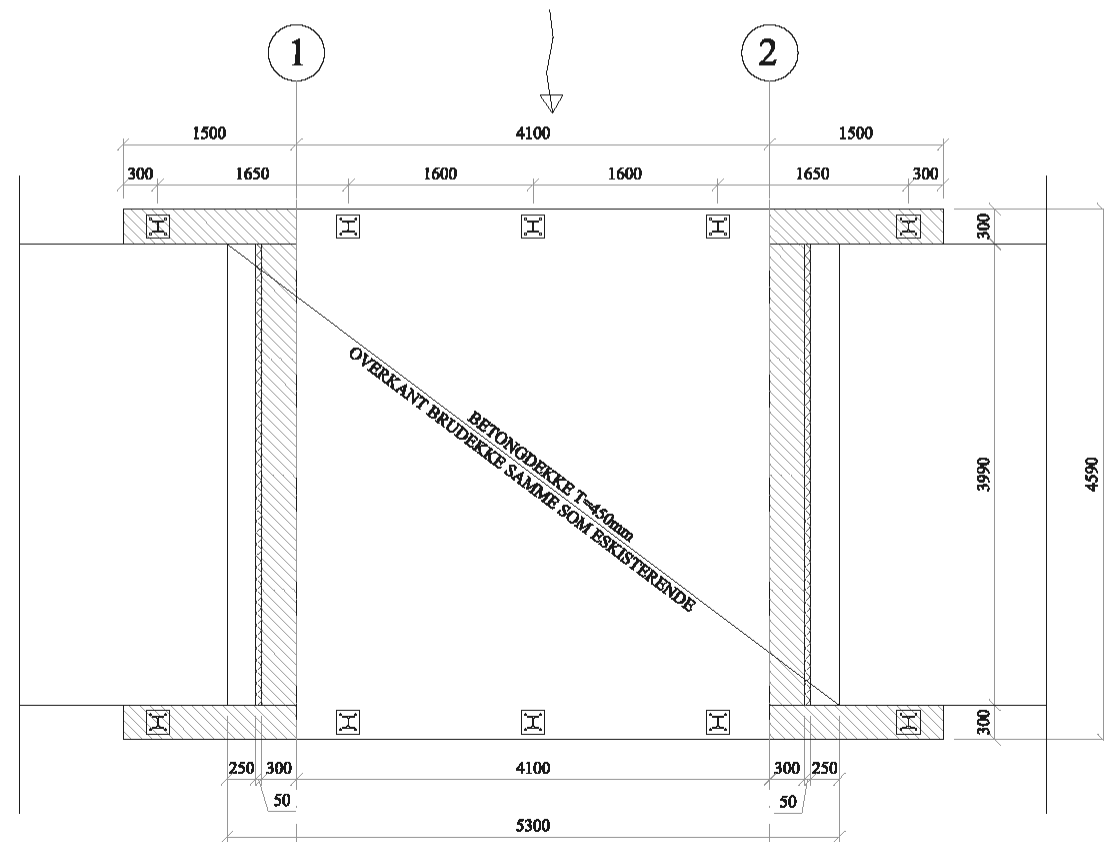

PLAN

A	ARBEIDSTEGNING	OH	PBV	15.06.2016
Rev	Revidering gjelder	Tegnet	Kontr	Dato
SAFE CONTROL ENGINEERING 4900 Tvedestrand		MEISAL BRU 2 ANBEFALTE LØSNING FORMTEGNNG		
Tegnet	OH	Oppdrag nr	Tegning nr	Revisjon
Kontr	PBV	15069	B-10	A
Mål	1:75			
Dato	15.06.2016			

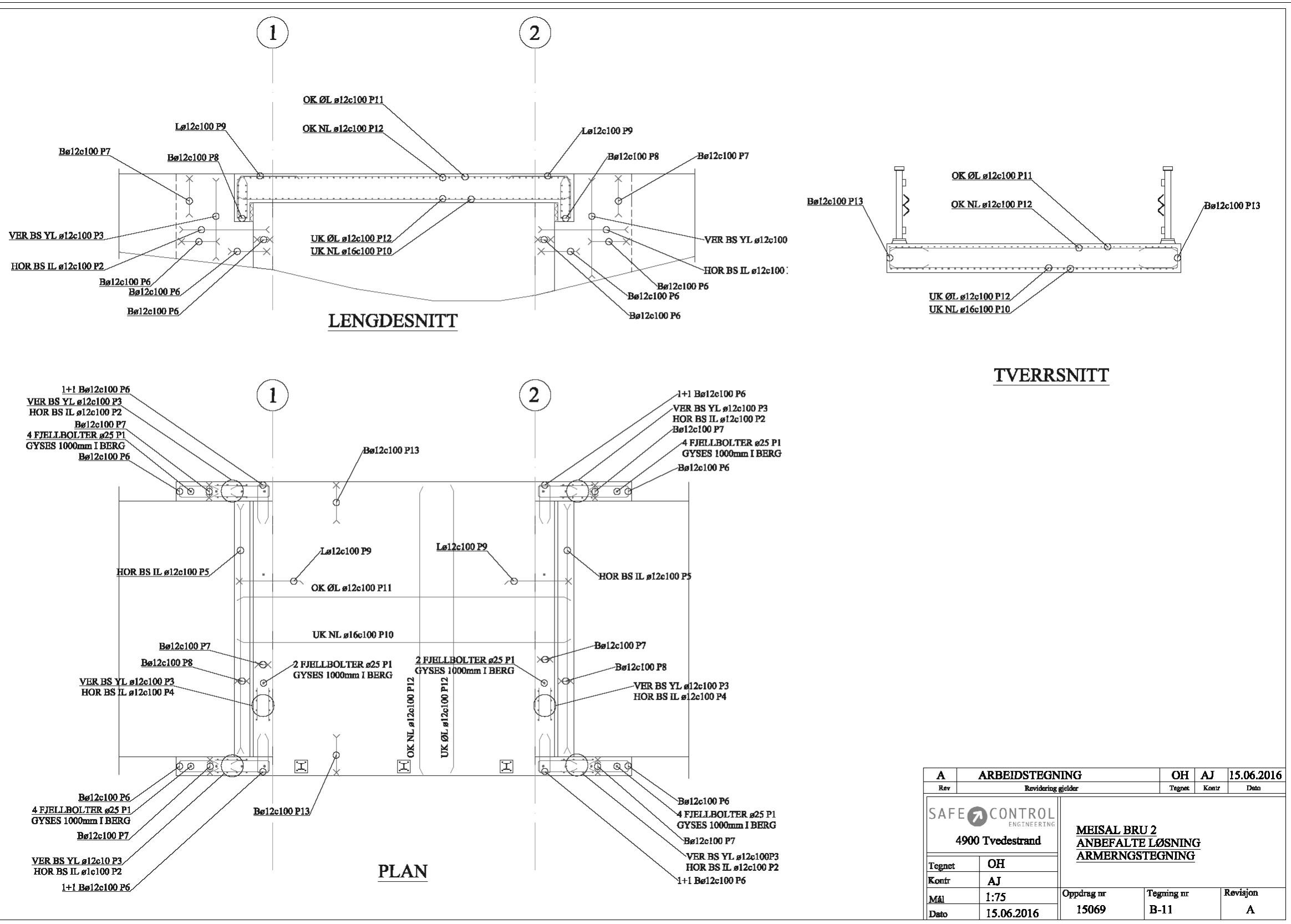

A	ARBEIDSTEGNING	OH	AJ	15.06.2016
Rev	Revidering gjelder	Tegnet	Kontr	Dato
 SAFE CONTROL ENGINEERING 4900 Tvedestrand		MEISAL BRU 2 ANBEFALTE LØSNING ARMERINGSSTEGNING		
Tegnet	OH	Oppdrag nr	Tegning nr	Revisjon
Kontr	AJ	15069	B-11	A
Mål	1:75			
Dato	15.06.2016			

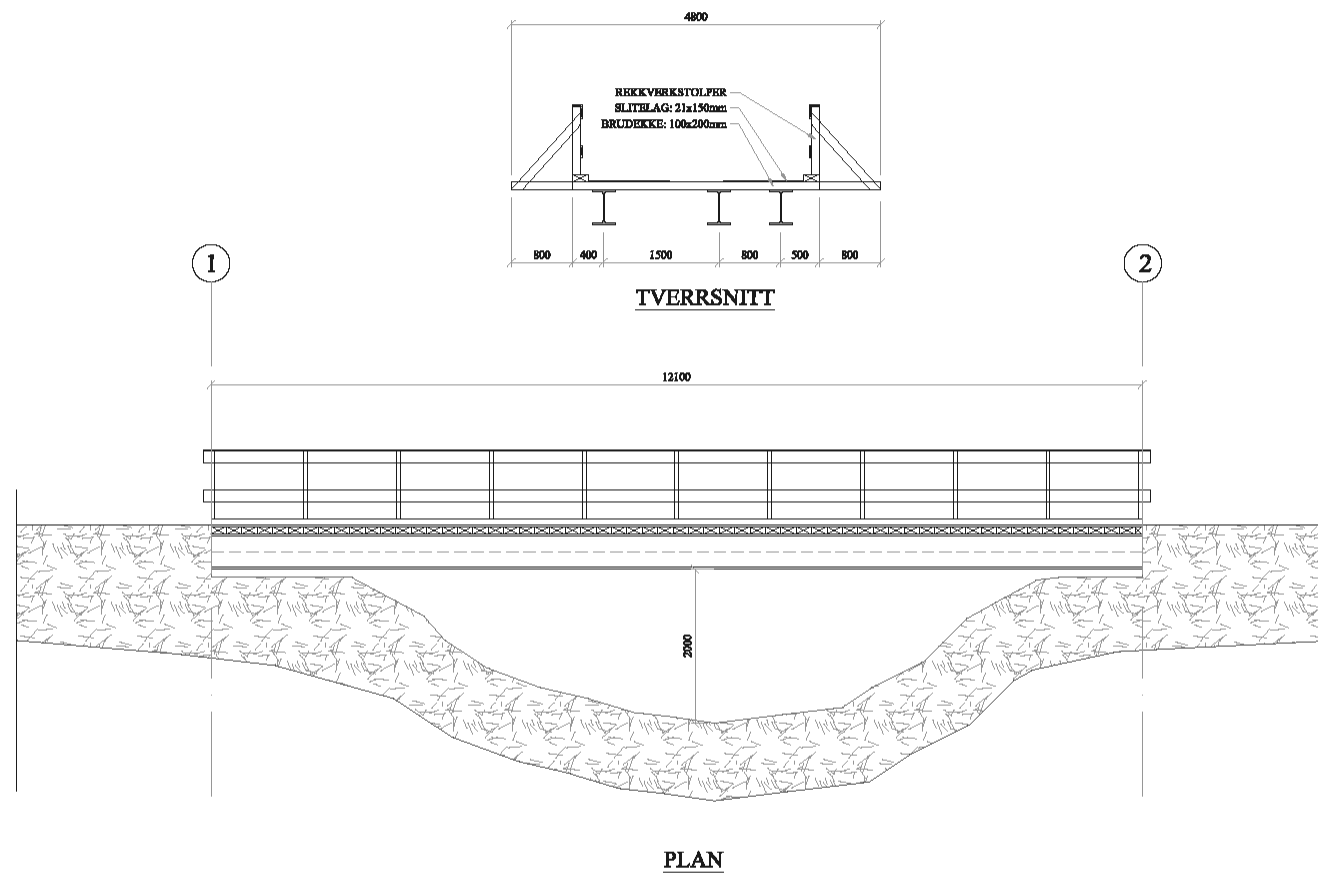

A	ARBEIDSTEGNING	OH	PBV	15.06.2016
Rev	Revidering gjelder	Tegnet	Kontr	Dato
SAFE CONTROL ENGINEERING 4900 Tvedestrand		RØNDØLA BRU EKSISTERENDE KONSTRUKSJON FORMTEGNNG		
Tegnet	OH	Oppdrag nr	Tegning nr	Revisjon
Kontr	PBV	15069	B-03	A
Mål	1:75			
Dato	15.06.2016			

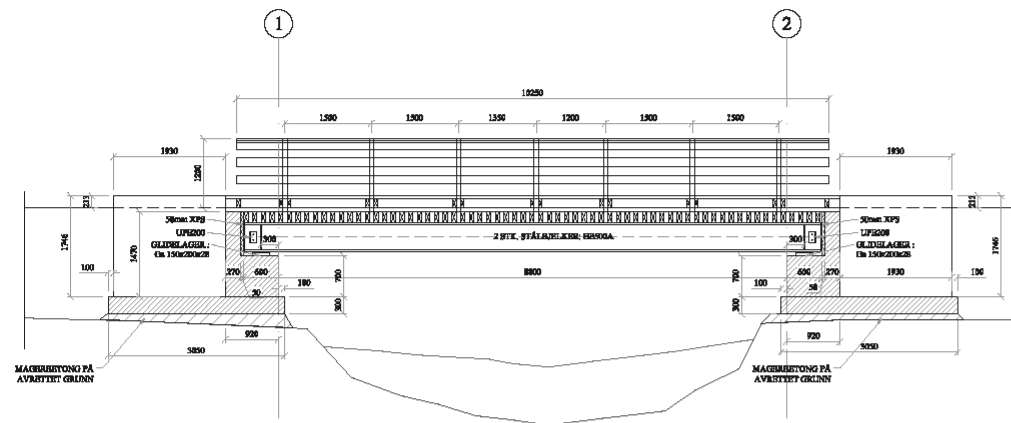

LENGDESNIITT

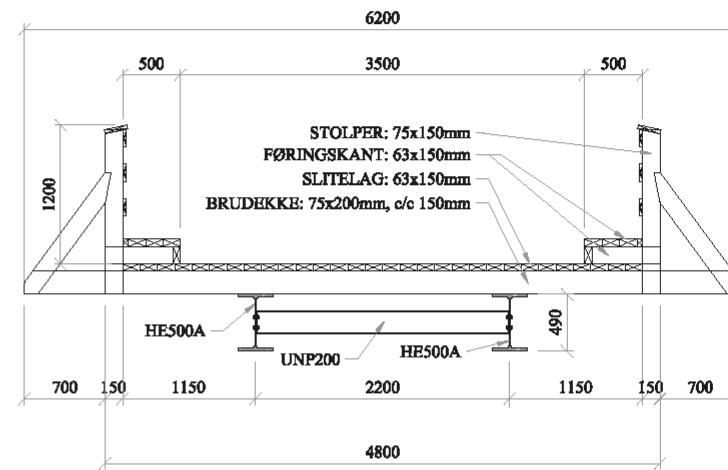

TVERRSNITT

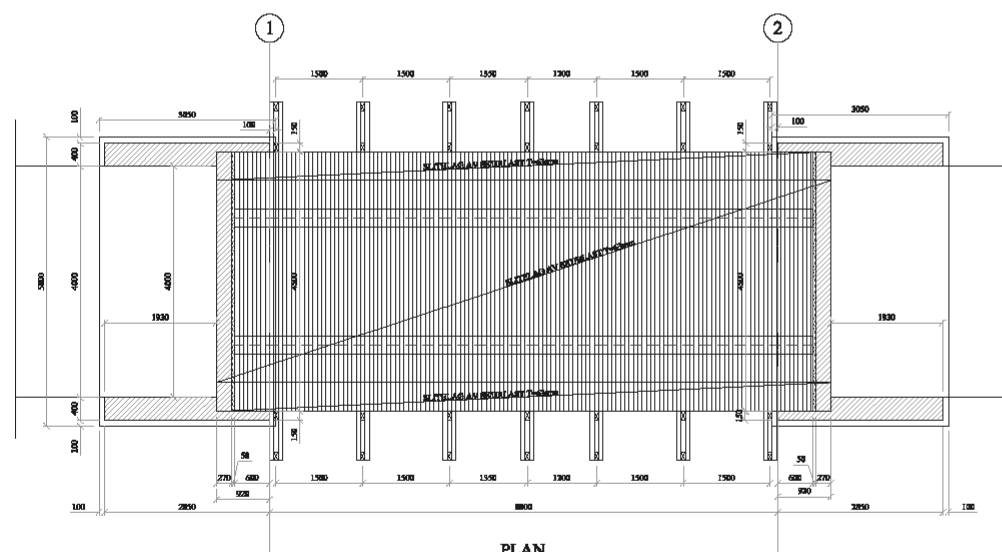

PLAN

A	ARBEIDSTEGNING	OH	PBV	15.06.2016
Rev	Revidering gjelder	Tegnet	Kontr	Dato
 4900 Tvedestrand		RONDØLA BRU ANBEFALT LØSNING FORMTEGNNG		
Tegnet	OH	Oppdrag nr	Tegning nr	Revisjon
Kontr	PBV	15069	B-30	A
Mål	1:75			
Dato	15.06.2016			

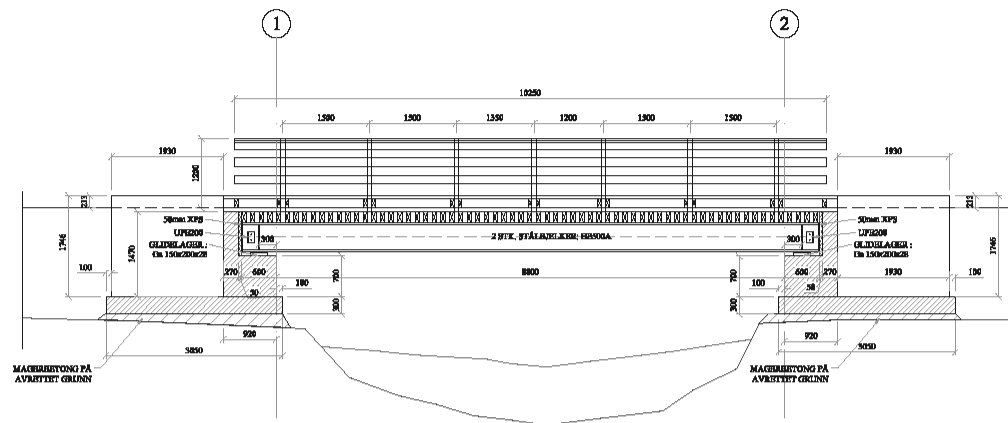

LENGDESNIITT

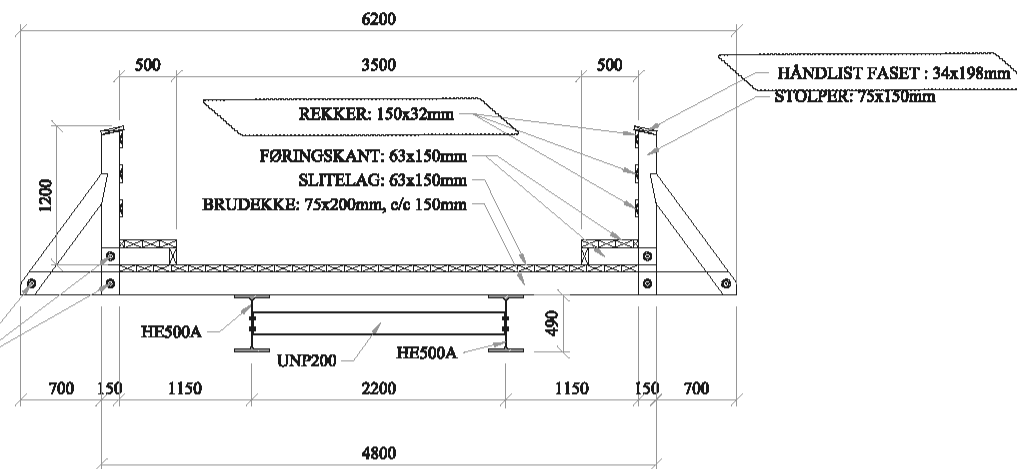

TVERRSNIITT

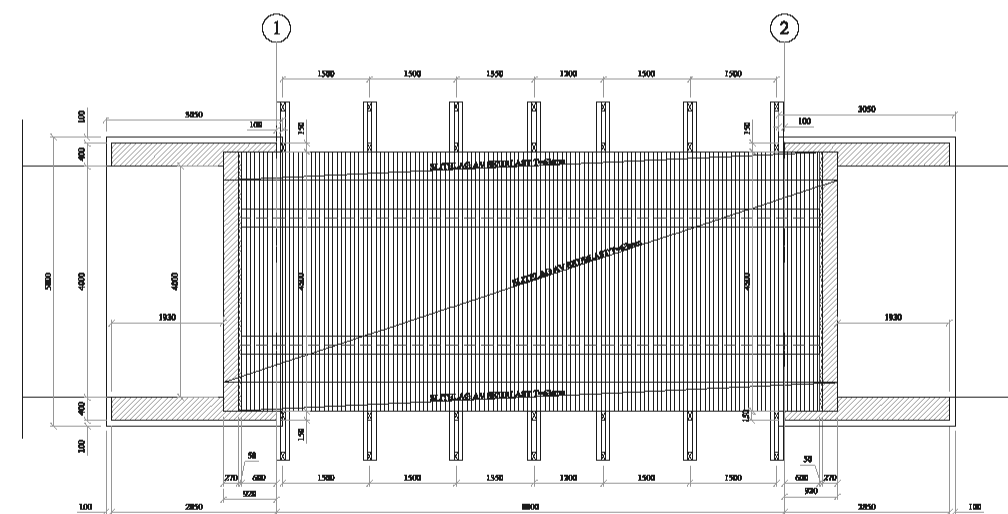

PLAN

C	REKKER OG HÅNDKLØPERE	OH	OH	10.10.2016
B	REKKVERKSINNFESTING	OH	OH	23.09.2016
A	ARBEIDSTEGNING	OH	PBV	15.06.2016
Rev	Revidering gjelder	Tegnet	Kontr	Dato
SAFE CONTROL ENGINEERING 4900 Tvedestrand		RØNDØLA BRU ANBEFALT LØSNING FORMTEGNNG		
Tegnet	OH	Oppdrag nr	Tegning nr	Revisjon
Kontr	PBV	15069	B-30	C
Mål	1:75			
Dato	15.06.2016			

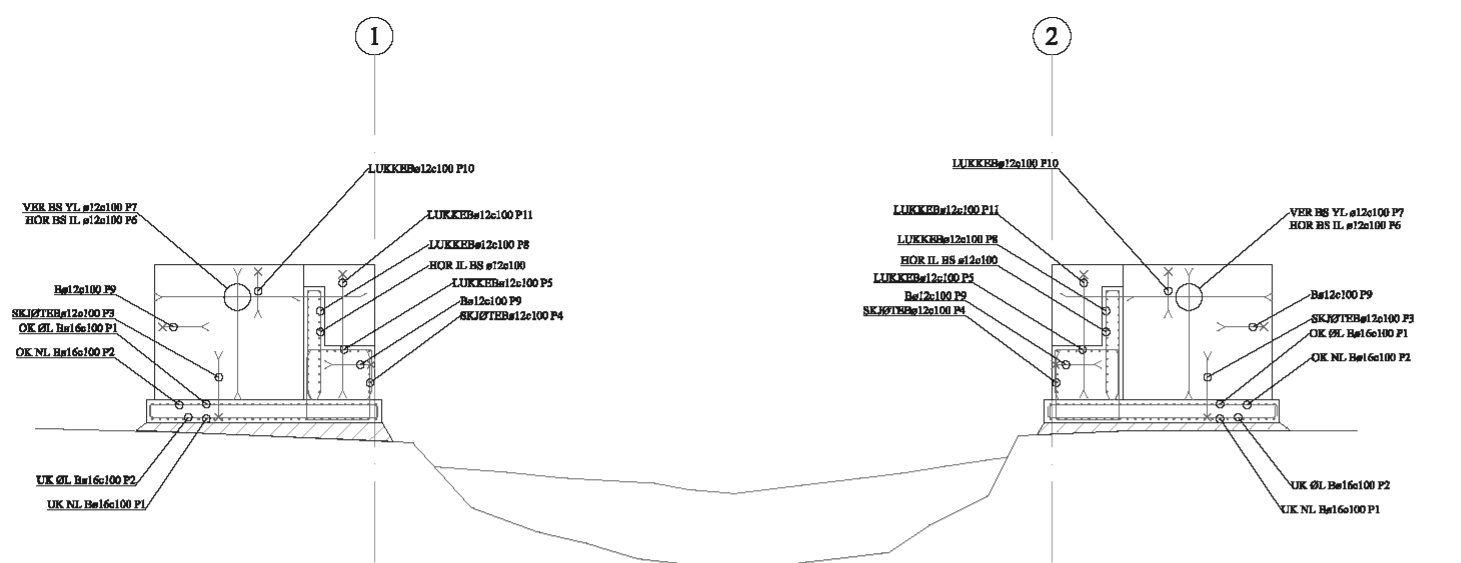

LENGDESNIITT

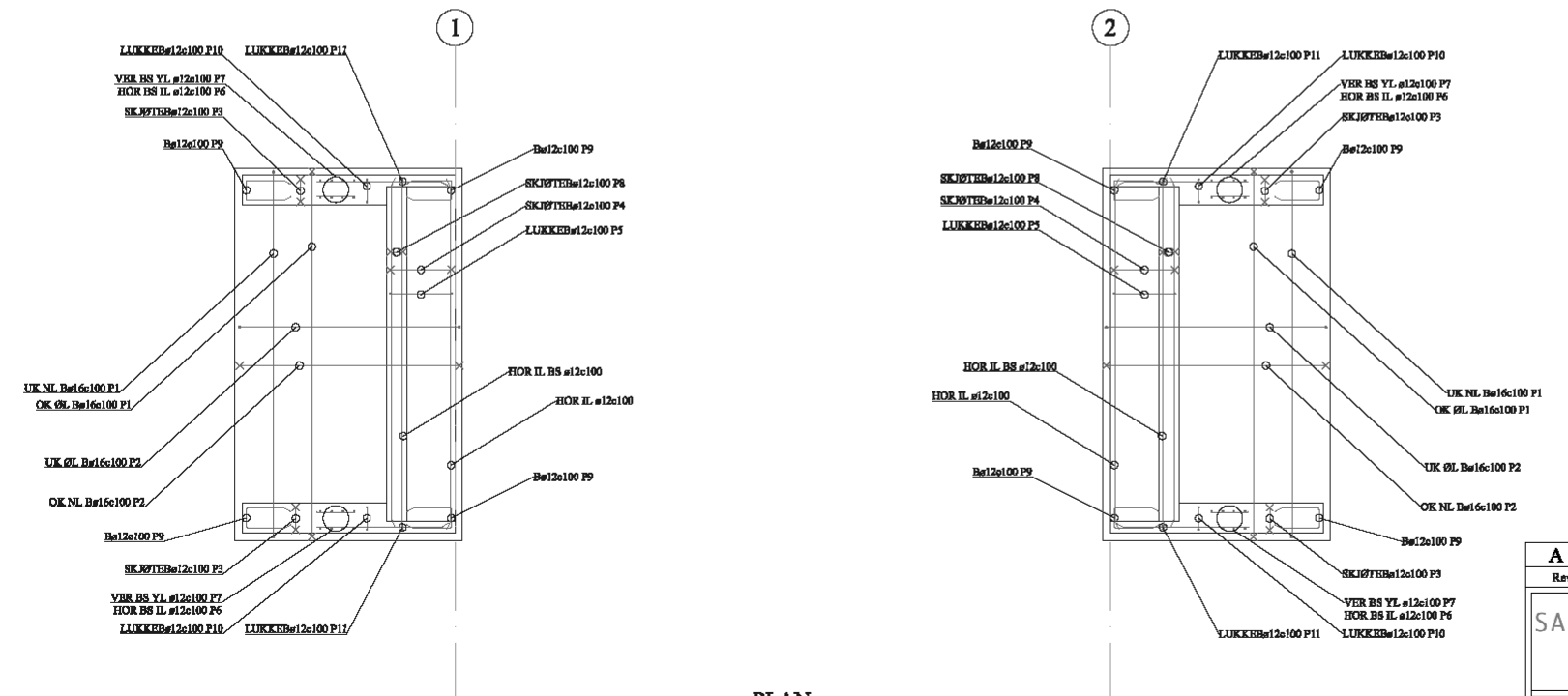

PLAN

A	ARBEIDSTEGNING	OH	PBV	15.06.2016
Rev	Revidering gjelder	Tegnet	Kontr	Dato
 SAFE CONTROL ENGINEERING 4900 Tvedestrand		RONDØLA BRU ANBEFALT LØSNING ARMERINGSTEGNING		
Tegnet	OH	Oppdrag nr	Tegning nr	Revisjon
Kontr	PBV	15069	B-31	A
Mål	1:75			
Dato	15.06.2016			

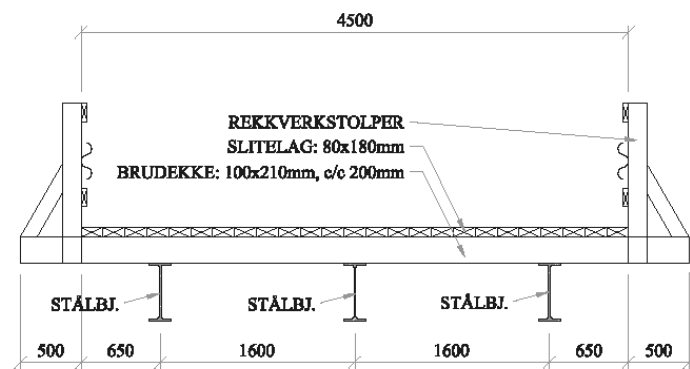

TVERRSNITT

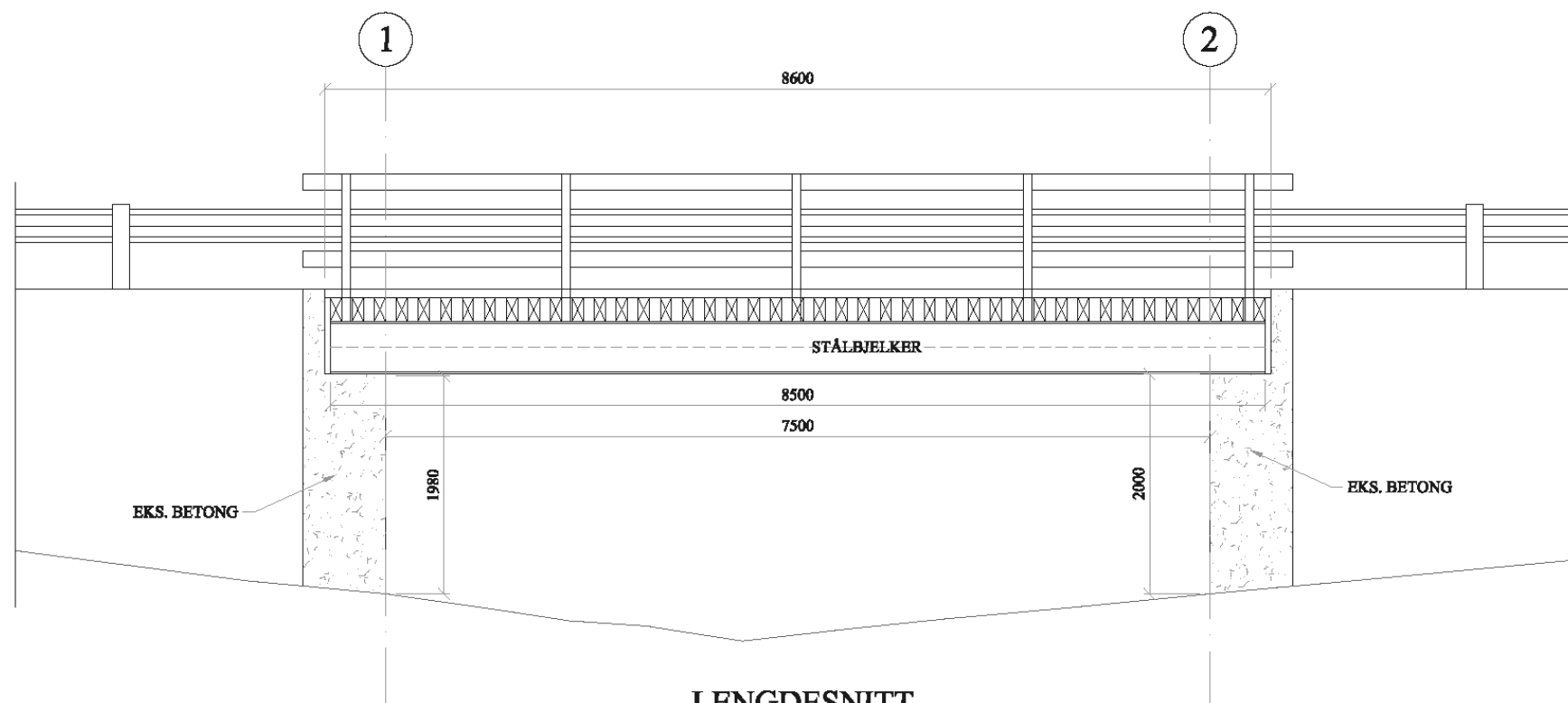

LENGDESNITT

A	ARBEIDSTEGNING	OH	PBV	15.06.2016
Rev	Revidering gjelder	Tegnet	Kontr	Dato
 4900 Tvedestrand		RAUSAND BRU 1 EKSISTERENDE KONSTRUKSJON FORMTEGNNG		
Tegnet	OH	Oppdrag nr	Tegning nr	Revisjon
Kontr	PBV	15069	B-02	A
Mål	1:75			
Dato	15.06.2016			

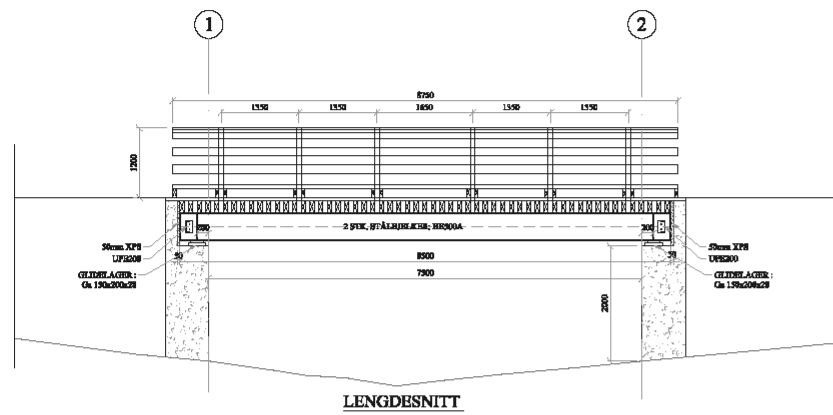

LENGDESNIITT

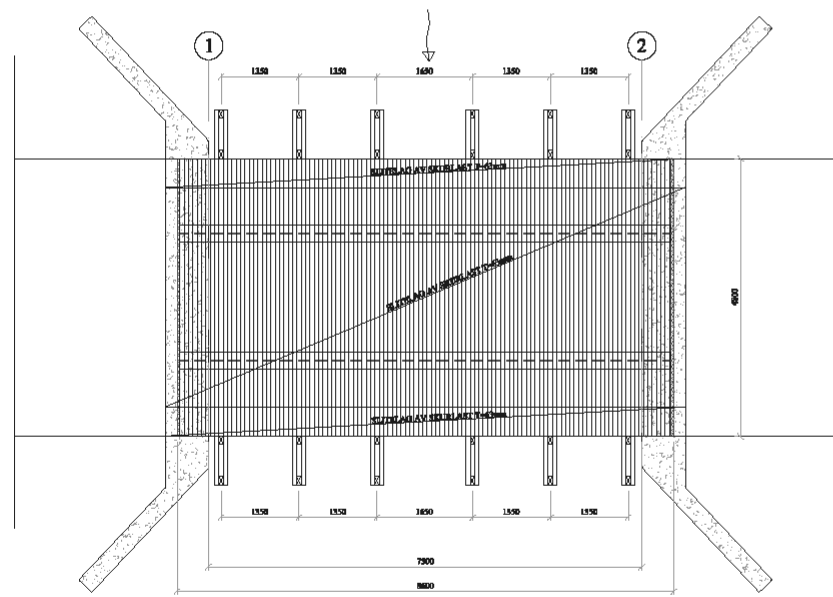

PLAN

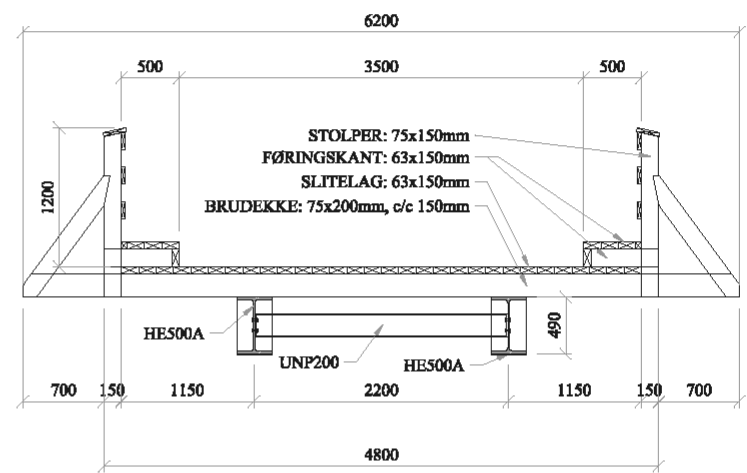

TVERRSNITT

A	ARBEIDSTEGNING	OH	PBV	15.06.2016
Rev	Revidering gjelder	Tegnet	Kontr	Dato
 SAFE CONTROL ENGINEERING 4900 Tvedestrand		RAUSAND BRU 1 ANBEFALT LØSNING FORMTEGNNG		
Tegnet	OH	Oppdrag nr	Tegning nr	Revisjon
Kontr	PBV	15069	B-20	A
Mål	1:75			
Dato	15.06.2016			

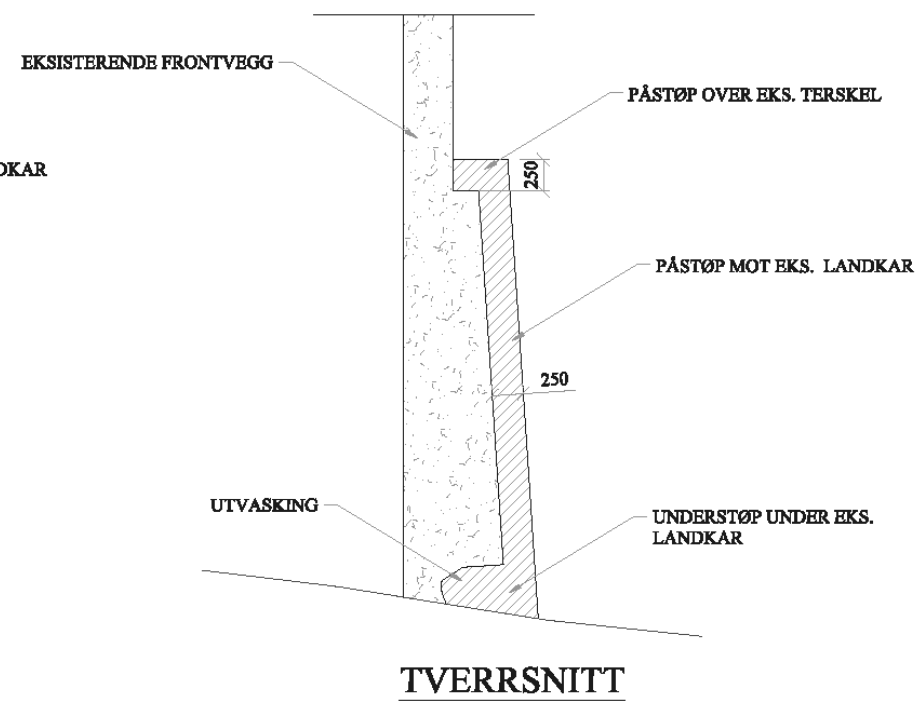
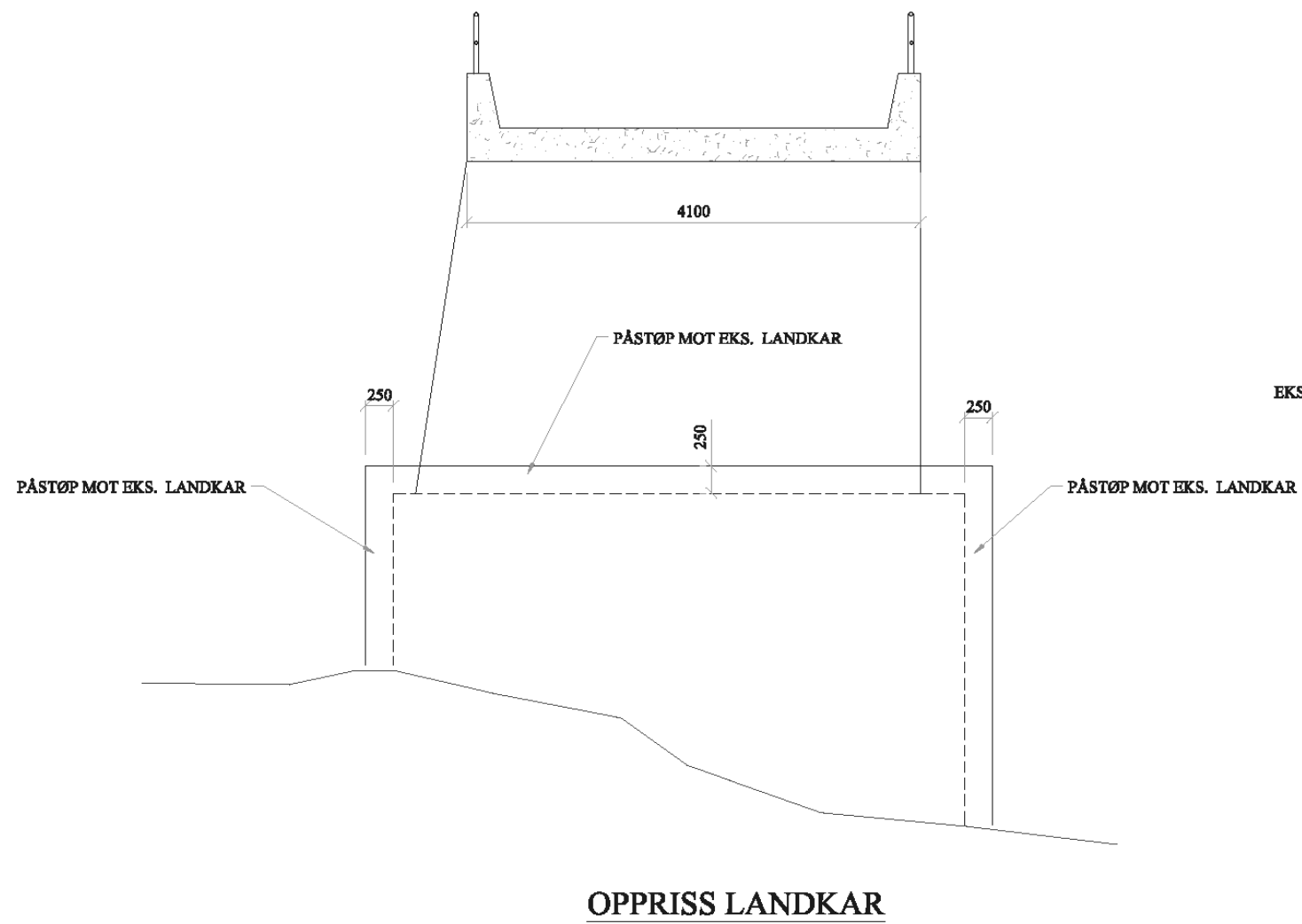

A	ARBEIDSTEGNING	OH	PBV	15.06.2016
Rev	Revidering gjelder	Tegnet	Kontr	Dato
 SAFE CONTROL ENGINEERING 4900 Tvedestrand		BJØRBAKKBRUA ANBEFLATE UTBEDRINGER FORMTEGNNG		
Tegnet	OH	Oppdrag nr	Tegning nr	Revisjon
Kontr	PBV	15069	B-40	A
Mål	1:75			
Dato	15.06.2016			

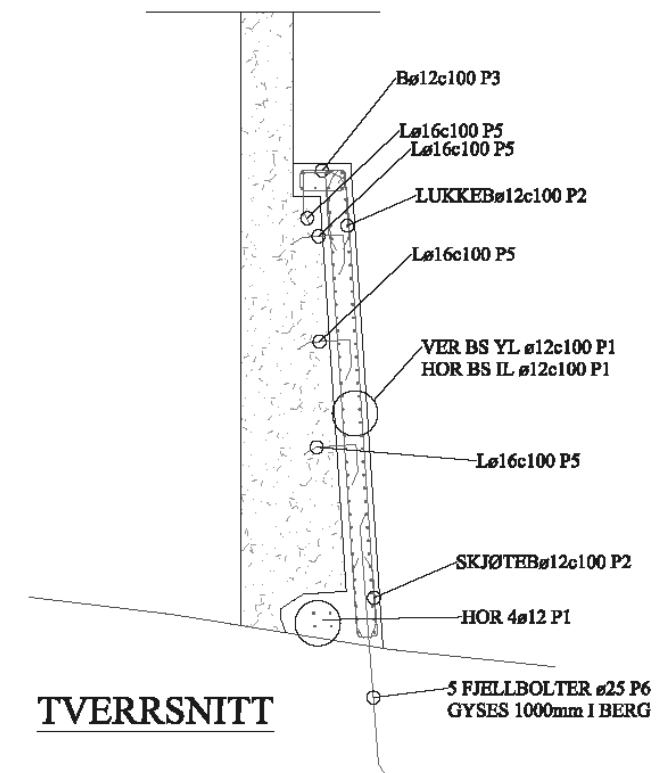
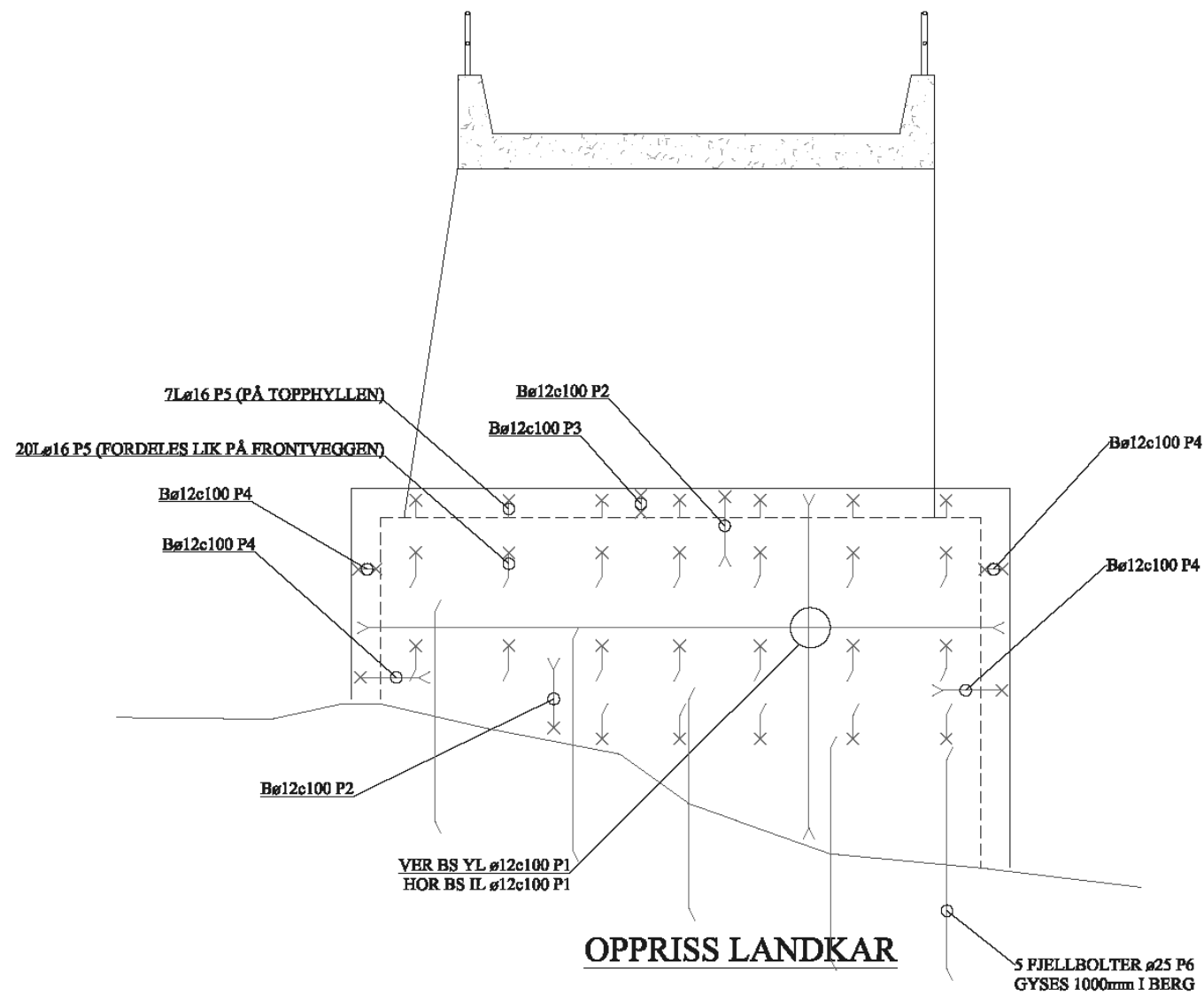

A	ARBEIDSTEGNING	OH	PBV	15.06.2016
Rev	Revidering gjelder	Tegnet	Kontr	Dato
SAFE CONTROL ENGINEERING 4900 Tvedestrand		BJØRBAKKBRUA ANBEFLATE UTBEDRINGER ARMERINGSTEGNING		
Tegnet	OH	Oppdrag nr	Tegning nr	Revisjon
Kontr	PBV	15069	B-41	A
Mål	1:75			
Dato	15.06.2016			



Saksframlegg

Utvalgssaksnr	Utvalg	Møtedato
PS 34/19	Kontrollutvalget	07.11.2019

PROSJEKTRAPPORT 600288 – OPPARBEIDELSE AV ALSTADPLASSEN, EIDSVÅG SENTRUM

Sekretariatets forslag til uttalelse

Kontrollutvalget har i møte 07.11.2019 i sak PS 34/19 behandlet prosjektrapport **600288 – Opparbeidelse av Alstadplassen, Eidsvåg sentrum med en kostnad på kr 2 836 409 inkl.mva.**

Grunnlaget for behandlingen har vært sluttrapport datert 22.03.2018 og uttalelse fra Møre og Romsdal Revisjon IKS, datert 31.10.2019. Prosjektet var ferdig i oktober 2016. Kontrollutvalget mener det har gått for lang tid fra ferdigstilling av prosjektet, og fra prosjektrapportavleggelse til politisk fremleggelse av saken.

Prosjektet har 6 bevilgningsvedtak knyttet til seg. Det første vedtaket er gjort i kommunestyresak 106/13 den 12.12.2013 i forbindelse med behandling av økonomiplan 2014-2017. Det siste vedtaket er gjort i kommunestyresak 137/16 den 15.12.2016 i forbindelse med behandling av økonomiplan 2017-2020. Totalrammen for prosjektet ble på kr 7 255 000. Prosjektregnskapet viser på den bakgrunn et mindreforbruk på kr 4 418 591.

Det fremgår ikke av prosjektrapporten hvordan investeringene er finansiert.

Grunnlaget for behandlingen har vært sluttrapport datert 22.03.2018 og uttalelse fra Møre og Romsdal Revisjon IKS, datert 31.10.2019.

Revisor har konkludert med at prosjektregnskapet for 600288 – Opparbeidelse av Alstadplassen, Eidsvåg sentrum i det alt vesentlige stemmer med kommunens regnskap for prosjektet.

Revisor har funnet at konkurranse er gjennomført i tråd med Lov om offentlige anskaffelser.

Revisor har funnet at sluttrapporten sin beskrivelse av fremdrift samsvarer med vedtak og budsjettforutsetninger.

Revisor har funnet at utgifter og inntekter vedrører prosjektet.

Ut over dette, og det som fremgår av saksframlegget til kontrollutvalget og uttalelsen fra revisjonen, datert 31.10.2019, har ikke kontrollutvalget merknader til prosjektrapporten for 600288 – Opparbeidelse av Alstadplassen, Eidsvåg sentrum.

Kontrollutvalget anbefaler kommunestyret å godkjenne prosjektrapporten slik den er avlagt.

Saksopplysninger

Med hjemmel i kommunelovens § 77 nr. 1, Forskrift om kontrollutvalg, kap. 3 og 4 og revidert reglement for investeringer m/prosedyrebeskrivelse vedtatt i Nettet kommunestyre 02.10.2014 i sak 74/14, har kontrollutvalget gitt sin uttalelse til prosjektrapport for **600288 – Opparbeidelse av Alstadplassen, Eidsvåg sentrum.**

Alstadplassen ligger i Eidsvåg sentrum. Plassen er avgrenset av fylkesveg 62 i nord, Kråkholmveien i sør, Europris i øst og innkjøring i vest. Alstadplassen var en åpen asfaltert flate som var brukt til parkering, og plassen manglet romlig struktur. Den ble opplevd kun som en grå flate.

I reguleringsplanen er plassen regulert til offentlig parkering. Det var samtidig et ønske at plassen opparbeides slik at den kan benyttes til ulike arrangementer, som markeds plass og som oppholdsområde. Disse arrangementene krever at plassen får romlig og ryddig struktur. Illustrasjonsplan for utbedring av plassen ble utført av plankontoret i januar 2015. Nettet formannskap vedtok den 07.05.2015 at sentrumsgruppa har ansvaret for at planen blir gjennomført. Planen omfatter opparbeidelse med parkeringsplasser, gangfelt, grøntarealer og belysning.

Opparbeidelse av Alstadplassen omfatter fjerning av eksisterende asfalt, reparasjon av en eksisterende natursteinsmur ved Fv. 62, oppretting av et sandfangskum for overvann, legging av kabler for belysning, kum for strømuttak, setting av granittkantstein, tilføring av jord for plen og beplantning, tilsåing av plen, planting av trær, asfaltering og oppmerking av parkeringsplasser. Totalarealet er på 5440 m².

Prosjektet ble kunngjort i henhold til lov om offentlig anskaffelser samt forskrift om offentlige anskaffelser. Konkurransgrunnlaget ble utlyst på Doffin, med tilbudsfrist 5. februar 2016. Det kom inn 8 tilbud der beste økonomiske tilbud ble valgt i henhold til tildelingskriterier. Nettet Bygg AS ble tildelt kontrakten for gjennomføring av arbeidet etter at klagefrist gikk ut. Kontraktsum var kr 2 168 112 og ferdigstillelsesdato satt til 8.7.2016.

Kontrakt- og oppstartsmøte ble utført i mars 2016. Entreprenøren startet arbeidet i april 2016. Det har vært 9 byggemøter i anleggsperioden. Opparbeidelse av parkeringsplassen og Kråkholmvegen ble utført innen fristen 15. juli 2016. Resten av arbeidet mot fv. 62 ble utført i august 2016. Nettet kommune og Statens Vegvesen signerte utbyggingsavtale i juni 2016 for arbeidet mot fv.62. Entreprenøren begynte med arbeidet mot fv. 62 i august og september, og anlegget ble ferdigstilt i oktober 2016. Sykkelstativ på busstasjon i Eidsvåg sentrum ble montert i 2015. Kommunen hadde overtakelsesforretning med entreprenøren 31. oktober 2016.

Grunnlaget for behandlingen har vært sluttrapport datert 22.03.2018 og uttalelse fra Møre og Romsdal Revisjon IKS, datert 31.10.2019. Prosjektet var ferdig i oktober 2016.

Vedlegg:

- Sluttrapport for 600288 – Opparbeidelse av Alstadplassen, Eidsvåg sentrum, datert 22.03.2018.
- Revisjonsuttalelse – sluttregnskap investeringsprosjekt 600288 – Opparbeidelse av Alstadplassen, Eidsvåg sentrum, datert 31.10.2019.

VURDERING

Med hjemmel i kommunelovens § 77 nr. 1, Forskrift om kontrollutvalg, kap. 3 og 4 og revidert reglement for investeringer m/prosedyrebeskrivelse vedtatt i Nettet kommunestyre 02.10.2014 i sak 74/14, har kontrollutvalget gitt sin uttalelse til prosjektrapport for **600288 – Opparbeidelse av Alstadplassen, Eidsvåg sentrum.**

Prosjektet har 6 bevilgningsvedtak knyttet til seg. Det første vedtaket er gjort i kommunestyresak 106/13 den 12.12.2013 i forbindelse med behandling av økonomiplan 2014-2017. Det siste vedtaket er gjort i kommunestyresak 137/16 den 15.12.2016 i forbindelse med behandling av økonomiplan 2017-2020. Totalrammen for prosjektet ble på kr 7 255 000. Prosjektregnskapet viser på den bakgrunn et mindreforbruk på kr 4 418 591.

Det fremgår ikke av prosjektrapporten hvordan investeringene er finansiert.

Grunnlaget for behandlingen har vært sluttrapport datert 22.03.2018 og uttalelse fra Møre og Romsdal Revisjon IKS, datert 31.10.2019. Det har gått for lang tid fra avleggelse til politisk fremleggelse.

Revisor har konkludert med at prosjektregnskapet for 600288 – Opparbeidelse av Alstadplassen, Eidsvåg sentrum stemmer med kommunens regnskap for prosjektet.

Revisor har funnet at konkurranse er gjennomført i tråd med Lov om offentlige anskaffelser.

Revisor har funnet at sluttrapporten sin beskrivelse av fremdrift samsvarer med vedtak og budsjettforutsetninger.

Revisor har funnet at utgifter og inntekter vedrører prosjektet.

Ut over dette, og det som fremgår av saksframlegget til kontrollutvalget og uttalelsen fra revisjonen, datert 31.10.2019, har ikke kontrollutvalget merknader til prosjektrapporten for 600288 – Opparbeidelse av Alstadplassen, Eidsvåg sentrum.

Kontrollutvalget anbefaler kommunestyret å godkjenne prosjektrapporten slik den er avlagt.

Sveinung Talberg
Rådgiver

Til **Neset kommune**

Sluttregnskap for investeringsprosjekt 600288 – Opparbeidelse av Alstadplassen, Eidsvåg Sentrum.

Vi har gjennomført de kontrollhandlinger som er avtalt med dere og listet opp nedenfor. Vårt oppdrag er utført i samsvar med ISRS 4400 – Avtalte kontrollhandlinger. Handlingene er utført for å bistå dere i vurderingen av riktigheten av investeringsprosjektet nevnt over som er avsluttet pr 31.12.2017. Prosjektregnskapet viser en kostnad på kr 2 836 409 inkl. mva.

Vi har kontrollert at:

1. det er gjennomført konkurranse i tråd med Lov om offentlige anskaffelser
2. beskrivelse av byggeprosjektets fremdrift samsvarer med vedtak og budsjettforutsetninger
3. fremlagt prosjektregnskap stemmer med kommunens regnskap for prosjektet
4. utgifter og inntekter som er bokført på prosjektet vedgår det aktuelle prosjektet

Vi rapporterer våre funn nedenfor:

- a) Konkurranse er gjennomført i tråd med Lov om offentlige anskaffelser.
- b) Sluttrapporten sin beskrivelse av fremdrift samsvarer med vedtak og budsjettforutsetninger
- c) Med hensyn til punkt 3 har vi funnet at fremlagt prosjektregnskap stemmer med kommunens regnskap, med unntak av at inntekter kr 46 154,- i refusjon fra Neset Kraft AS. Dette er kun nevnt i sluttrapporten og ikke inkludert i byggeregnskapet.
- d) Med hensyn til punkt 4 har vi funnet at utgifter og inntekter vedrører prosjektet.

Siden de ovenstående kontrollhandlinger verken utgjør revisjon eller begrenset revisjon i samsvar med revisjonsstandardene, gir vi ikke uttrykk for noen sikkerhet for at informasjonen ikke inneholder vesentlige feil.

Dersom vi hadde utført tilleggshandlinger eller hadde gjennomført revisjon eller begrenset revisjon i samsvar med revisjonsstandardene, kunne andre forhold ha kommet til vår kunnskap og blitt rapportert til dere.

Vår uttalelse er utelukkende utarbeidet for det formålet som er beskrevet i første avsnitt, og skal ikke brukes til noe annet formål. Uttalelsen er beregnet på Neset kommune.

Molde, 31. oktober 2019

Møre og Romsdal Revisjon IKS



Ronny Rishaug

oppdragsansvarlig revisor



KONTROLLUTVALGSSEKRETARIATET FOR
ROMSDAL
Rådhusplassen 1
6413 MOLDE

Deres ref.:

Vår ref.:

2015/1731-91

Saksbehandler:

Solfrid Svensli, 71 23 11 32

Dato:

19.02.2019

Prosjekt 600288 Opparbeidelse av Alstadplassen

Vedlagt følger kopi av oversendelse av sluttrapport for ovennevnte investeringsprosjekt i Nesset. Rapporten ble sendt revisjonen 22.3.2018 og vi har så langt ikke fått den ferdig revidert.

Med hilsen

Solfrid Svensli
Økonomisjef

Dokumentet er elektronisk godkjent og har derfor ikke underskrift.

Vedlegg

- 1 Prosjekt 600288 Opparbeidelse av Alstadplassen - Sluttrapport
- 2 Opparbeidelse av Alstadplassen - Sluttrapport

Kopi til:

Vegard Øverås Lied



Nesset kommune



Opparbeidelse av Alstadplassen, Eidsvåg sentrum, Sluttrapport



Innhold

1. Innledning	3
2. Bevilgninger	3
3. Offentlig Anskaffelser	3
4. Gjennomføring av prosjektet	3
5. Mengdeoversikt	4
6. Økonomisk	7
7. Tegningsliste	8

1. Innledning

Alstadplassen ligger i Eidsvåg sentrum i Nesset kommune. Plassen er avgrenset av fylkesveg 62 i nord, Kråkholmveien i sør, Europris i øst og innkjøring i vest. Alstadplassen var en åpen asfaltert flate som var brukt til parkering, og plassen manglet romlig struktur, og ble opplevd kun som en grå flate.

I reguleringsplanen er plassen regulert til offentlig parkering. Det var samtidig et ønske at plassen opparbeides slik at den kan benyttes til ulike arrangementer, som markeds plass og som oppholdsområde. Disse arrangementene krever at plassen får romlig og ryddig struktur.

Illustrasjonsplan for utbedring av plassen ble utført av plankontoret i januar 2015, og Nesset formannskap vedtok den 07.05.2015 at sentrumsgruppa har ansvaret for at planen blir gjennomført. Planen omfatter opparbeidelse med parkeringsplasser, gangfelt, grøntarealer og belysning.

Sluttrapport viser status for arbeidet med gjennomføring av opparbeidelse for Alstadplassen Eidsvåg sentrum.

2. Bevilgninger

År	Følgende vedtak er gjort om bevilgning:	Dato	Beløp	saksmappe
2014	K 106/13 Økonomiplan 2014-2017 totalramme, kr 3 000 000	12.12.2013	3 000 000	2013/396-63
2015	K 065/15 budsjettkorrigeringer juni 2015	18.06.2015	1 500 000	2014/502-97
2016	K 156/15 Økonomiplan 2016-2019	17.12.2015	1 800 000	2015/1077-61
2016	K 033/16 finansiering av Alstadplassen	17.03.2016	770 000	2015/1731-21
2016	K 108/16 budsjettkorrigeringer 2. halvår 2016	20.10.2016	-150 000	2015/1077-133
2017	K 137/16 Økonomiplan 2017-2020	15.12.2016	335 000	2016/458-74

3. Offentlig Anskaffelser

Prosjektet ble kunngjort i henhold til lov om offentlig anskaffelse (LOV 1999-07-16 nr 69 med senere endringer) samt forskrift om offentlige anskaffelser (FOR 2006-04-07 nr 402 med senere endringer) gjelder. Konkurranses grunnlaget ble utlyst på Doffin, med tilbudsfrist 5. februar 2016. Det kom 8 pristilbud der beste økonomiske tilbud ble valgt i henhold til tildelingskriterier. Nesset Bygg AS ble tildelt kontrakten for gjennomføring av arbeidet etter at klagefrist gikk ut. Kontraktsum var kr 2 168 112 og ferdigstillelses dato satt til 8.7.2016.

4. Gjennomføring av prosjektet

Opparbeidelse av Alstadplassen omfatter fjerning av eksisterende asfalt, reparasjon av en eksisterende natursteinmsur ved Fv. 62, oppretting av et sandfangskum for overvann, legging av kabler for belysning, kum for strømuttak, setting av granittkantstein, tilføring av jord for plen og beplantning, tilsåing av plen, planting av trær, asfaltering og oppmerking av parkeringsplasser. Totalarealet er på 5440 m2.

Kontrakt - og oppstartsmøte ble utført i mars 2016, og entreprenøren begynte med arbeid i april 2016. Det har vært 9 byggemøter i anleggsperioden, og alle tekniske løsninger blant annet oppmåling for rettstrekning av kantsteiner ble gjennomgått på møtene og på befaring. Opparbeidelse av parkeringsplassen og Kråkholmvegen ble utført innen fristen 15. juli 2016. Resten av arbeidet mot fv. 62 ble utført i august. Nesset kommune og Statens Vegvesen signerte utbyggingsavtale i juni 2016 for arbeidet mot fv.62. Entreprenøren begynte med arbeidet mot fv. 62 i august og september, og

anlegget ble ferdigstilt i oktober 2016. Sykkelstativ på busstasjon i Eidsvåg sentrum ble montert i 2015. Kommunen hadde overtakelsesforretning med entreprenøren 31. oktober 2016.

Sentrumsgruppa består av Rolf Jonas Hurlen (leder), Edmund Morewood, Bernt Angvik, Turid Leirvoll Øverås, Mari Husan, Hogne Frydenlund, Ehsan Saadatakhtar, Vegard Øverås Lied og Ingolf Aarseth. Sentrumsgruppa ble orientert om arbeidet i anleggsperiode, og de var på befaringsflere ganger blant annet ferdigbefaring.

Oversikt over Alstadplassen:

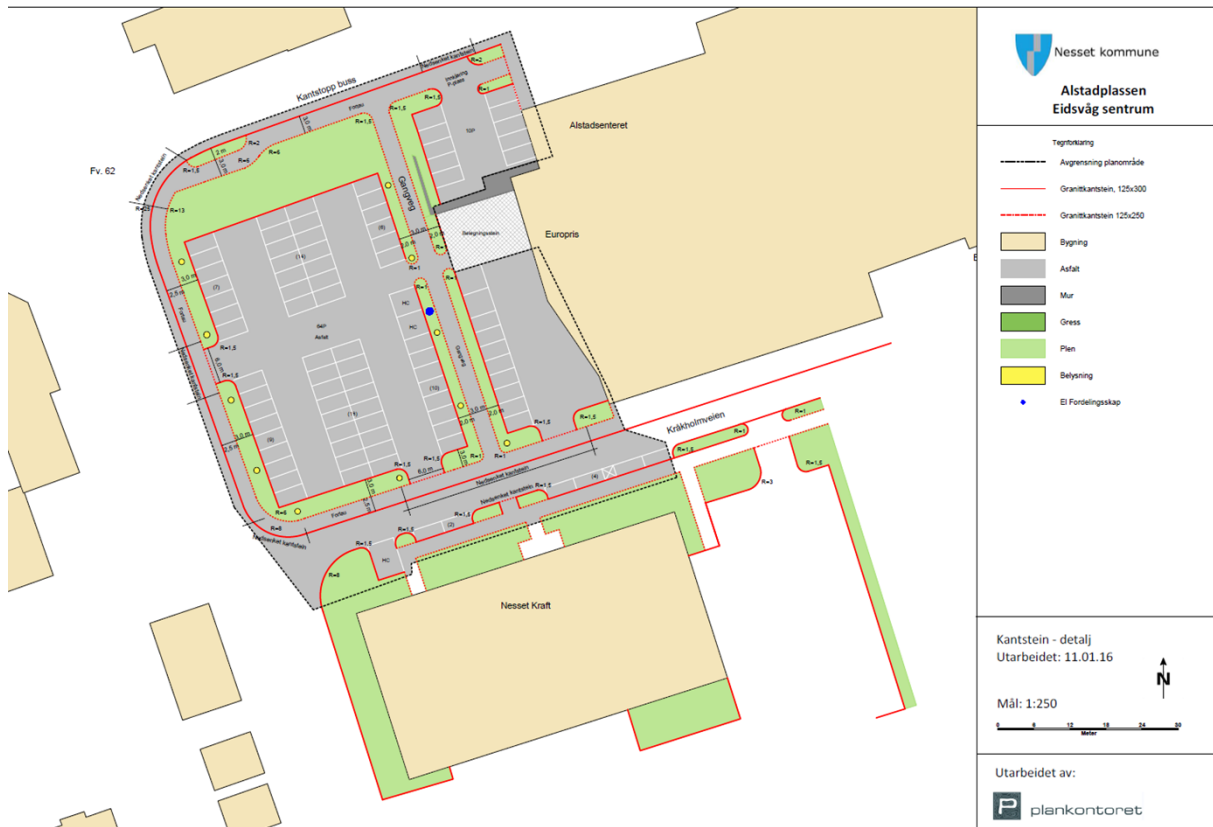

5. Mengdeoversikt

Arbeidet er utført som planlagt fra entreprenøren selv om det har vært justering om plassering av kantsteiner og fortauer i Krokholmvegen. I tillegg ble det utført ekstra tiltak til Alstadplassen:

- Ekstra elektro skap m/tilbehør ved Alstadplassen for arrangementer.
- Strømforsyning til Alstadplassen for scene ved arrangementer. Nettet kraft har ansvaret for å montere og demontere midlertidig skap for strømforsyning ved arrangementer.
- 2 stk Ø110 mm trekkør på hjørne ved Europris for framtid forbruk.
- 2 stk Ø110 mm trekkør fra trafo ved Nettet kraft til Alstadplassen for fremtidig ladestasjon for elbiler.
- Grøn farge på lysmaster og lysarmaturer.

Tiltak	Beregnet mengde	Utført mengde
Fjerning av eksisterende asfalt	4000 m2	3955,33 m2
Fjerning av eksisterende kantstein	210 meter	164,5 meter
Fjerning av vekstjord	170 m2	170 m2
Flytting av avløpskum	1 stk	UTGÅR
Legging av trekkør for lysskulptur	18 meter	40 meter
Setting av kantstein 125x300	440 meter	444,5 meter
Setting av kantstein 125x300 Radie 1,5	39 meter	25 meter
Setting av kantstein 125x300 Radie 8	25 meter	23,9 meter
Setting av kantstein 125x300 Radie 1	5 meter	UTGÅR
Setting av kantstein 125x250	328 meter	263,9 meter
Setting av kantstein 125x250 Radie 6	9 meter	11,1 meter
Setting av kantstein 125x250 Radie 2	6 meter	1,9 meter
Setting av kantstein 125x250 Radie 1,5	9 meter	5,8 meter
Setting av kantstein 125x250 Radie 1	30 meter	16,9 meter
Setting av kantstein 125x250 Radie 12	0	15 meter
Oppbygging av fortau	0	571 m2
Ensidig tørrmur	10 meter	10 meter
Avretting uten tilførsel av masser	4000 m2	3955,33 m2
Avretting med tilførsel av masser	0	1795 m2
Asfalt	3840 m2	3447 m2
Belysning med 2 lysarmatur	8 stk	8stk

Belysning med 1 lysarmatur	3 stk	3 stk
Vekstjordlag for grasplen	300 m2	300 m2
Vekstjordlag for trær	76 m2	76m2
Sådd grasplen	900 m2	900 m2
Løvtrær etter NS 4402	22 stk	22 stk
Løvtrær etter NS 4402	2 stk	2 stk
Skjøtsel av grasplen	1030 m2	1030 m2
Skjøtsel av trær	24 stk	24 stk

6. Økonomisk

Budsjett/regnskap pr år	2014	2015	2016	2017
Budsjett inkl. budsjettkorriering	3 000 000	1 500 000	2 420 000	335 000
Regnskap	153 524	91 125	2 454 122	137 656
ubrukt bevilgn. + /overskridelse -	2 846 476	1 408 876	-34 122	197 344

Kontraktssum med Nettet Bygg AS var kr 2 168 112, og utført kostnader var kr 2 315 912. Avvik mellom kontraktssum og kostnader skyldes ekstra tiltak og endringsmeldinger som ikke var i prosjektbeskrivelsen i konkurransegrunnlaget. Endringsmeldinger utgjør kr 244 834. Bepanting av trær ble utført i mai 2017 og hadde en kostnad på kr 104 812. Nettet kommune tok over anlegget den 31.10.2016, og sluttbefaring ble utført med entreprenør den 30.06.2017.

Byggeregnskap:

1 Felleskostnader	3 750,00
2 Bygning	43 530,00
3 VVS	-
4 Elkraft	10 000,00
5 Tele og automatisering	-
6 Andre installasjoner	-
7 Utendørs	1 857 584,00
8 Generelle kostnader (prosjektering/ adm.)	387 813,00
9 Spesielle kostnader (mva)	533 732,00
Prosjektkostnad	<u>2 836 409,00</u>

Opparbeidelseskostnader av gangfelt og rabatter ved administrasjonsbygget til Nettet Kraft AS ble delt mellom Nettet kommune og Nettet Kraft AS for både prosjektering og utførelse (totalt kr 46 154 til hver partene). Prosjektet ble gjennomført innenfor opprinnelig bevilgning på kr 3 000 000. Prosjektet er fullfinansiert.

Årsoversikt:

7. Tegningsliste

Tegning	Anbudstegning	Siste revisjon
Illustrasjonsplan	11.01.2016	11.01.2016
Kantstein detalj 1	11.01.2016	11.01.2016
Kantstein detalj 2	11.01.2016	28.04.2016
Kantstein detalj 3	11.01.2016	07.06.2016
Kabelgrøft EL	11.01.2016	11.01.2016
Kantstein mellom fortau og kjøreveg	11.01.2016	11.01.2016
Kantsteinsvis	11.01.2016	11.01.2016
Plantepan	11.01.2016	11.01.2016
Planting av trær i rabatter	11.01.2016	11.01.2016
VA og EL	11.01.2016	11.01.2016
Tegning mot fv.62	-	07.07.2016

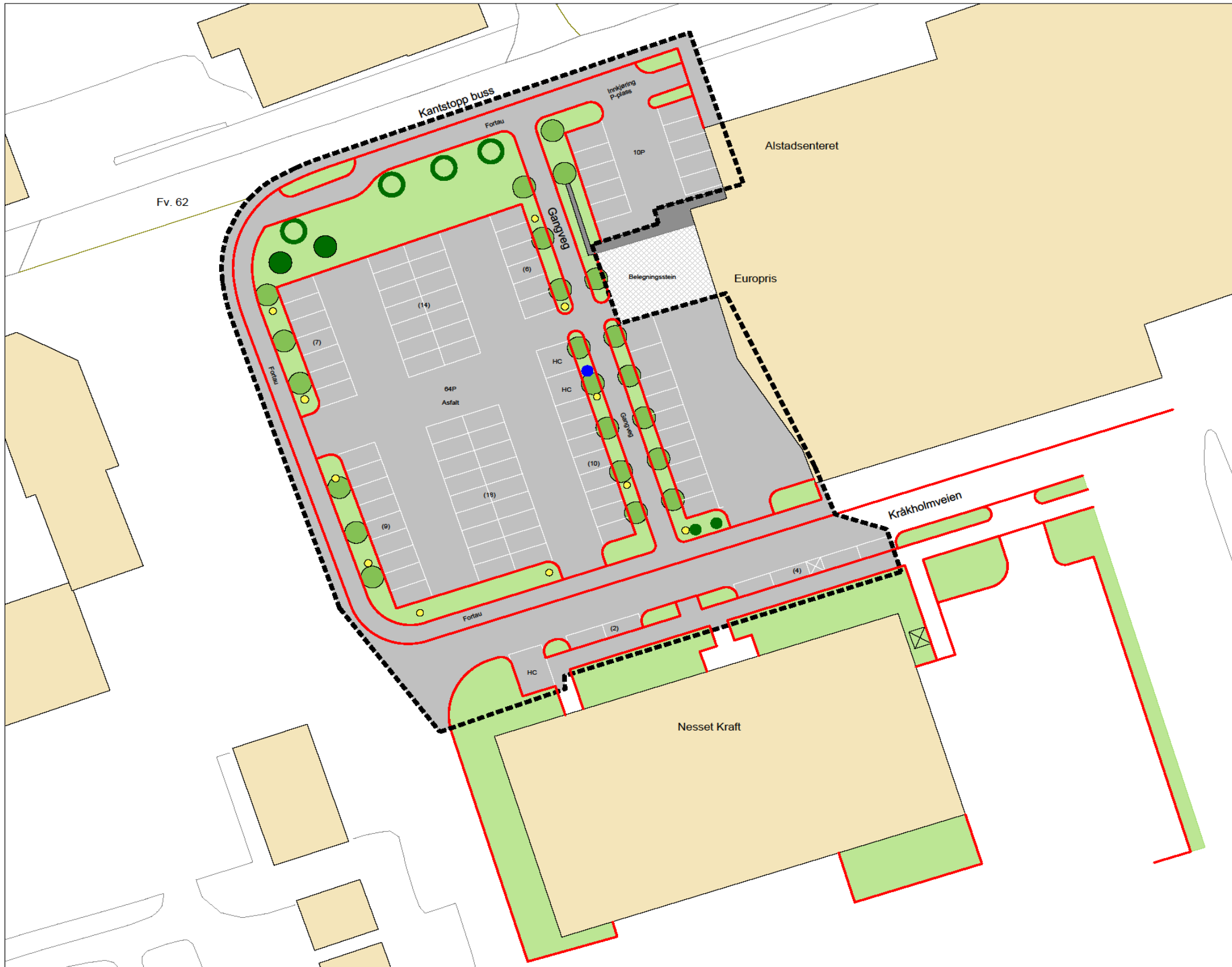

Neset kommune
**Alstadplassen
 Eidsvåg sentrum**

Tegnforklaring

- Avgrensning av planområde
- Asfalt
- Kantstein
- Parkeringsplasser**
- Mur (eksisterende)
- Belegg
- Tre (Malus, ny)
- Tre (Prunus, ny)
- Tre som fjernes
- Tre som bevares
- Plen
- Belysning
- Teknisk skap El.
- Bygning

Illustrasjonsplan
 Utarbeidet: 11.01.16

Mål: 1:250

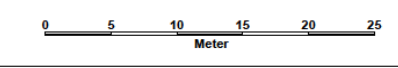

Utarbeidet av:





**Alstadplassen
Eidsvåg sentrum**

- Tegnforklaring
- Avgrensning planområde
 - Granitkantstein, 125x300
 - Granitkantstein 125x250
 - Bygning
 - Asfalt
 - Mur
 - Gress
 - Plen
 - Belysning
 - EI Fordelingskap

Kantstein - detalj
Utarbeidet: 11.01.16

Mål: 1:250

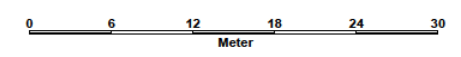

Utarbeidet av:



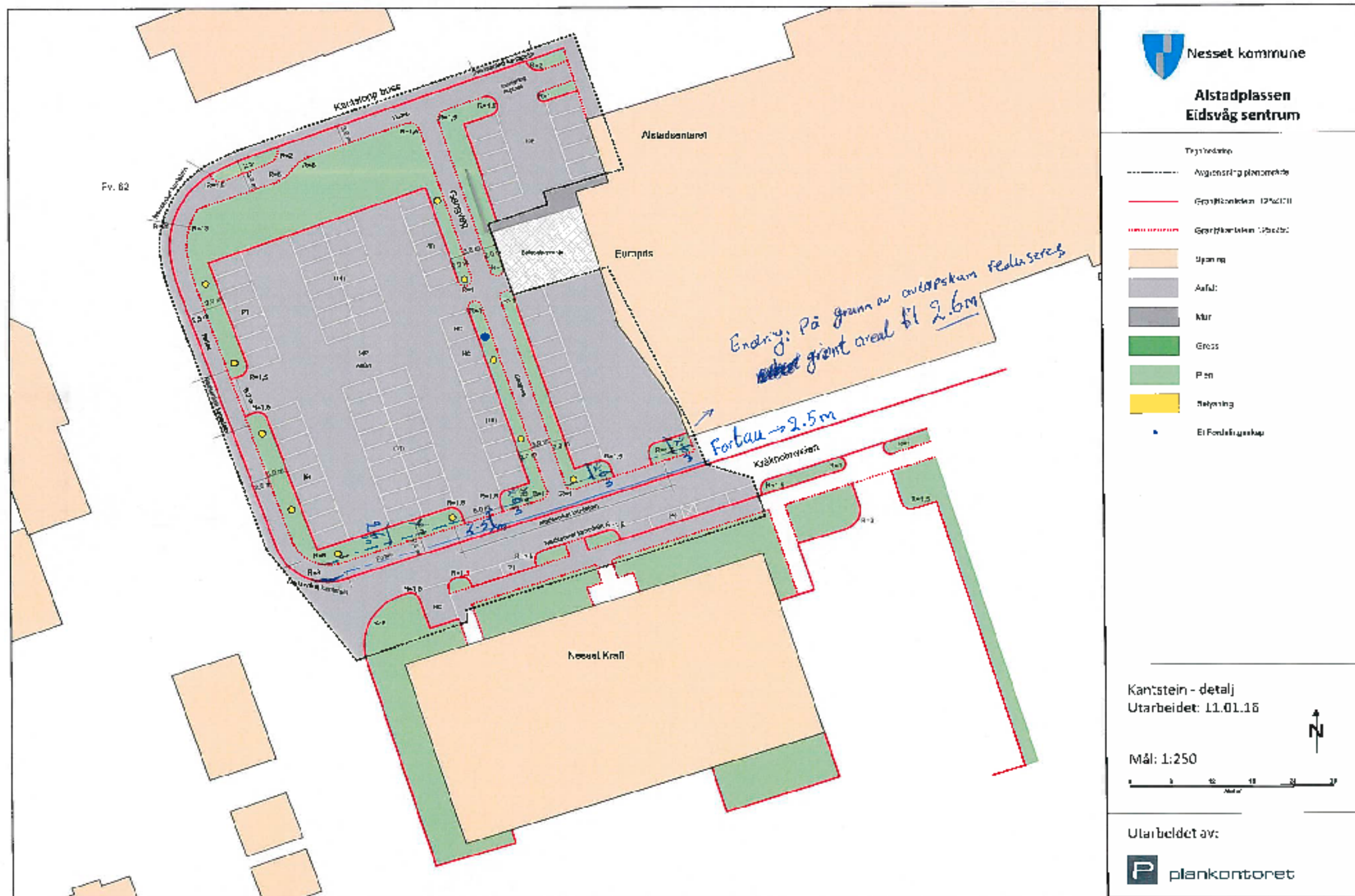

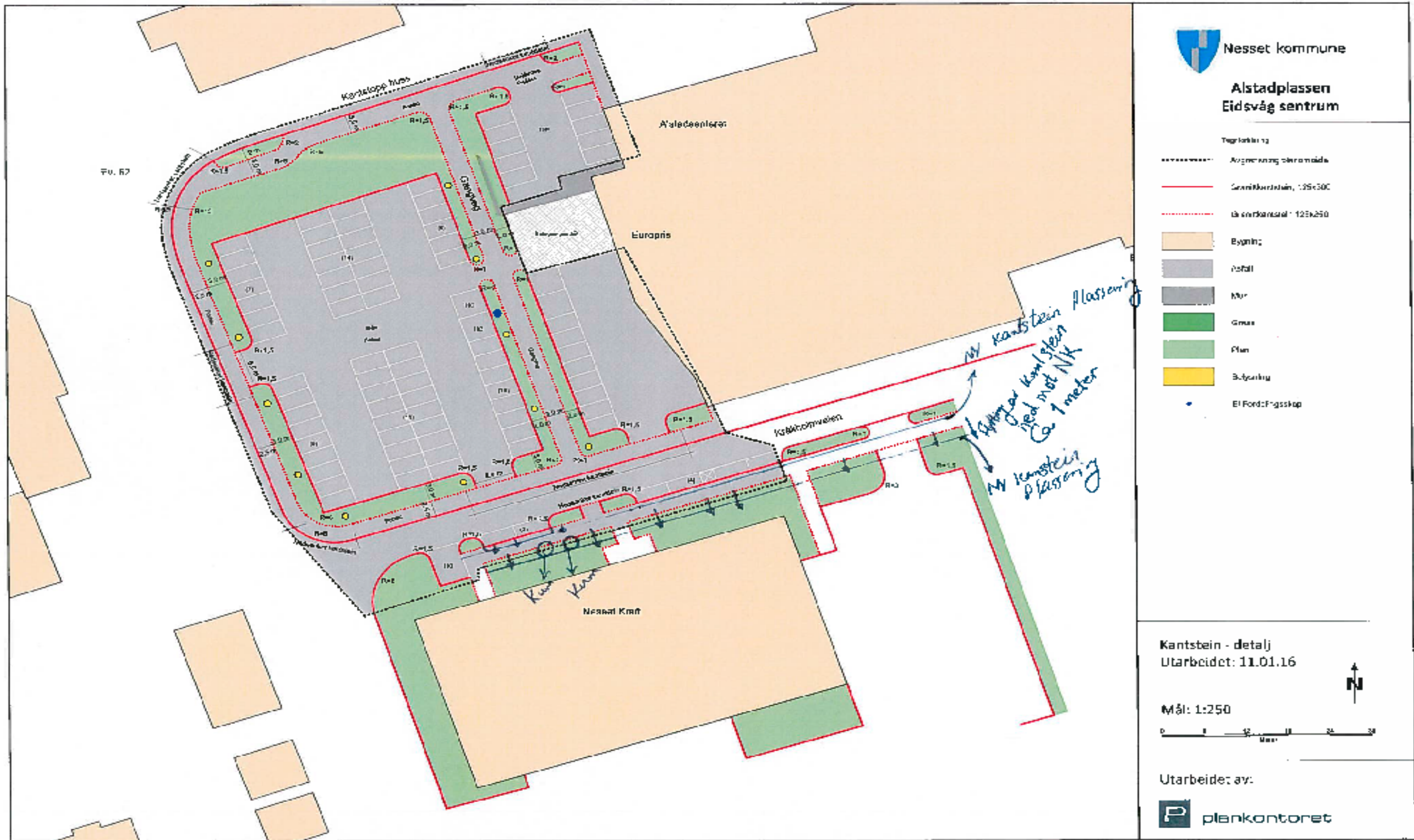

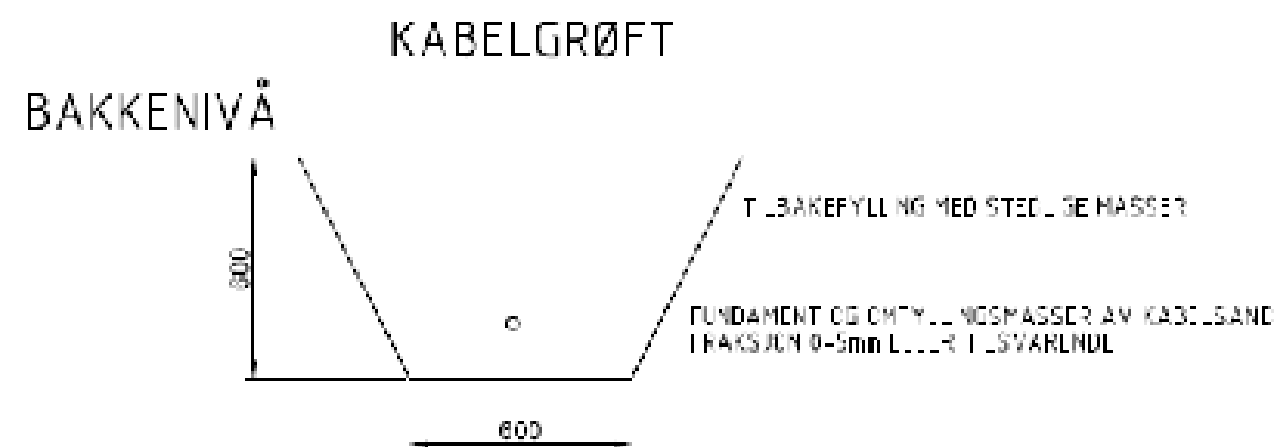

Alstadplassen, Eldsvåg, Nesset kommune

Kabelgrøft EL

Dato: 8.1.2016



plankontoret

KANTSTEIN MELLOM FORTAU OG KJØREVEG, OG FORTAU OG RABATTER

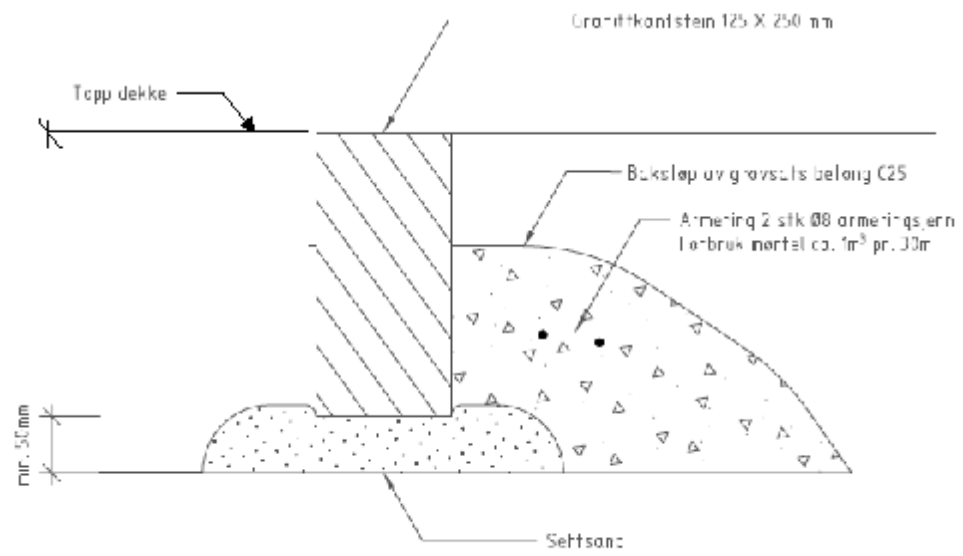

KANTSTEIN VED KJØREVEG OG PARKERINGSPLASSER

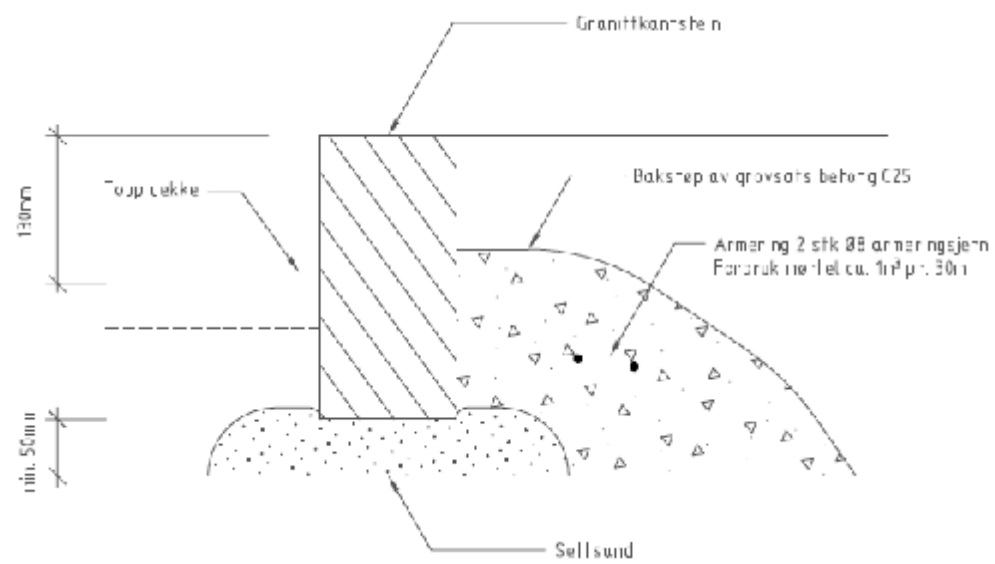

Alstadplassen, Eldsvåg, Nesset kommune
 Kantstein
 Dato: 8.1.2016

plankontoret

KANTSTEINVIS, NEDSENK

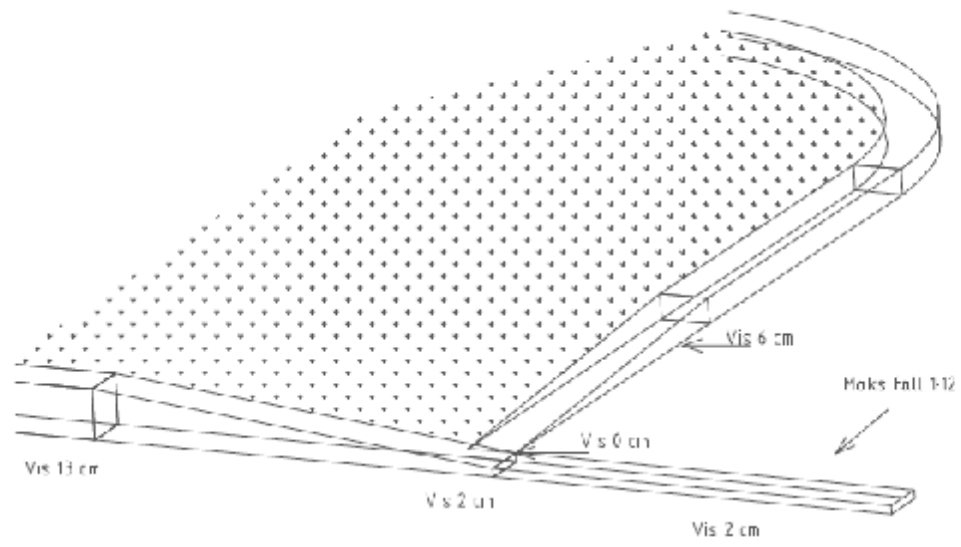

NEDSENKING KANTSTEIN M=1:100

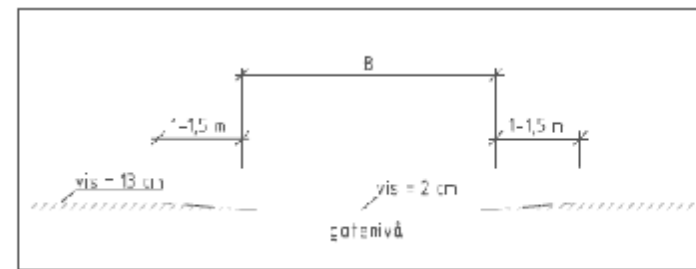

B iht. vegnormalen 017.

Alstadplassen, Eidsvåg, Neset kommune
Kantsteinsvis, nedsenk
Dato: 080116



plankontoret

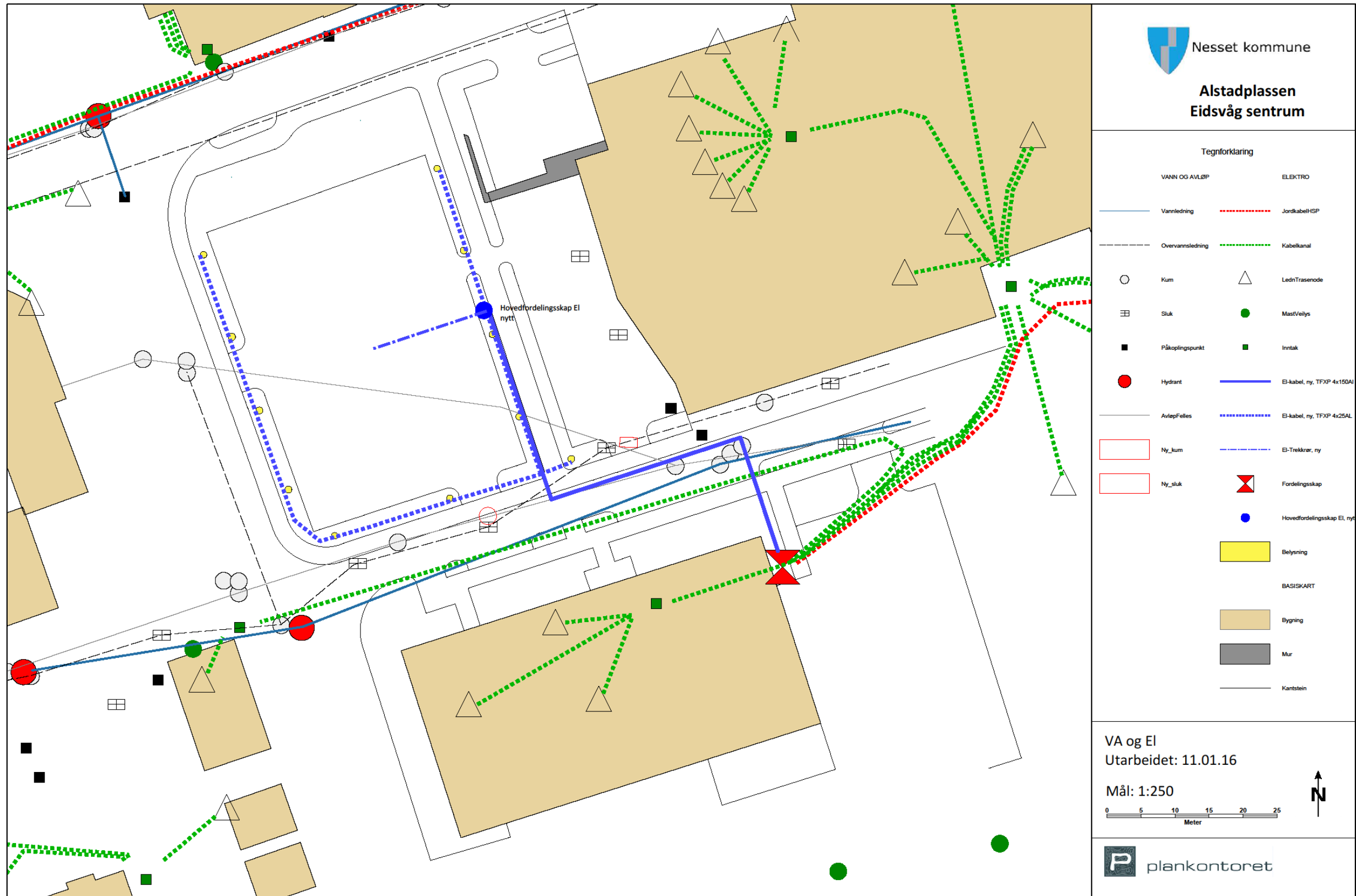



NESSET KOMMUNE
Kontrollutvalget

Saksmappe: 2019-1543/05
Arkiv: 210
Saksbehandler: Sveinung Talberg
Dato: 31.10.2019

Saksframlegg

Utvalgssaksnr	Utvalg	Møtedato
PS 35/19	Kontrollutvalget	07.11.2019

PROSJEKTRAPPORT 600158/600324 - NESSET FLERBRUKSHALL

Sekretariatets forslag til uttalelse

Kontrollutvalget har i møte 07.11.2019 i sak PS 35/19 behandlet prosjektrapport **600158/600324 – Nesset flerbrukshall med en kostnad på kr 51 489 024,64 inkl.mva.**

Grunnlaget for behandlingen har vært sluttrapport datert 08.05.2018 og uttalelse fra Møre og Romsdal Revisjon IKS, datert 31.10.2019. Det har gått for lang tid fra ferdigstillelse av prosjektet, avleggelse av prosjektrapport til politisk fremleggelse av saken.

Prosjektet har 19 bevilgningsvedtak knyttet til seg. Det første vedtaket er gjort i kommunestyresak 111/06 den 19.12.2006 i forbindelse med behandling av økonomiplan 2007-2010. Det siste vedtaket er gjort i kommunestyresak 137/16 den 15.12.2016 i forbindelse med behandling av økonomiplan 2017-2020. Totalrammen for prosjektet ble på kr 52 420 000. Prosjektregnskapet viser på den bakgrunn et mindreforbruk på kr 930 975,36.

Det fremgår av prosjektrapporten at investeringen er finansiert med lånemidler og frie midler. Kommunen har fått tilsagn på spillemidler med kr 8 900 000.

En av tilbyderne, Hallutvikling AS, sendte inn klage til Klagenemnda for offentlig anskaffelser (KOFA) for brudd på Lov og forskrift om offentlige anskaffelser ved valg av leverandør ved bygging av flerbrukshall. KOFA svarte på klagen, der Nesset kommune har brutt forskriften § 11-8 ved å ikke gjennomføre reelle forhandlinger med klager. Nesset kommune har brutt forskriften § 11-11 (1) bokstav e ved å avvise klagers tilbud fra konkurransen. Nesset kommune har mottatt erstatningskrav fra Hallutvikling AS. Kommunestyret vedtar i sak PS 21/16 å innvilge Hallutvikling AS kr 400 000 som erstatning. Kontrollutvalget ber kommunen bruke denne hendelsen som en læring for andre prosjekt.

Revisor har konkludert med at prosjektregnskapet for **600158/600324 – Nesset flerbrukshall** stemmer med kommunens regnskap for prosjektet.

Revisor har funnet at konkurranse er gjennomført i tråd med Lov om offentlige anskaffelser, med unntak av at:

- Nesset kommune ble innklaget til Klagenemnda for offentlig anskaffelser (KOFA) vedrørende valg av leverandør til totalentreprise. Innklager fikk medhold og kommunen måtte utbetale erstatning til ikke-valgt leverandør.

- For leveranser av gravetjenester er det ifølge kommunen ikke gjennomført konkurranse og revisjonen har ikke mottatt noen avtaler.
- For leverandør av forprosjektering i 2010 kan ikke kommunen fremskaffe avtale.

Revisor har funnet at sluttrapporten sin beskrivelse av fremdrift samsvarer med vedtak og budsjettforutsetninger.

Revisor har funnet at utgifter og inntekter i det alt vesentlige vedrører prosjektet.

Ut over dette, og det som fremgår av saksframlegget til kontrollutvalget og uttalelsen fra revisjonen, datert 31.10.2019, har ikke kontrollutvalget merknader til prosjektrapporten for **600158/600324 – Nettet flerbrukshall**.

Kontrollutvalget anbefaler kommunestyret å godkjenne prosjektrapporten slik den er avlagt.

Saksopplysninger

Med hjemmel i kommunelovens § 77 nr. 1, Forskrift om kontrollutvalg, kap. 3 og 4 og revidert reglement for investeringer m/prosedyrebeskrivelse vedtatt i Nettet kommunestyre 02.10.2014 i sak 74/14, har kontrollutvalget gitt sin uttalelse til prosjektrapport for **600158/600324 – Nettet flerbrukshall**

I forbindelse med hallprosjektet og reguleringsplan for Holtan på NVE i 2012 Nettet kommune å gjennomføre grunnundersøkelser av kvikkleireforekomster i Eidsvåg sentrum og Eidsvåg øst. Dette har medført et generelt byggeforbud i nevnte områder. Hallprosjektet ble stoppet inntil alle konsekvenser av sluttrapporten for grunnundersøkelsene ble kjent.

Tilbudskonkurranse for prosjektet ble lyst ut på Doffin den 01.09.2011. Det kom inn fem tilbud. Lønnheims alternativ løsning ble evaluert i henhold til pris og løsninger i dens helhet som det mest fordelaktige. Som ytterligere kriterium har byggekomiteen vurdert Lønnheims referanser med hensyn til bygging av flerbrukshaller som fordelaktig for prosjektets gjennomføring. Byggekomiteen valgte enstemmig Lønnheims alternativ tilbud som det mest fordelaktige for Nettet kommune.

Hallutvikling AS klagde på valget av leverandør til Klagenemda for offentlig anskaffelser (KOFA) og fikk medhold. Krav om erstatning i forbindelse med leveranse av tilbud var opp som sak i kommunestyret PS 21/16.

Den 21.12.2011 mottok kommunen klage på innstillingen fra Hallutvikling AS. Den 19.01.2012 mottok kommunen ny klage fra Hallutvikling AS, denne gang på saksbehandlingen. Den 14.02.2012 sender Hallutvikling AS klage til KOFA for brudd på Lov og forskrift om offentlige anskaffelser ved valg av leverandør ved bygging av flerbrukshall.

Den 02.07.2012 avgir KOFA svar på klagen:

Nettet kommune har brutt forskriften § 11-8 ved å ikke gjennomføre reelle forhandlinger med klager. Nettet kommune har brutt forskriften § 11-11 (1) bokstav e ved å avvise klagers tilbud fra konkurransen. Klagers øvrige anførsler er ikke behandlet. Den 06.09.2012 svarer Nettet kommune Hallutvikling AS at en tar KOFA's beslutning til etterretning og vil følge opp dette i etterkant av grunnundersøkelser ang. kvikkleire. Den 25.01.2016 mottar kommunen erstatningskrav fra Hallutvikling AS». Kommunestyret vedtar i sak PS 21/16 å innvilge Hallutvikling AS kr 400 000 som erstatning. Dette er ikke med i prosjektregnskapet da det etter regnskapsforskriftene er å betrakte som en driftsutgift.

Det er den 07.10.2015 inngått avtale om totalentreprise med Lønnheim AS. Oppstart er basert på IG-tillatelse, med en byggetid på 11 mnd. Kontraktssum inkl. merverdiavgift kr. 43 893 757,50. Arbeidet med oppføring av hallen startet i mars 2016. Det har vært økonomisk aktivitet i prosjektet siden 2007. I februar 2017 ble flerbrukshallen overlevert til avtalt tid etter 11 måneders byggetid.

Vedlegg:

- Sluttrapport for 600158/600324 – Nettet flerbrukshall, datert 08.05.2018.
- Revisjonsuttalelse – sluttregnskap investeringsprosjekt 600158/600324 – Nettet flerbrukshall, datert 31.10.2019.

VURDERING

Med hjemmel i kommunelovens § 77 nr. 1, Forskrift om kontrollutvalg, kap. 3 og 4 og revidert reglement for investeringer m/prosedyrebeskrivelse vedtatt i Nettet kommunestyre 02.10.2014 i sak 74/14, har kontrollutvalget gitt sin uttalelse til prosjektrapport for **600158/600324 – Nettet flerbrukshall.**

Prosjektet har 19 bevilgningsvedtak knyttet til seg. Det første vedtaket er gjort i kommunestyresak 111/06 den 19.12.2006 i forbindelse med behandling av økonomiplan 2007-2010. Det siste vedtaket er gjort i kommunestyresak 137/16 den 15.12.2016 i forbindelse med behandling av økonomiplan 2017-2020. Totalrammen for prosjektet ble på kr 52 420 000. Prosjektregnskapet viser på den bakgrunn et mindreforbruk på kr 930 975,36.

Det fremgår av prosjektrapporten at investeringen er finansiert med lånemidler og frie midler. Kommunen har fått tilsagn på spillemidler med kr 8 900 000.

En av tilbyderne, Hallutvikling AS, sendte inn klage til Klagenemnda for offentlig anskaffelser (KOFA) for brudd på Lov og forskrift om offentlige anskaffelser ved valg av leverandør ved bygging av flerbrukshall. KOFA svarte på klagen, der Nettet kommune har brutt forskriften § 11-8 ved å ikke gjennomføre reelle forhandlinger med klager. Nettet kommune har brutt forskriften § 11-11 (1) bokstav e ved å avvise klagers tilbud fra konkurransen. Nettet kommune har mottatt erstatningskrav fra Hallutvikling AS. Kommunestyret vedtar i sak PS 21/16 å innvilge Hallutvikling AS kr 400 000 som erstatning. Kontrollutvalget ber kommunen bruke denne hendelsen som en læring for andre prosjekt.

Revisor har konkludert med at prosjektregnskapet for **600158/600324 – Nettet flerbrukshall** stemmer med kommunens regnskap for prosjektet.

Revisor har funnet at konkurranse er gjennomført i tråd med Lov om offentlige anskaffelser, med unntak av at:

- Nettet kommune ble innklaget til Klagenemnda for offentlig anskaffelser (KOFA) vedrørende valg av leverandør til totalentreprise. Innklager fikk medhold og kommunen måtte utbetale erstatning til ikke-valgt leverandør.

- For leveranser av gravetjenester er det ifølge kommunen ikke gjennomført konkurranse og revisjonen har ikke mottatt noen avtaler.
- For leverandør av forprosjektering i 2010 kan ikke kommunen fremskaffe avtale.

Revisor har funnet at sluttrapporten sin beskrivelse av fremdrift samsvarer med vedtak og budsjettforutsetninger.

Revisor har funnet at utgifter og inntekter i det alt vesentlige vedrører prosjektet.

Ut over dette, og det som fremgår av saksframlegget til kontrollutvalget og uttalelsen fra revisjonen, datert 31.10.2019, har ikke kontrollutvalget merknader til prosjektrapporten for **600158/600324 – Nettet flerbrukshall**.

Kontrollutvalget anbefaler kommunestyret å godkjenne prosjektrapporten slik den er avlagt.

Sveinung Talberg
Rådgiver

Til **Neset kommune**

Sluttregnskap for investeringsprosjekt 600158/600324 – Neset flerbrukshall «Nessethallen»

Vi har gjennomført de kontrollhandlinger som er avtalt med dere og listet opp nedenfor. Vårt oppdrag er utført i samsvar med ISRS 4400 – Avtalte kontrollhandlinger. Handlingene er utført for å bistå dere i vurderingen av riktigheten av investeringsprosjektet nevnt over som er avsluttet pr 31.12.2017. Prosjektregnskapet viser en kostnad på kr 51 489 025 inkl. mva.

Vi har kontrollert at:

1. det er gjennomført konkurranse i tråd med Lov om offentlige anskaffelser
2. beskrivelse av byggeprosjektets fremdrift samsvarer med vedtak og budsjettforutsetninger
3. fremlagt prosjektregnskap stemmer med kommunens regnskap for prosjektet
4. utgifter og inntekter som er bokført på prosjektet vedgår det aktuelle prosjektet

Vi rapporterer våre funn nedenfor:

- a) Konkurranse er gjennomført i tråd med Lov om offentlige anskaffelser, med unntak av:
 - o Neset kommune ble innklaget til KOFA vedrørende valg av leverandør til totalentreprise, innklager fikk medhold og kommunen måtte utbetale erstatning til ikke valgt leverandør
 - o For leverandør gravetjenester så er det ifølge enhetsleder TSU ikke utført konkurranse, og vi har ikke mottatt noen avtaler.
 - o For leverandør av forprosjektering i 2010 kan ikke enhetsleder TSU fremskaffe kontrakt.
- b) Med hensyn til punkt 2 har vi funnet at sluttrapporten sin beskrivelse av fremdrift samsvarer med vedtak og budsjettforutsetninger
- c) Med hensyn til punkt 3 har vi funnet at fremlagt prosjektregnskap stemmer med kommunens regnskap.
- d) Med hensyn til punkt 4 har vi funnet at utgifter og inntekter vedrører prosjektet. Etter vår mening burde advokatutgifter på kr 64 933,33 eks. mva. knyttet til KOFA-sak ikke vært en del av investeringsprosjektet.

Siden de ovenstående kontrollhandlinger verken utgjør revisjon eller begrenset revisjon i samsvar med revisjonsstandardene, gir vi ikke uttrykk for noen sikkerhet for at informasjonen ikke inneholder vesentlige feil.

MRR

Møre og Romsdal Revisjon IKS

Dersom vi hadde utført tilleggshandlinger eller hadde gjennomført revisjon eller begrenset revisjon i samsvar med revisjonsstandardene, kunne andre forhold ha kommet til vår kunnskap og blitt rapportert til dere.

Vår uttalelse er utelukkende utarbeidet for det formålet som er beskrevet i første avsnitt, og skal ikke brukes til noe annet formål. Uttalelsen er beregnet på Nesset kommune.

Molde, 31. oktober 2019

Møre og Romsdal Revisjon IKS



Ronny Rishaug

oppdragsansvarlig revisor



KONTROLLUTVALGSSEKRETARIATET FOR
ROMSDAL
Rådhusplassen 1
6413 MOLDE

Deres ref.:

Vår ref.:
2008/195-78

Saksbehandler:
Solfrid Svensli, 71 23 11 32

Dato:
19.02.2019

Prosjekt 600158/600324 Neset flerbrukshall

Vedlagt følger kopi av oversendelse av sluttrapport for ovennevnte investeringsprosjekt i Neset. Rapporten ble sendt revisjonen 8.5.2018 og vi har så langt ikke fått den ferdig revidert.

Med hilsen

Solfrid Svensli
Økonomisjef

Dokumentet er elektronisk godkjent og har derfor ikke underskrift.

Vedlegg

- 1 Sluttrapport Prosjekt 600158 / 600324 Neset Flerbrukshall "Nessethallen"
- 2 Sluttrapport Nessethallen

Kopi til:
Bernt Angvik



Neset Flerbrukshall «Nessethallen»

Sluttrapport



Innhold

1. INNLEDNING	3
Formål	3
Vedtak	3
2. OFFENTLIG ANSKAFFELSE	3
3. GJENNOMFØRING AV PROSJEKTET	5
4. MENGDER	6
5. ØKONOMI	7
6. TEGNINGER OG BILDER	9

1. INNLEDNING

Formål

Å gi Nesset kommune sine innbyggere en flerbrukshall som kan benyttes til ba. idretts- og kulturaktiviteter i skole og fritid.

Vedtak

Saker vedr. bevilgning:

År	Følgende vedtak er gjort om bevilgning:	Dato	Beløp	saksmappe	pro 600158	pro 600324
2007	K 111/06 Økonomiplan 2007-2010	19.12.2006	100 000	06/00342-43	100 000	
2010	K 086/09 Økonomiplan 2010-2013	10.12.2009	300 000	2009/639-37	300 000	
2011	K 123/10 Økonomiplan 2011-2014	09.12.2010	10 000 000	2010/519-76	10 000 000	
2011	K 054/11 regulering investeringsbudsjett 2011, oppdatert totalramme, kr 30 300 000	16.06.2011	-6 500 000	2010/519	-6 500 000	
2012	K 141/11 Økonomiplan 2012-2015	08.12.2011	43 800 000	2011/559-51	43 800 000	
2012	K 87/12 Budsjettkorrigeringer 1. halvår 2012	21.06.2012	-40 800 000	2011/559-100	-40 800 000	
2012	K 126/12 Budsjettkorrigeringer 2. halvår 2012, oppdatert totalramme, kr 45 325 000	08.11.2012	-1 500 000	2011/559-122	-1 500 000	
2013	K 142/12 Økonomiplan 2013-2016	13.12.2012	20 000 000	2012/640-48	20 000 000	
2013	K 018/13 Investeringsbudsjett 2013, regulering	21.03.2013	606 000	2012/640-76	606 000	
2013	K 048/13 Budsjettkorrigeringer juni 2013	20.06.2013	-18 000 000	2012/640-78	-18 000 000	
2013	K 089/13 budsjettkorrigeringer 2. halvår 2013	07.11.2013	-2 400 000	2012/640/85	-2 400 000	
2014	K 106/13 Økonomiplan 2014-2017	12.12.2013	5 000 000	2013/396-63	5 000 000	
2014	K 094/14 budsjettkorrigeringer 2. halvår 2014	06.11.2014	-4 500 000	2013/396-142	-4 500 000	
2015	K 111/14 Økonomiplan 2015-2018	11.12.2014	5 000 000	2014/502-54	5 000 000	
2015	K 091/15 budsjettkorrigeringer 2. halvår 2015	22.10.2015	-4 950 000	2014/502-123	-4 950 000	
2016	K 156/15 Økonomiplan 2016-2019	17.12.2015	30 500 000	2015/1077-61	500 000	30 000 000
2016	K 035/16 Flerbrukshall, behov for tilleggsbev. Oppdatert totalramme, kr 52 420 000.	17.03.2016	5 330 000	2016/49-16	5 330 000	
2016	K 108/16 budsjettkorrigeringer 2. halvår 2016	20.10.2016	-3 000 000	2015/1077-133	-3 000 000	6 306 000
2017	K 137/16 Økonomiplan 2017-2020	15.12.2016	10 694 000	2016/458-74	3 000 000	7 694 000

2. OFFENTLIG ANSKAFFELSE

Tilbudskonkurranse for prosjektet ble lyst ut på Doffin den 01.09.2011

Tilbudsfrist var den 21.10.2011, kl. 12.00. Tilbudsåpning ble utført 21.10.2011 kl. 13.00.

Det kom inn fem tilbud;

1. Hallutvikling – frittstående hall: kr. 27 228 744 + mva
2. Lønnheim – alternative løsning: kr. 28 950 000 + mva
3. Nesset Bygg: kr. 30 530 000 + mva
4. Lønnheim: kr. 31 487 118 + mva
5. Christie & Opsahl: kr. 31 579 264 + mva
6. Kleive Betongbygg: kr. 31 873 000 + mva

Valg av entreprenør: (2011/1364-30)

Byggekomiteen valgte enstemmig (stemmefordeling: 5:0) Lønnheims alternativ tilbud som det mest fordelaktige for Nesset kommune.

Begrunnelse:

Lønnheims alternativ løsning ble evaluert i henhold til pris og løsninger i dens helhet som det mest fordelaktige. Som ytterlig kriterium har byggekomiteen vurdert Lønnheims referanser med hensyn til bygging av flerbrukshaller som fordelaktig for prosjektets gjennomføring. Lønnheims alternative løsning tar utgangspunkt i konkurransegrunnlagets planløsning. Konkurransegrunnlagets romprogram er oppfylt i tilbudt alternative løsning. Kravene i forhold til konkurransegrunnlaget og seneste endringer er ivaretatt. Tilknyttingen til eksisterende bygningssmasse skjer etter samme konsept som vist i konkurransegrunnlagets planløsning.

I forbindelse med hallprosjektet og reguleringsplan for Holtan på NVE i 2012 Nettet kommune (NK) å gjennomføre grunnundersøkelser av kvikkleireforekomster i Eidsvåg sentrum og Eidsvåg øst. Dette har medført et generelt byggeforbud i nevnte områder.

Hallprosjektet ble stoppet inn til alle konsekvenser av sluttrapporten for grunnundersøkelsene ble kjent.

Hallutvikling AS klagde på valget av leverandør til KOFA (Klagenemnda for offentlig anskaffelser) og fikk medhold. (2011/1364-48)

Krav om erstatning i forbindelse med leveranse av tilbud var opp som sak i kommunestyret PS 21/16 (2011/1364-79) Gjengir saksopplysningene fra saka:

«Saksopplysninger

Saken gjelder klage og krav om erstatningskrav i forbindelse med leveranse av tilbud om bygging av flerbrukshall. Her et kort resyme i saken.

- Høsten 2011 ble konkurransegrunnlag for totalentreprise for bygging av flerbrukshall i Eidsvåg lagt ut på Doffin. Kommunen mottok 5 tilbudsdokument, herav tilbud fra Hallutvikling AS.
- 12.12.2011 Byggekomiteen gjennomgikk tilbudene og innstilte til leverandør.
- 21.12.2011 mottok kommunen klage på innstillingen fra Hallutvikling AS
- 19.01.2012 mottok kommunen ny klage fra Hallutvikling AS, denne gang på saksbehandlingen.
- 14.02.2012 sender Hallutvikling AS klage til Klagenemnda for offentlig anskaffelser, KOFA, på brudd på offentlig anskaffelser ved valg av leverandør ved bygging av flerbrukshall.
- 02.07.2012 avgir KOFA svar på klagen:
 - *Nettet kommune har brutt forskriften § 11-8 ved å ikke gjennomføre reelle forhandlinger med klager.*
 - *Nettet kommune har brutt forskriften § 11-11 (1) bokstav e ved å avvise klagers tilbud fra konkurransen.*
 - *Klagers øvrige anførsler er ikke behandlet.*
- 06.09.2012 svarer Nettet kommune Hallutvikling AS at vi tar KOFAs beslutning til etterretning og vil følge opp dette i etterkant av grunnundersøkelser ang kvikkleire.
- 03.04.2013 Møte mellom Hallutvikling AS og Nettet kommune avholdt på Gardermoen. Møtet omhandlet krav om refusjon fra Hallutvikling AS.
- 2014 – 2015 Gjentatte puringer fra Hallutvikling om fremdrift i saken.
- 25.06.2014 Melding om innledning av kontraktsinngåelse.
- 07.10.2015 Underskrevet avtale om totalentreprise med Lønnheim AS.
- 25.01.2016 Erstatningskrav fra Hallutvikling AS»

Konklusjon

Vedtak: Kr. 400 000 betalt som erstatning, er ikke med i prosjektregnskapet.

Kontrakt med Lønnheim Entreprenør AS ble signert 07.10.2015. Oppstart er basert på IG-tillatelse, med en byggetid på 11 mnd. Kontraktssum inkl. merverdiavgift kr. 43.893.757,50,-. (dok. 2011/1364-76)

3. GJENNOMFØRING AV PROSJEKTET

Arbeidet med oppføring av hallen startet i mars 2016 etter en lang planleggingsperiode. Som regnskapet viser har det vært økonomisk aktivitet i prosjektet siden 2007.

Kontrakten, totalentreprisekontrakt NS 8407 ble skrevet med Lønnheim entreprenør AS. I løpet av byggeperioden ble Lønnheim oppkjøpt og endret til Backe Nordvest AS uten at dette har ført til noen problemer.

Februar 2017 kunne flerbrukshallen overleveres til avtalt tid og innenfor budsjettammen.

Prosjektet er gjennomført uten personskader

Hallen er tilrettelagt for klatrevegg. Montering av klatreveggen var ikke med i totalentreprisen og ble utført som egen entrepris etter at hallen sto ferdig.

Sunnal kommune v/Sigbjørn Utne har vært innleid som byggherreombud for prosjektet.

Fremdrift

- Arbeidet på tomte ble igangsatt i mars 2016 etter lang tids planlegging.
- Uke 16/16 Oppstart banketter
- Uke 21/16 Oppstart stålmontasje
- Uke 22/16 Oppstart betongelementmontasje
- Uke 25/16 Oppstart sandwichelementmontasje og tett tak på hallen
- Uke 26/16 Oppstart takteking
- Uke 33/16 Tett bygg og oppstart innvendige arbeider
- Uke 35/16 Ferdig støpt gulv
- Uke 40/16 I full gang med tekniske anlegg og malerarbeid.
- Uke 48/16 Oppstart med gulvdekket
- Uke 51/16 Asfaltering rundt bygget
- Uke 3/17 Montering av innredninger og utstyr
- Uke 5/17 Diverse sluttarbeid
- Uke 6/17 Forbefaring før overtakelse
- Uke 7/17 Overtakelse av bygget den 14.02.17.

Offisiell åpning av hallen 31.03.2017 med over 600

I forbindelse med åpninga ble det mottatt gave fra Nasset Sparebank på kr 100 000 til innkjøp av hjertestarter (som ikke er med i prosjektregnskapet)

Møter

Det er gjennomført 18 fremdriftsmøter med vernerunder.

Byggekomitemøter, byggherremøter og faggruppemøter er gjennomført ved behov.

Prosjektorganisasjon

FUNKSJON	FIRMA	KONTAKTPERSON
----------	-------	---------------

Tiltakshaver	Neset kommune	Bernt Angvik
Byggherreombud	Sunnal kommune	Sigbjørn Utne
Totalentreprenør	Lønnheim/Backe Nordvest AS	Steffen Gjøstøl Iversen Terje Skarsbø
Underentreprenører:		
Graving og grunnarbeider	LA- Nordhaug AS	Gunvald Pedersen
VVS	Flataker VVS	Hans Martin Iversen
Elektro	HTL Elektro AS	Anders Ørnhammar
Ventilasjon	Elmo Teknikk AS	Kai Bedringås
Maling og belegg	Øra Farge og Miljø	Asle Olsen
Flislegging	Muremester Mørkedal	
Takarbeid	Kalstad montering	
Beslag	Jon L. Sæter AS	Jon Helge Sæter

Uavhengig kontroll på brannsikkerhet, geoteknikk og konstruksjonssikkerhet er utført av X-pro. Geovest-Haugland foretok i 2011 grunnundersøkelser og utarbeidet en rapport. Det er påvist kvikkleire og meget sensitiv leire i og ved tomteområdet. Dette er det tatt hensyn til under utførelsen. Rapporten fra Geovest-Haugland var tilgjengelig for totalentreprenøren under prosjektering.

Geologer fra Norconsult (tidligere Geovest-Haugland) har bistått byggherren under byggeperioden.

HMS

Overordnet SHA plan ble utarbeidet av byggherreombudet.

Totalentreprenøren har vært hovedbedrift og KP (SHA - koordinator for prosjekteringen) i prosjektet og Sunndal kommune ved byggherreombudet har vært KU (SHA – koordinator for utførelsen).

Det har vært gjennomført vernerunde hver 14 dag, før hvert fremdriftsmøte. HMS har vært tema på alle fremdriftsmøter.

SJA (sikker jobbanalyse) har vært tema på fremdriftsmøtene og vært gjennomført ved behov.

Det ble i byggefasen funnet 2 avvik ved uavhengig kontroll. Dette var KS perm fra en underentreprenør som ikke var på byggeplassen og en mangel på detaljtegning angående tetting.

Prosjektet er gjennomført uten personskader.

4. MENGDER

Bebyggd areal totalt: 1728m²

- Hallen 1066m²
- Klatrehall 70m²
- Garderober/dusj 127m²

- Vestibyle/trapp 70m²
- Øvre vestibyle 31m²
- Sosialt rom 100m²
- Tribune/galleri 167m²
- Ved siden av dette kommer wc, lager, ganger, tekniske rom mm.

200 sitteplasser på tribune. Total kapasitet 1 100 personer.

5. ØKONOMI

Budsjett:

Etter vedtak i kommunestyret i mars 2016 ble total budsjetttramme satt til kr. 52 420 000,- inkl mva
Inkludert i dette var forbruk før 2016 på kr. 2 730 092,- inkl mva

Det er 24 godkjente endringer til en samlet sum på kr. 1 671 795,- inkl. mva. (2018/640)

Ihht punkt 15 i kontrakten skulle kontraktssummen på kr. 43.893.757,50. inkl. mva. indeksreguleres om ikke IG-tillatelse var inngått senest 01.12.15. IG var ikke gitt før fristen og det førte til et indeksregulert tillegg på kr. 255.196,25. inkl. mva. Denne summen er inkludert i de godkjente endringene.

Avløp fra eksisterende bygg viste seg å ligge der hallen skulle stå. Avløpsledninger måtte derfor flyttes og ny septiktank måtte etableres. Det måtte også etableres ekstra sikring rundt tanken da den måtte senkes så lavt at den kom ned i kvikkleira. Dette ble et forholdsvis omfattende arbeid som førte med seg ekstrakostnader.

Nesset kommune har bevilget egne midler til oppføring av klatreveggen.

Budsjett/regnskap pr år (600158)	2007	2010	2011	2012	2013	2014	2015	2016	2017
Budsjett inkl. budsjettkorrigering	100 000	300 000	3 500 000	1 500 000	206 000	500 000	50 000	2 830 000	3 000 000
Regnskap	116 325	191 167	1 364 222	893 951	77 972	35 968	50 488	2 317 459	2 547 715
ubrukt bevilgn. + /overskridelse -	-16 325	108 833	2 135 778	606 049	128 028	464 032	-488	512 541	452 285

Budsjett/regnskap pr år (600324)	2016	2017
Budsjett inkl. budsjettkorrigering	36 306 000	7 694 000
Regnskap	36 653 125	7 240 633
Ubrukt bevilgn. + /overskridelse -	-347 125	453 368

Sluttregnskap:

Prosjekt:	Flerbrukshall sum av prosjekt 600158 og 600324	Regnskap 2007-2015	Regnskap 2016	Regnskap 2017	Totalt
30203	Vikar for personer med lønn	1 916,91	0,00	0,00	1 916,91
30300	Lønn til engasjementer	32 745,93	0,00	0,00	32 745,93
30509	Anna lønn / trekkpl. godtgjøring		26,40	26,40	52,80
30700	Lønn nybygg, nyanlegg	472 371,06	0,00	0,00	472 371,06
30802	Ledergodtgjøring (utvalgsleder)	111 298,63	41 900,00	8 310,72	161 509,35
30803	Møtegodtgjøring folkevalgte	34 820,00	17 500,00	7 875,00	60 195,00
30804	Tapt arbeidsfortjeneste folkevalgte	12 008,81	10 347,55	3 742,58	26 098,94
30900	Pensjon KLP - øvrige	65 139,45	0,00	0,00	65 139,45
30901	Arb.g.bet. forsikringer - øvrige	856,45	0,00	0,00	856,45
30990	Arbeidsgiveravgift	90 954,35	7 266,45	2 068,29	100 289,09
30991	Arbeidsgiveravgift av påløpte feriepenger	7 704,11	129,58	46,90	7 880,59
31000	Kontormateriell	1 589,00	607,08	0,00	2 196,08
31150	Mat/drikke uten komp (ansatte, ledelse etc)	1 724,00	2 488,98	0,00	4 212,98
31204	Arbeidsklær/verneutstyr		1 930,50	0,00	1 930,50
31208	Frikjøp av folkevalgte	3 242,46	0,00	0,00	3 242,46
31401	Annonser / reklame / informasjon	3 008,00	0,00	0,00	3 008,00
31501	Kursutgifter	8 220,00	0,00	0,00	8 220,00
31600	Skyssgodtgjøring	4 341,30	334,40	154,00	4 829,70
31601	Kost/diett	195,00	0,00	0,00	195,00
31705	Reiseutgifter	8 820,83	0,00	0,00	8 820,83
31952	Lisenser dataprogram		0,00	7 795,00	7 795,00
31959	Avgifter, gebyrer, lisenser o.l.	6 164,80	28 623,20	0,00	34 788,00
32000	Inventar / utstyr / maskiner		0,00	350 155,49	350 155,49
32002	Kontormaskiner / datamaskiner / programvare		0,00	0,00	0,00
32200	Leie av driftsmidler		800,00	0,00	800,00
32300	Byggtjenester bygg og anlegg	383 478,00	30 624 894,95	7 253 252,75	38 261 625,70
32301	Byggtjenester tekniske anlegg		12 522,80	4 407,60	16 930,40
32307	Nybygg	50 000,00	0,00	0,00	50 000,00
32500	Materiell bygg og anlegg	2 658,78	68 400,20	14 682,00	85 740,98
32501	Materiell tekniske anlegg		11 796,80	0,00	11 796,80
32700	Juridisk bistand	64 933,33	0,00	0,00	64 933,33
32701	Konsulenttjenester	931 869,26	461 178,34	182 790,30	1 575 837,90
32902	Internkjøp	89 050,00	0,00	0,00	89 050,00
35002	Forsinkelsesrenter		902,64	70,00	972,64
	Totalt ekskl. mva.	2 389 111,26	31 291 649,87	7 835 377,03	41 516 138,16
34290	Merverdiavgift som gir rett til momskompensasjon	340 981,17	7 678 934,49	1 952 970,82	9 972 886,48
	Sum utgifter inkl. mva.	2 730 092,43	38 970 584,36	9 788 347,85	51 489 024,64

Bruk av midler ble innenfor bevilget ramme.

Øvrig finansiering brukt av frie midler (lån, momskomp., salg anleggsmidler, mv) .

Kommunen har fått tilsagn på spillemidler totalt med kr 8 900 000. Dette inkluderer klatrehallen.

6. TEGNINGER OG BILDER

NB!! Tegninger er ikke i målestokk.

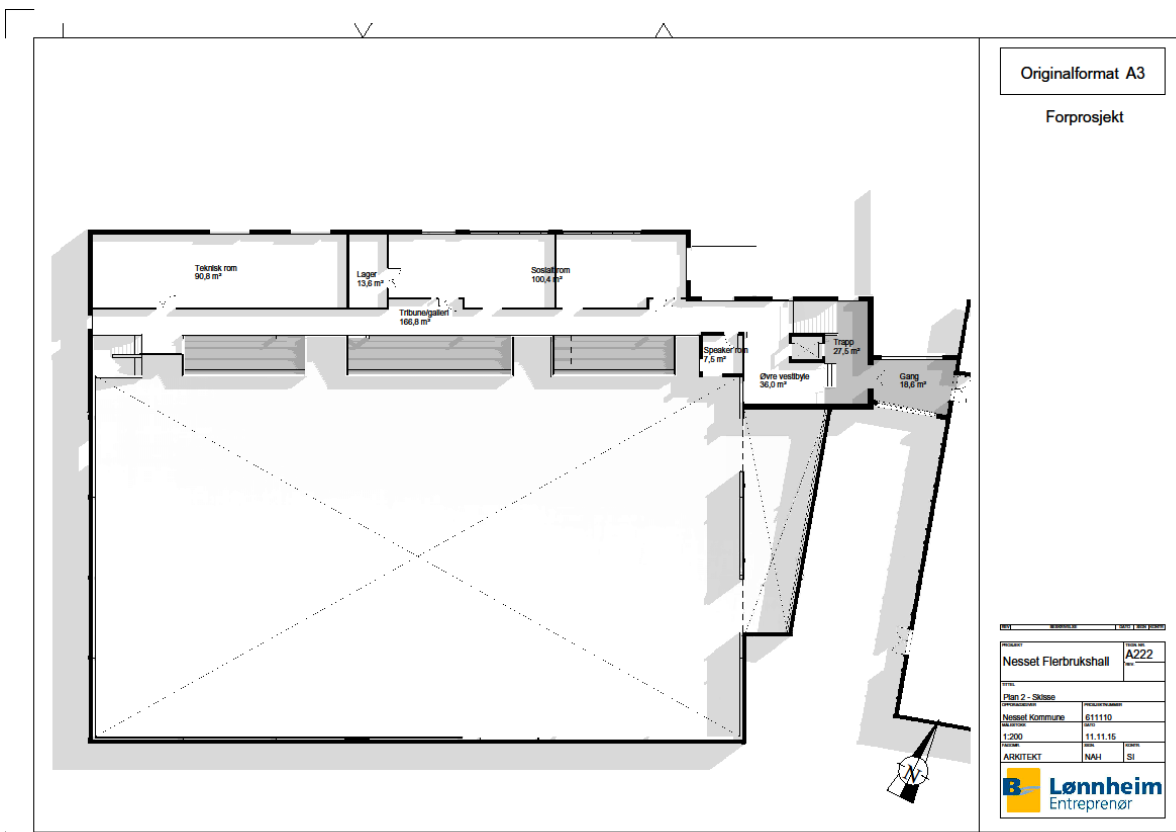
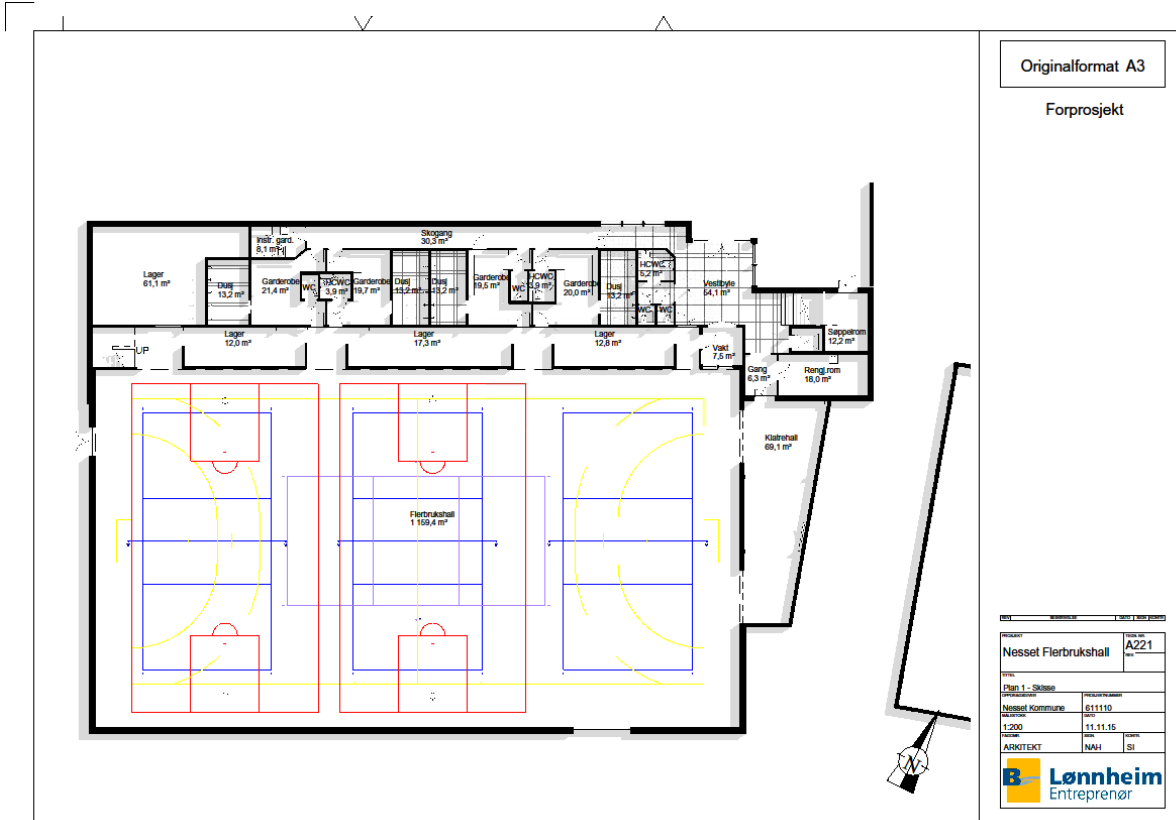

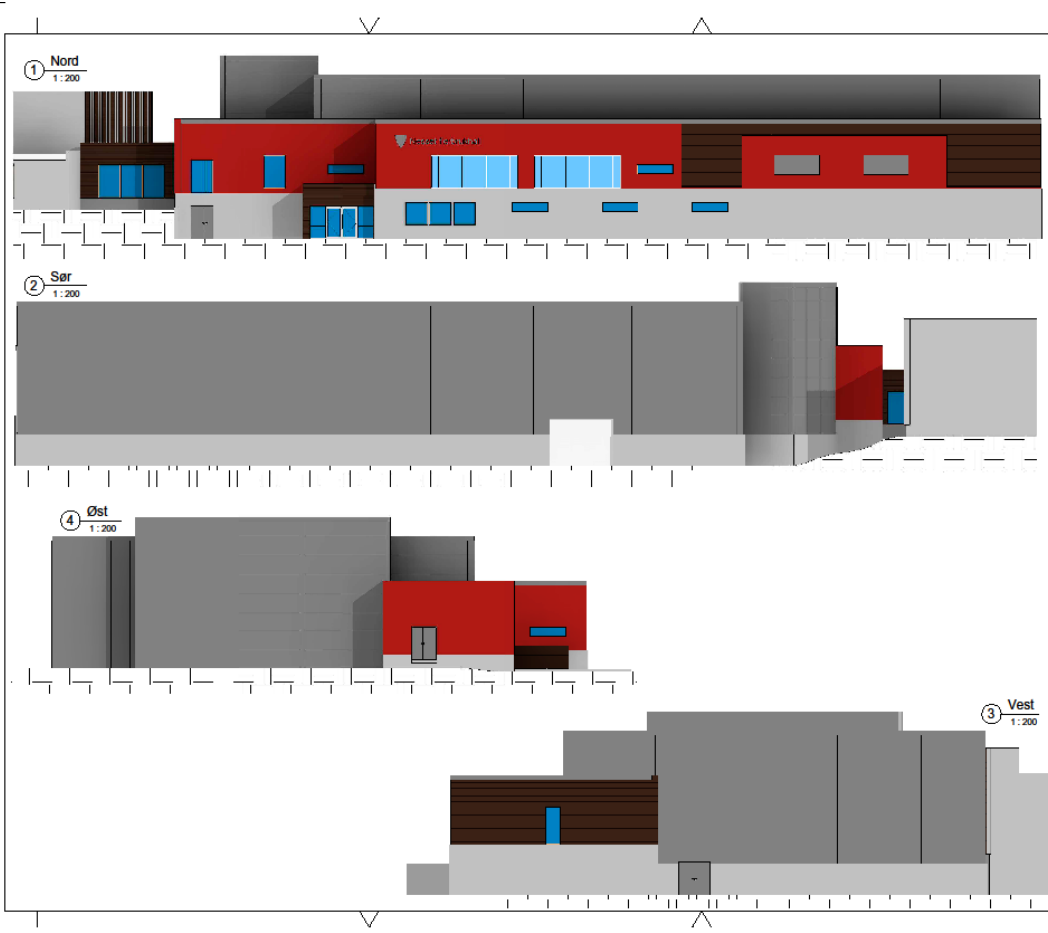

Originalformat A3

Forprosjekt

Prosjekt		Tittel ark.	
Nesset Flerbrukshall		A401	
Sted		Byggherrens navn	
Fasader		Nesset Kommune	
Prosjektadresse		611110	
Skala		1:200	
Dato		11.11.15	
ARKITEKT		NAH SI	
			



Oppstart graving uke 15 – 2016



Grunn og fundament uke 20 – 2016



Stål og betong uke 23 – 2016



Taktekking uke 26 – 2016



Tett bygg uke 32 – 2016



Gulvlegging uke 34 – 2016



Gulvsliping uke 37 – 16



Platekledning og bordkledning uke 42 – 2016



Innvendig montasje uke 47 – 2016



Legging av gulvdekke uke 49 – 2016



Snart ferdig uke 6 – 2017



Inngangsparti Uke 8 - 2017



Saksframlegg

Utvalgssaksnr	Utvalg	Møtedato
PS 36/19	Kontrollutvalget	07.11.2019

OPPFØLGINGSLISTE

Sekretariatets innstilling

Følgende saker føres opp på oppfølgingslisten:

Følgende saker strykes fra oppfølgingslisten:

Saksopplysninger

Intensjonen med oppfølgingslisten er å ha et oppsett av saker og problemstillinger som medlemmene ønsker nærmere utredet eller orientering om.

En slik oppfølgingsliste kan være et nyttig redskap for kontrollutvalget for å holde rede på status for saker man ønsker å følge opp, eventuelt å ha til observasjon. Listen kan fungere som et nyttig planleggingsredskap for aktiviteter som kontrollutvalget ønsker å gjennomføre når forholdene ligger til rette, eksempelvis befaringer.

Kontrollutvalget vedtar selv endringer i listen. Dette innebærer endring i status for den enkelte sak, det vil si følgende alternativ:

- Som nytt punkt
- Endringer i punkt (grunnet orienteringer gitt eller saken behandlet som egen ordinær sak i møte)
- Punktet går ut (saken anses for avsluttet fra kontrollutvalgets side)

Vedlagt følger:

- Ajourført oppfølgingsliste pr. 30.10.2019.

VURDERING

Dersom det er saker utvalget ønsker å kommentere, stille spørsmål ved eller ta opp i dette møtet eller i et senere møte, kan disse bli fremmet i møtet for oppføring på oppfølgingslisten. Kontrollutvalget bør i dette møtet vurdere hvilke saker som skal følge videre til oppfølging i det nye kontrollutvalget i Molde kommune.

Sveinung Talberg
Rådgiver

**KONTROLLUTVALGET I
NESSET KOMMUNE**

SAKSOPPFØLGING

(ajourført pr. 30.10.2019)

Saker som er tatt opp:	Dato:	Ansv ar:	Merknad:	Status:
PS 06/19 i KU Kvalitetssikring i saksbehandling av investeringsprosjekt	29.11.16	KU	Vedtak: Kontrollutvalget registrerer at flere prosjekt har utviklet seg eller har tatt nye vendinger etter at de har blitt vedtatt av kommunestyret. Kontrollutvalget ønsker å undersøke om kvalitetssikringen i saksforberedelse før vedtak og oppfølging av prosjektet med tilleggsbevilgninger er tilfredsstillende.	03.06.2019: Rådmannen gikk inn på kvalitetssikring i saksbehandling av investeringsprosjekt og de enkelte større investeringsprosjekt ble kommentert og hva som var og er status.
PS 17/19 og 19/19 Oppfølging av forvaltningsrevisjonsr apporten «Helhetlig planlegging, oppfølging og rapportering i Nesset kommune»	03.06.19	KU/ Rådm ann	Kontrollutvalget tar redegjørelsen fra rådmannen på oppfølging til orientering Kontrollutvalget setter saken på oppfølgingslisten der en følger videre opp arbeidet med de anbefalinger som gjenstår	03.06.19: Rådmannen svarte ut skriftlig oppfølging av anbefalingene dagen etter at sakene gikk ut til kontrollutvalget. Svaret ble ettersendt pr epost til utvalget. Rådmannen gikk igjennom svaret i møtet. Det er særlig forholdet at rapporten og anbefalingene blir tatt med inn mot dannelsen av Nye Molde kommune og at en har nedprioritert arbeidet med å vurdere å følge anbefalingene på grunn av ressursmangel i administrasjonen som er vesentlig å merke seg. Ellers prøver rådmannen å følge opp innholdet i rapporten og gjøre seg så god nytte av anbefalingene som mulig. Både feltet medarbeidersamtaler og folkehelse synes nå å være godt ivaretatt. Kontrollutvalget ønsker likevel å følge opp rapporten videre og vurdere om en anbefaler at det nye kontrollutvalget for Molde kommune skal ta inn rapporten på oppfølgingslisten.



Saksframlegg

Utvalgssaksnr	Utvalg	Møtedato
PS 37/19	Kontrollutvalget	07.11.2019

EVENTUELT

1. Mottatt henvendelse fra Synnøve og Rolf Bugge datert 23.09.2019 – klage i byggesak

Kontrollutvalget har mottatt en ny henvendelse datert 23.09.2019. Kontrollutvalget har i møte 03.06.19 behandlet henvendelser på samme sak:

Kontrollutvalgets behandling 03.06.2019

Rådmannen opplyste i møtet at kommunen skal ha et møte med Fylkesmannen for å gjøre avklaringer av problemstillinger i brevet fra Fylkesmannen datert 11.03.2019. Kontrollutvalget ønsker å bli holdt orientert om resultatet fra dette møtet.

Kontrollutvalgets behandling og vedtak i møte 07.10.2019

Kontrollutvalget registrerer at Formannskapet skal ha klagesaken til behandling i møte 10.10.2019 og vil avvente resultatet av behandlingen.

Kontrollutvalget etterlyser resultatet fra møtet kommunen hadde med Fylkesmannen opplyst i møte 03.06.19.

Kontrollutvalget fattet enstemmig vedtak i samsvar med framlegg framsatt i møte av leder. (5 voterende)

Formannskapet behandlet klagesaken i møte 10.10.2019 sak 93/19 med følgende vedtak:

Neset formannskap opprettholder sitt vedtak fattet i møte 29.08.2019 sak 71/19:

Med hjemmel i plan- og bygningsloven § 19-2 gir Nesset kommune varig dispensasjon fra kommuneplanens arealdel fra LNF-område og varig dispensasjon fra plankravet for oppføring av garasje på eiendommen gnr. 60, bnr. 28. Nesset kommune viser til søknad datert 19.06.2019 og til plan- og bygningsloven § 20-2 og gir tillatelse til oppføring av garasje. Garasjen må være i samsvar med innsendte tegninger og kan ikke ha mønehøyde høyere enn 5,8 meter og må plasseres 1 meter fra eiendomsgrense. Det er tiltakshavers ansvar at bygget ikke kommer i konflikt med ledninger i grunnen.

Saken oversendes til Fylkesmannen i Møre og Romsdal for endelig avgjørelse.

Sekretariatets innstilling

Kontrollutvalget ber om en redegjørelse fra møtet kommunen har hatt med Fylkesmannen og vil videre avvente resultatet fra Fylkesmannen sin behandling av saken etter møtet i Formannskapet 10.10.2019.

Vedlegg:

- Saksframlegg i sak 93/19m/div. vedlegg til Nettet Formannskap 10.10.2019.
- Protokoll fra Nettet formannskap 10.10.2019, sak 93/19.

2. Mottatt henvendelse fra Synnøve Almås Harstad og Anders Torvik, datert 26.05.2019

Kontrollutvalget har mottatt en henvendelse fra Anders Torvik og Synnøve Almås Harstad der det vises til Nettet kommunestyre sitt vedtak i møte 23.05.2019, sak PS 44/19-Sluttbehandling Reguleringsplan Bergmesteren Raudsand.

De ber kontrollutvalget behandle vedtaket med følgende begrunnelse:

Reguleringsplanen er i strid med vedtak arealdel i kommuneplan for 2012 – 2020 for Nettet kommune, vedtak av Nettet kommunestyre i møte den 29.03.2012, sak 030/12.

Kommunestyrets vedtak om reguleringsplanens formål, som mottak, behandling og lagring av farlig avfall er ikke i samsvar med formålet som er vedtatt i kommuneplanens arealdel, hvor det henvises til tidligere gruvedrift og prøveuttak av stein.

Kontrollutvalgets vedtak 03.06.2019

Kontrollutvalget går ikke videre med spørsmålet, men overlater til andre instanser å se på om forutsetningene for vedtaket i kommunestyret er til stede.

Kontrollutvalgets behandling 03.06.2019

Nestleder foreslo at vedtaket om reguleringsplanen sendes tilbake til kommunestyret der kontrollutvalget reiser tvil om vedtaket er i samsvar kommuneplanens arealdel.

Leder foreslo at kontrollutvalget ikke går videre med spørsmålet, men overlater til andre instanser å se på om forutsetningene for vedtaket i kommunestyret er til stede.

Det ble votert over framleggene. Framlegget fra leder ble vedtatt med 3 stemmer for (Sp, Uavh., Uavh.) og 2 stemmer mot (Ap).

Kontrollutvalgssekretariatet har mottatt henvendelse fra nestleder i kontrollutvalget, Vigdis Fjoseid og kontrollutvalgsmedlem Tor Steinar Lien 27.10.2019.

Utdrag av innholdet:

Et av medlemmene i kontrollutvalget i Nettet sendte i juni 2019 brev til konstituert fylkesmann med henvisning til kontrollutvalgets vedtak. Utdrag fra brevet:

«Som medlem av kontrollutvalget kan jeg ikke se at saken er oversendt til andre instanser for behandling, som vedtatt i kontrollutvalget. Kommunestyret kan selvsagt ikke ta stilling til

saken, da det her ble besluttet av kontrollutvalget, sitat: «andre instanser å se på om forutsetningene for vedtaket i kommunestyret er til stede» I dette tilfelle må det være fylkesmannen som må vurdere om kommunestyrets vedtak er i strid med vedtatt kommuneplan for 2012 – 2020 inkl. arealdel, da kommunestyret ikke er rette organ for slik kontroll».

Det fremkommer ikke i konstituert fylkesmann sitt oversendelsesbrev til Kommunal og moderniseringsdepartementet at fylkesmannen har tatt noen stilling til om reguleringsplanvedtaket er i strid med arealdelen i kommuneplanen 2012 – 2020.

På dette grunnlag fremmer nevnte kontrollutvalgsmedlemmer saken på nytt da forutsetningene i kontrollutvalgets vedtak 03.06.19 ikke lenger er tilstede. En kan ikke se at «andre instanser» (Fylkesmannen i Møre og Romsdal) har tatt stilling til om reguleringsplanen er i tråd med arealdelen i kommuneplanen:

«Kontrollutvalget går ikke videre med spørsmålet, men overlater til andre instanser å se på om forutsetningene for vedtaket i kommunestyret er til stede».

Sekretariatets innstilling

Kontrollutvalget ber Fylkesmannen i Møre og Romsdal om en vurdering av spørsmålet om reguleringsplanen for Bergmesteren Raudsand er i samsvar med kommuneplanens arealdel og hvilke konsekvenser det har hvis det ikke er samsvar.

Vedlegg:

- Brev fra Tor Steinar Lien og Vigdis Fjoseid, 27.10.2019.
- Sak 30/12 i Nesset kommunestyre 29.03.2012.
- Brev til Fylkesmannen i Møre og Romsdal fra Tor Steinar Lien, 27.06.19.
- Oversendelsesbrev fra Fylkesmannen i Møre og Romsdal til Kommunal- og moderniseringsdepartementet, 16.08.19.

3. Spørsmål til Rådmannen om Tone Skjørsæther kan inneha følgende verv i tillegg til å være medlem av kontrollutvalget

Nestleder i kontrollutvalget, Vigdis Fjoseid, har i epost til kontrollutvalgssekretariatet den 27.10.2019 bedt om at følgende sak blir tatt opp i kontrollutvalget:

Spørsmål til Rådmannen om Tone Skjørsæther kan inneha følgende verv i tillegg til å være medlem av kontrollutvalget:

1. Varamedlem til utvalg for helse og omsorg
2. Varamedlem til utvalg for oppvekst og kultur
3. Varamedlem til valgnemnd
4. Varamedlem til byggekomite for omsorgsboliger

Valgbarhet til kontrollutvalget jf. kommuneloven § 77 nr. 2: Utelukket fra valg er ordfører, varaordfører, medlem og varamedlem av formannskap, medlem og varamedlem av kommunal nemnd med beslutningsmyndighet, medlem av kommuneråd, medlem og varamedlem av kommunestyrekomité etter § 10 a og ansatte i kommunen.

Har ikke administrasjonen i Nettet kommune et system på det å kontrollere dette med valgbarhet?

Det er vel ikke utvalgets ansvar eller sekretariatets oppgave å passe på dette?

Det er vel representanten selv sammen med kommunen sitt ansvar å sørge for korrekte valg?

Sekretariatets innstilling

Kontrollutvalget ber rådmannen om svar på spørsmålene stilt av Vigdis Fjøseid.

Vedlegg:

- Brev fra Vigdis Fjøseid, 27.10.2019.

Sveinung Talberg
Rådgiver

I medhold av § 6 i Nasjonal forskrift for bruk av motorkjøretøyer i utmark og på islagte vassdrag og i henhold til Naturmangfoldlovens §§ 8-12 gis Eidsvåg idrettslag ved Inger Anne Øyen tillatelse til å kjøre med gravemaskin fra:

- Lensmannssetra til veien til Mørkvatnet, i utfartsområdet Kleppen.
- Veien til Mørkvatnet frem til parkeringsplassen vest for Måsvatnet.

Det settes som vilkår at kjøring finner sted i en periode med ingen/lite nedbør, eller i en frostperiode slik at en reduserer faren for terrengskader/kjørespor. Det legges til grunn at det dreier seg om kjøring i begrenset omfang og at hensikten er å utbedre løypetrasèen til idrettslaget.

Tillatelsen gjelder inntil fem turer, i tidsrommet 10.10.19—30.11.2020. Eventuelle kjøreskader skal rettes opp.

Det tillates ikke kjøring på søndag. Det må innhentes tillatelse fra grunneier før kjøring kan skje.

PS 92/19 Motorferdsel i utmark - kjøring på barmark - Dispensasjon

Behandling i Nettet formannskap - 10.10.2019

Edmund Morewood ba om å få vurdert sin habilitet.
Edmund Morewood ble erklært inhabil mot 1 stemme.

Rådmannens innstilling ble enstemmig vedtatt.

Vedtak i Nettet formannskap - 10.10.2019

I medhold av § 6 i Nasjonal forskrift for bruk av motorkjøretøyer i utmark og på islagte vassdrag og i henhold til Naturmangfoldlovens §§ 8-12 gis Geir Flemmen tillatelse til å kjøre med ATV, to turer, fra parkeringsplassen ved Meisalvatnet, og frem til egen hytte, GID 048/011/001.

Det settes som vilkår at kjøring finner sted i en periode med ingen/lite nedbør, eller i en frostperiode slik at en reduserer faren for terrengskader/kjørespor. Det legges til grunn at det dreier seg om kjøring i begrenset omfang. Hensikten med kjøring er å transportere en tyngre ovn frem til hytta.

Tillatelsen gjelder i tidsrommet 13.10—31.11.2019. Eventuelle kjøreskader skal rettes opp.

Det tillates ikke kjøring på søndag. Det må innhentes tillatelse fra grunneier før kjøring kan skje.

PS 93/19 Klage - Oppføring av garasje - Dispensasjon - GID 060/028

Behandling i Nettet formannskap - 10.10.2019

Rådmannens innstilling ble enstemmig vedtatt.

Vedtak i Nettet formannskap - 10.10.2019

Nettet formannskap opprettholder sitt vedtak fattet i møte 29.08.2019 sak 71/19:

Med hjemmel i plan- og bygningsloven § 19-2 gir Nesset kommune varig dispensasjon fra kommuneplanens arealdel fra LNF-område og varig dispensasjon fra plankravet for oppføring av garasje på eiendommen gnr. 60, bnr. 28.

Nesset kommune viser til søknad datert 19.06.2019 og til plan- og bygningsloven § 20-2 og gir tillatelse til oppføring av garasje. Garasjen må være i samsvar med innsendte tegninger og kan ikke ha mønehøyde høyere enn 5,8 meter og må plasseres 1 meter fra eiendomsgrense. Det er tiltakshavers ansvar at bygget ikke kommer i konflikt med ledninger i grunnen.

Saken oversendes til Fylkesmannen i Møre og Romsdal for endelig avgjørelse.

PS 94/19 Prosjekt 600344 - Nybygg bofellesskap Holtan

Behandling i Nesset formannskap - 10.10.2019

Rådmannens innstilling ble enstemmig vedtatt tilrådd.

Forslag til vedtak i Nesset formannskap - 10.10.2019

Prosjekt 600344 omsorgsboliger for funksjonshemmede på Holtan:

- Konkurransen avlyses.
- Nesset kommunestyre godkjenner videre arbeid med prosjektet i henhold til alternativ 2 i dette saksfremlegget.
- Det jobbes videre med skisser, behov og funksjonsbeskrivelse for å se på muligheter for arealreduksjoner, rimeligere kvaliteter og andre mulige besparelser i prosjektet. Det planlegges fortsatt for 8 boliger i bofellesskap.
- Reviderte skisser og funksjonsbeskrivelse utarbeides.
- Omsorgsboliger for funksjonshemmede på Holtan lyses ut som ny anbudskonkurranse omkring årsskiftet 2019/2020, med tilbudsfrist i 1. kvartal 2020.

PS 95/19 Økonomi- og finansrapporteringer per 31.8.2019 (2. tertial)

Behandling i Nesset formannskap - 10.10.2019

Rådmannens innstilling ble enstemmig vedtatt tilrådd.

Forslag til vedtak i Nesset formannskap - 10.10.2019

Økonomi- og finansrapportering for Nesset kommune per 31.8.2019 tas til orientering.

PS 96/19 Nesset omsorgssenter - innkjøp av trådløs nett-

Behandling i Utvalg for helse og omsorg - 17.09.2019

Rådmannens innstilling ble enstemmig vedtatt tilrådd.



Saksframlegg

Utvalg	Utvalgssak	Møtedato
Nesset formannskap	93/19	10.10.2019

Klage - Oppføring av garasje - Dispensasjon - GID 060/028

Vedlegg

- 1 Klagen gis ikke oppsettende virkning
- 2 GID 060/028 - klage på vedtak om dispensasjon fra kommuneplanens arealdel
- 3 GID 060/028 - Oppføring av garasje - Dispensasjon
- 4 Særutskrift GID 060/028 - Oppføring av garasje - Dispensasjon
- 5 Gjelder bygging av garasje - GID 060/028 - Daniel Bugge
- 6 Kopi av brev til Daniel Bugge
- 7 Kommentar til brev fra Rolf Bugge
- 8 Brev 09.04.2019 - Oppføring av garasje - Søknad om dispensasjon
- 9 Søknad om dispensasjon
- 10 Særutskrift GID 060/028 - Bygging av garasje - Ny klagebehandling
- 11 Særutskrift GID 060/028 - Bygging av garasje - Klagebehandling
- 12 Særutskrift GID 060/028 - Garasje- Daniel Bugge
- 13 GID 060/028 - oppføring av garasje - kopi av vedtak i klagesak
- 14 Klage på oppføring av garasje
- 15 Kopi av brev av 12.08.2015 til Daniel Bugge - godkjenner ikke bygging av garasje
- 16 Klage på bygging av garasje
- 17 Kopi - brev av 10.09.2015 til Daniel Bugge
- 18 Klage på vedtak - bygging av garasje
- 19 Brev fra Synnøve og Rolf Bugge
- 20 Klage på vedtak - oppføring av garasje
- 21 Klage på byggesaksbehandling - garasje Daniel Bugge
- 22 Henviser til brev fra kontrollutvalget i Nesset datert 24.10.18

Rådmannens innstilling

Nesset formannskap opprettholder sitt vedtak fattet i møte 29.08.2019 sak 71/19:

Med hjemmel i plan- og bygningsloven § 19-2 gir Nesset kommune varig dispensasjon fra kommuneplanens arealdel fra LNF-område og varig dispensasjon fra plankravet for oppføring av garasje på eiendommen gnr. 60, bnr. 28.

Nesset kommune viser til søknad datert 19.06.2019 og til plan- og bygningsloven § 20-2 og gir tillatelse til oppføring av garasje. Garasjen må være i samsvar med innsendte tegninger og kan

ikke ha mønehøyde høyere enn 5,8 meter og må plasseres 1 meter fra eiendomsgrense. Det er tiltakshavers ansvar at bygget ikke kommer i konflikt med ledninger i grunnen.

Saken oversendes til Fylkesmannen i Møre og Romsdal for endelig avgjørelse.

Saksopplysninger

Synnøve og Rolf Bugge har ved brev av 10.09.2019 påklaget Nesset formannskap sitt vedtak i møte 28.08.2019 sak 71/19.

Sakshistorikk:

Nesset formannskap er godt kjent med saken da den har vært oppe til politisk behandling 4 ganger tidligere. Henviser derfor til tidligere behandlinger og lister opp sakshistorikken i korte trekk. Alle tidligere merknader og klagebrev er lagt som vedlegg nr. 14 – 22.

Den 18.08.2015 mottok Nesset kommune merknader fra klager til utsendt nabovarsel og den 16.09.2015 mottok Nesset kommune merknader til nytt utsendt nabovarsel.

Den 28.03.2017, 1,5 år senere, ble søknad om oppføring av garasje registrert inn.

Den 04.05.2017 var Nesset formannskap på befaring på omsøkt eiendom og saken var oppe til politisk behandling, vedlegg 12. Det ble her gjort vedtak om tillatelse til oppføring av garasje.

Nesset kommune mottok klage på vedtak og saken var oppe til klagebehandling den 05.10.2017, vedlegg 11. Vedtak gjort 04.05.2017 ble opprettholdt med endring. Melding om vedtak ble sendt partene og det ble gitt ny klagefrist.

Synnøve og Rolf Bugge klaget på nytt ved brev av 28.10.2017 og legger ved bilder og illustrasjoner som viser tap av utsikt.

Rådmannen beklager at innsendt klage ikke ble behandlet i kommunen innenfor rimelig tid. Først når klagerne sendte nytt klagebrev ble klagen lagt fram for formannskapet i møte 22.11.2018, jfr. vedlegg 10.

Formannskapet opprettholdt sitt av 04.05.2017 og saken ble oversendt til Fylkesmannen i Møre og Romsdal.

Ved brev datert 11.03.2019 endrer Fylkesmannen i Møre og Romsdal kommunens vedtak og avslø tiltaket. I fylkesmannen sitt vedtak heter det:

«Fylkesmannen endrer kommunens vedtak og avslår tiltaket. Dette på bakgrunn av det vil kreves dispensasjon fra kommuneplanen. Klagen blir dermed tatt til følge.»

Advokatfirma Øverbø Gjørtz søker på vegne av Daniel Bugge om oppføring av garasje på gnr 60 bnr 28. Søknaden er datert 09.04.2019. Det søkes om dispensasjon fra plankravet, samt dispensasjon fra LNF-formålet, vedlegg 8.

Formannskapet behandlet søknaden fra Daniel Bugge om oppføring av garasje i møte 29.08.2019 og innvilget søknaden. Det ble gitt varig dispensasjon fra kommuneplanens arealdel fra LNF-område og varig dispensasjon fra plankravet for oppføring av garasje på eiendommen gnr. 60, bnr. 28.

Synnøve og Rolf Bugge påklaget formannskapets vedtak av 29.08.2019.

Med hjemmel i forvaltningsloven § 33 legges saken fram for formannskapet til forberedende klagebehandling. Formannskapet kan oppheve eller endre sitt tidligere vedtak dersom de finner klagen begrunnet.

Vurdering

Det presiseres her at det bare er tatt stilling til saken vedr. søknad om dispensasjon fra kommuneplanens arealdel og plankrav etter pbl § 19-2, samt søknad om oppføring av garasje etter pbl § 20-2, jf. § 20-4.

Klagen datert 10.09.2019 er innkommet innenfor fristen på 3 uker jf. forvaltningsloven § 29, 1. ledd.

Forvaltningsloven § 32 stiller kriterier til hvordan klagen skal utformes. For å behandle klage etter forvaltningsloven må:

- Klagen være begrunnet. Klagen bør også nevne andre opplysninger som kan ha betydning for kommunens vurdering.
- Klagen skal angi hvilket vedtak det klages over.
- Klagen skal angi hvilke endringer som eventuelt ønskes.
- Klagen skal være undertegnet.

Klagen gjelder Nettet formannskap sitt vedtak i møte 29.08.2019 sak 17/19 – tillatelse til oppføring av garasje på eiendommen GID 060/028. Klagerne kommer med kritiske merknader til kommunens saksbehandling i saken. Ut fra innholdet i klagen, tidligere klagebrev og foreliggende saksdokumenter legger rådmannen til grunn at Synnøve og Rolf Bugge mener at tiltaket vil medføre betydelig tap av utsikt fra Deres eiendom.

I klagen (vedlegg 2) som er innkommet kommer det ikke klart frem hvilken begrunnelse eller endring av gitt tillatelse de ønsker. Det blir henvist til merknadsbrev (vedlegg 5) innsendt i forbindelse med at de har mottatt nytt nabovarsel vedr. søknad om dispensasjon og ny søknad om bygging av garasje. De presiserer i merknadsbrevet at «det må nå være avklart at vi ikke godtar noen form for bygning/garasje på dette området». I klagebrevet skriver de «vi har bare en garasje og ettersom vi har to biler må vår ene stå ute....». I omsøkt område er det tiltakshaver som er hjemmelshaver. Disse momentene anser ikke Nettet kommune som relevante begrunnelser for en klage.

I klagebrev henvises det til merknad innkommet i forbindelse med nabovarsel. De klager på at de ikke har fått svar på noen av sine spørsmål i merknadsbrevet. Det er imidlertid tiltakshaver som skal gi sine kommentarer til merknader inn til kommunen. Merknader er kommentert av tiltakshaver (vedlegg 7).

Innsigelser på mønehøyde, størrelse garasje, utsikt osv. er blitt tatt med i tidligere vurderinger og saksframlegg i tillegg til vurderingene i behandling av søknad om dispensasjon og bygging av garasje, se særutskrift vedlegg 4.

I klagebrevet blir det påpekt at eiendomsgrenser på kartet er feil. Klager er gjenboer og har ikke felles grenselinjer med tiltakshaver. Klager vurderes til ikke å ha ikke rettslig klageinteresse til tiltakshavers og tredjemanns grenselinjer. Grensene til tiltakshaver ble derimot oppmålt i 2014, og grensene på kartet vedlagt søknaden er i samsvar med matrikelbrev utstedt i 2014.

Klager ba Nettet kommune stoppe byggeprosjektet inntil de har fått prøve sin sak i de instanser som har beslutningsmyndighet. Dette ble vurdert etter forvaltningsloven § 42 og klagen fikk ikke oppsettende virkning, se brev datert 13.09.2019, vedlegg 1.

Konklusjon:

Rådmannen kan ikke ut fra innholdet i klagebrevet se at det er kommet nye opplysninger som gir grunnlag for å endre formannskapets vedtak av 29.08.2019. Merknader til nabovarsel inneholder momenter som er blitt vurdert i tidligere behandlinger av saken.

Rådmannen tilrår at formannskapets vedtak i utvalgssak 71/19, 29.08.2019 opprettholdes og at saken oversendes Fylkesmannen i Møre og Romsdal for endelig klagebehandling.



Flyfoto Norge i bilder 2017



«MOTTAKERNAVN»
«ADRESSE»
«POSTNR» «POSTSTED»
«UTLANDSADRESSE»
«KONTAKT»

Deres ref.:
«REF»

Vår ref.:
2015/1265-43

Saksbehandler:
Siw Hege Grasmø Nilsen,

Dato:
13.09.2019

Klagen gis ikke oppsettende virkning

Vi viser til deres brev datert 10.09.2019. Brevet retter seg mot tillatelse til tiltak og til dispensasjon fra kommuneplanens arealdel og plankrav, for oppføring av garasje på eiendommen gnr. 60, bnr. 28. Vedtak ble fattet i Nesset formannskap 29.08.2019, utvalgssak 71/19.

Det presiseres at det her bare tas stilling til spørsmålet om det skal gis oppsettende virkning. Begjæring om at stans i byggeprosjektet (oppsettende virkning) blir behandlet uavhengig av klagesaken for øvrig, jf. forvaltningsloven § 42. Det er ikke tatt endelig stilling til selve klagen.

Vedtak i byggesaker etter plan- og bygningsloven kan i utgangspunktet iverksettes straks de er truffet og meddelt partene. Når et vedtak er påklaget kan imidlertid underinstansen beslutte at et vedtak ikke skal iverksettes før klagen er endelig avgjort, jf. forvaltningsloven § 42. Avgjørelsen vil måtte bero på et helhetlig skjønn basert på en foreløpig vurdering av klagen og av de ulike interesser og forhold knyttet til selve klagesaken.

Bakgrunnen for regelen om oppsettende virkning, er hensynet til rettssikkerheten, ved at den kan forhindre at gjennomføringen av vedtaket medfører uopprettelig skade eller tap enten til tiltakshaver eller nabo. Det sentrale for vurderingen vil være en avveining av de fordeler og ulemper en beslutning om utsatt iverksetting vil gi.

Etter en foreløpig vurdering av klagen og klagesaken for øvrig foreligger det etter vår oppfatning grunnlag for beslutning om ikke å gi oppsettende virkning.

Denne avgjørelse etter fvl. § 42 er en prosessledende beslutning og kan ikke påklages.

Begrunnelse for beslutningen:

Å gi klagen oppsettende virkning slik at det pålegges utsatt iverksetting vil kunne utsette tiltaket i minst 1 år til.

Tiltakshaver har påbegynt prosjektet, dette fordi materialene til garasje er innkjøpt og har ligget ute under presenning siste året. Tiltakshaver har også oppgitt at materialene måtte brukes før de ble ødelagt. Dersom det gis byggestopp før garasjen er tett kan dette føre til uopprettelig skade og store kostnader for tiltakshaver.

Klager viser til brev innsendt i forbindelse med nabovarsling den 08.07.2019, der det blir påpekt de innsigelsene de har hatt bla vedr. mønehøyde, størrelse på garasje, betydning for utsikt osv. De sier videre i dette brevet at de ikke godtar noen form for bygning/garasje på dette området. Det er tiltakshaver som er hjemmelshaver der garasjen er planlagt. Garasjen er plassert så langt unna nabo som mulig og ligger lavere i terrenget enn nabohus. Plasseringen vil ikke gi dårligere lysforhold for klager og vurderes ut fra søknad, tegninger og befaring å få liten betydning for utsikt.

Neset kommune mener garasjen er godt plassert og kan ikke se at det foreligger argumenter som tilsier at tiltakshaver ikke skal kunne bygge seg en garasje på under 70 m².

Konklusjon:

På bakgrunn av det ovennevnte beslutter Neset kommune herved, at det ikke gis oppsettende virkning til klagesaken er endelig avgjort.

Med hilsen

Siw Hege Grasmø Nilsen
saksbehandler

Dokumentet er elektronisk godkjent og har derfor ikke underskrift.

Vedlegg

1 GID 060/028 - klage på vedtak om dispensasjon fra kommuneplanens arealdel

Kopi til:

Daniel Frisvoll Bugge Hjellhammaren 5 6460 EIDSVÅG I ROMSDAL



Daniel Frisvoll Bugge
Hjellhammaren 5
6460 EIDSVÅG I ROMSDAL

Melding om vedtak

Deres ref.:

Vår ref.:

2015/1265-41

Saksbehandler:

Siw Hege Grasmo Nilsen,

Dato:

05.09.2019

GID 060/028 - Oppføring av garasje - Dispensasjon

Vi viser til søknad av 19.06.2019

Nesset formannskap har i møte 29.08.2019, gjort følgende vedtak i saken:

Med hjemmel i plan- og bygningsloven § 19-2 gir Nesset kommune varig dispensasjon fra kommuneplanens arealdel fra LNF-område og varig dispensasjon fra plankravet for oppføring av garasje på eiendommen gnr. 60, bnr. 28.

Nesset kommune viser til søknad datert 19.06.2019 og til plan- og bygningsloven § 20-2 og gir tillatelse til oppføring av garasje. Garasjen må være i samsvar med innsendte tegninger og kan ikke ha mønehøyde høyere enn 5,8 meter og må plasseres 1 meter fra eiendomsgrense. Det er tiltakshavers ansvar at bygget ikke kommer i konflikt med ledninger i grunnen.

Kopi av vedtak og saksutredning følger vedlagt.

Vedtaket kan påklages til Fylkesmannen i Møre og Romsdal. Klagefristen er 3 uker regnet fra den dagen da brevet kom fram til påført adressat. Det er tilstrekkelig at klagen er postlagt innen fristens utløp.

Klagen skal sendes skriftlig til Nesset kommune. Angi vedtaket det klages over, den eller de endringer som ønskes, og de grunner du vil anføre for klagen. Dersom du klager så sent at det kan være uklart for oss om du har klaget i rett tid, bes du også oppgi når denne melding kommer frem.

Med hilsen

Siw Hege Grasmo Nilsen
saksbehandler

Dokumentet er elektronisk godkjent og har derfor ikke underskrift.

Kopi til:

Synnøve Bugge	Hjellhammaren 7	6460	Eidsvåg I Romsdal
Rolf Arnold Bugge	Hjellhammaren 7	6460	EIDSVÅG I ROMSDAL



Saksframlegg

Utvalg	Utvalgssak	Møtedato
Nesset formannskap	71/19	29.08.2019

GID 060/028 - Oppføring av garasje - Dispensasjon

Vedlegg

- 1 Brev 09.04.2019 - Oppføring av garasje - Søknad om dispensasjon
- 2 GID 060/028 - søknad om bygging av garasje
- 3 Søknad om dispensasjon
- 4 Kopi av brev til Daniel Bugge
- 5 Kommentar til brev fra Rolf Bugge
- 6 Gjelder bygging av garasje - GID 060/028 - Daniel Bugge
- 7 GID 060/028 - oppføring av garasje - kopi av vedtak i klagesak
- 8 Særutskrift - Fradeling av parseller- GID 060/002 - Dispensasjon
- 9 Situasjonsskart
- 10 Tegning

Rådmannens innstilling

Med hjemmel i plan- og bygningsloven § 19-2 gir Nesset kommune varig dispensasjon fra kommuneplanens arealdel fra LNF-område og varig dispensasjon fra plankravet for oppføring av garasje på eiendommen gnr. 60, bnr. 28.

Nesset kommune viser til søknad datert 19.06.2019 og til plan- og bygningsloven § 20-2 og gir tillatelse til oppføring av garasje. Garasjen må være i samsvar med innsendte tegninger og kan ikke ha mønehøyde høyere enn 5,8 meter og må plasseres 1 meter fra eiendomsgrense. Det er tiltakshavers ansvar at bygget ikke kommer i konflikt med ledninger i grunnen.

Behandling i Nesset formannskap - 29.08.2019

Rådmannens innstilling ble enstemmig vedtatt.

Vedtak i Nesset formannskap – 29.08.2019

Med hjemmel i plan- og bygningsloven § 19-2 gir Nesset kommune varig dispensasjon fra kommuneplanens arealdel fra LNF-område og varig dispensasjon fra plankravet for oppføring av garasje på eiendommen gnr. 60, bnr. 28.

Neset kommune viser til søknad datert 19.06.2019 og til plan- og bygningsloven § 20-2 og gir tillatelse til oppføring av garasje. Garasjen må være i samsvar med innsendte tegninger og kan ikke ha mønehøyde høyere enn 5,8 meter og må plasseres 1 meter fra eiendomsgrense. Det er tiltakshavers ansvar at bygget ikke kommer i konflikt med ledninger i grunnen.

Saksopplysninger

Søknad om bygging av garasje ble første gang mottatt av Neset kommune 28.03.2017. Saken var oppe til politisk behandling i Neset formannskap, utvalgssak 40/17, 04.05.2017. Tiltakshaver fikk tillatelse til oppføring av garasje. Vedtaket ble påklaget og saken var oppe til klagebehandling i Neset formannskap, utvalgssak 91/17, 05.10.2017 der ble vedtaket opprettholdt med tilføyning og saken ble oversendt til Fylkesmannen i Møre og Romsdal for endelig avgjørelse.

Den 11.03.2019 kom følgende vedtak fra Fylkesmannen: «Fylkesmannen endrer kommunens vedtak og avslår tiltaket. Dette med bakgrunn av at det vil kreves dispensasjon fra kommuneplanen. Klagen blir dermed tatt til følge.»

Det foreligger nå ny søknad om oppføring av garasje datert 19.06.2019 med søknad om dispensasjon fra kommuneplanens arealdel og fra plankravet.

Advokatfirma Øverbø og Gjørtz har på oppdrag fra tiltakshaver utarbeidet en begrunnet søknad om dispensasjon fra plankrav og fra LNF-område. Søknaden er datert 9. april 2019 og følger som vedlegg til saken.

Vurdering

Dispensasjon fra kommuneplanens arealdel:

Den 03.06.2014 ble et areal på 206,4 m² arealoverført til eiendommen. Det ble i forbindelse med delingssaken gitt dispensasjon fra LNF-sone til å fradele tilleggsareal til eksisterende boligtomt. Denne dispensasjonssaken ble behandlet i Neset formannskap, utvalgssak 39/14, den 08.05.2014.

Omsøkt eiendom er i kommuneplanens arealdel avsatt til boligformål og et mindre areal er avsatt til LNF-område. LNF-område som er en del av boligeiendommen er ikke en naturlig del av landbruks-, natur- og friluftsinnteresser. Det er fri passasje langs «gamlevegen» til resten av LNF-område.

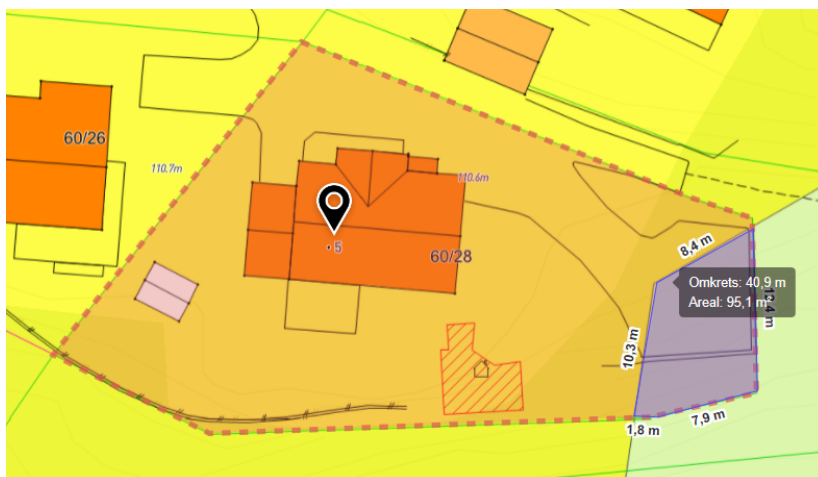

Dispensasjon fra plankrav i reguleringsbestemmelsene:

Kommuneplanprosessen for Nesset foregikk etter plan- og bygningsloven av 1985, denne loven ble opphevet og erstattet av ny plan- og bygningslov i 2008.

Plan og bygningsloven 1985-06-14-77 Kap. VI §§ 20-1 – 21 omhandler kommuneplanlegging og § 20-4 omhandler arealdelen i kommuneplan

Plankravet etter pbl 1985, § 20-4 2.ledd for byggeområder var ment å gjelde for områder som ikke allerede var utbyggt. Hjellhammarfeltet er et eksisterende boligfelt som ble utbyggt på midten av 70-tallet. I kommunens tidligere praksis er det ikke blitt stilt krav om reguleringsplan til bebygde boligeiendommer. Kommunen har vært av den oppfatning at plankravet gjaldt for fremtidige byggeområder.

Fordelene ved å gi dispensasjon er i søknaden er oppgitt til å være at eiendommen kan benyttes på en mer hensiktsmessig måte. På eiendommen er det i dag en enkel liten garasje som er best egnet til bruk som bod. Tiltakshaver ønsker å sette opp en dobbelgarasje som har plass til 2 biler. Ønsket plassering av garasje vil være mest hensiktsmessig med tanke på eiendommens uteområde.

Hensynet bak bestemmelsen om LNF-område og plankravet vurderes til ikke å bli vesentlig tilsidesatt.

Nabomerknad:

Synnøve og Rolf Bugge har sendt merknad til tiltakshaver datert 04.07.2019. De uttaler at tiltaket er avvist av Fylkesmannen og at det er andre momenter som er avgjørende selv om han søker dispensasjon. De konkluderer med: «Du vil aldri få nabovarsel/tillatelse fra meg for og oppføre garasje på det området du har planlagt.»

Tiltakshaver har den 15.07.2019 sendt inn kommentar til merknader fra nabo. Tiltakshaver presiserer her at det er søkt om dispensasjon fra plankravet og LNF-formålet og at det var derfor Fylkesmannen avviste forrige søknad.

I Hjellhammaren er det utbyggt 8 boligtomter. 6 av boligtomtene har frittstående garasjer på sine eiendommer.

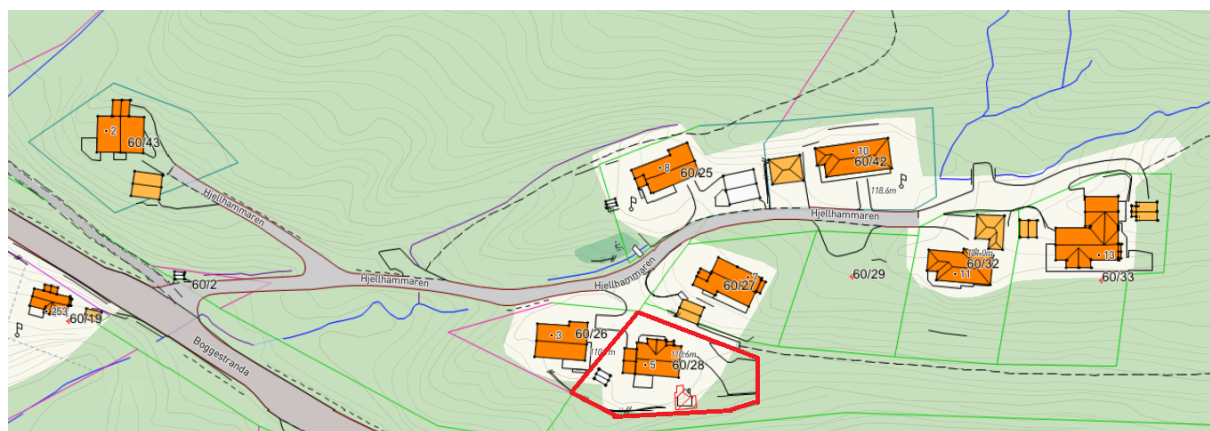

For husstander i dag er det vanlig at det er to biler. Garasjen som ønskes bygd er under 70 m² og blir regnet som et mindre tiltak etter plan- og bygningsloven § 20-4.

Mønehøyde er oppgitt til å være 5,8 meter og gesimshøyde blir 2,7 meter. Garasjen er planlagt oppsatt på ca. kote 108 moh, nærmeste nabohus er oppsatt på ca. kote 113 moh.

Planlagt plassering av garasje er etter rådmannens vurdering mest gunstig i forhold til høyde og avstand til omkringliggende bebyggelse.

Brev til Nasset kommune:

Brev fra Synnøve og Rolf Bugge legges ved til orientering da dette ikke kan regnes som en klage. Brevet er kommet i forbindelse med at Daniel Bugge har utsendt nytt nabovarsel til søknad om dispensasjon. Berørt nabo kan komme med merknad til nabovarsel som skal svares ut av tiltakshaver.



Saksframlegg

Utvalg	Utvalgssak	Møtedato
Nesset formannskap	82/18	22.11.2018

GID 060/028 - Bygging av garasje - Ny klagebehandling

Vedlegg

- 1 Henviser til brev fra kontrollutvalget i Nesset datert 24.10.18
- 2 Bilde
- 3 Henviser til brev fra kontrollutvalget i Nesset datert 24.10.18
- 4 GID 060/028 - Underretning om klager i byggesak
- 5 Vedr. konflikt i byggesak - GID 060/028
- 6 Foto
- 7 Forespørsel angående byggesaksbehandling
- 9 Klage på byggesaksbehandling - garasje Daniel Bugge
- 10 Klage på byggesaksbehandling - garasje Daniel Bugge
- 11 Klage på vedtak - oppføring av garasje
- 12 Bilder
- 13 GID 060/028 - Garasje - Daniel Bugge
- 14 Avløpskart
- 15 Spørsmål mønehøyde
- 16 Klage 230517
- 17 Oversendelse av klage fra Fylkesmannen
- 18 Utvalgssak 40/17
- 19 Søknad
- 20 Kart
- 21 Tegning
- 22 Nabovarsel
- 23 Klage 19092015
- 24 Brev fra Rolf Bugge til Daniel Bugge 10092015
- 25 Brev fra Synnøve og Rolf Bugge til Formannskapet 12082015
- 26 Brev fra Rolf Bugge til Daniel Bugge 12082015

Rådmannens innstilling

Nesset kommune opprettholder vedtak gjort i Nesset formannskap, utvalgssak 91/17, 05.10.2017.

- *Mønehøyden skal ikke overstige 5,8 meter.*
- *Det settes som vilkår at bygget ikke kommer i konflikt med avløpsledning i grunnen.*

Behandling i Nettet formannskap - 22.11.2018

Rådmannen endret sin innstilling med følgende tillegg: Saken oversendes Fylkesmannen i Møre og Romsdal for endelig avgjørelse.

Rådmannens innstilling med tilføyning ble vedtatt med 5 mot 2 stemmer.

Vedtak i Nettet formannskap - 22.11.2018

Nettet kommune opprettholder vedtak gjort i Nettet formannskap, utvalgssak 91/17, 05.10.2017.

- *Mønehøyden skal ikke overstige 5,8 meter.*
- *Det settes som vilkår at bygget ikke kommer i konflikt med avløpsledning i grunnen.*

Saken oversendes Fylkesmannen i Møre og Romsdal for endelig avgjørelse.

Saksopplysninger

Søknad om tillatelse til tiltak gjelder oppføring av ny garasje på eiendommen gnr. 60, bnr. 28, Hjellhamaren 5. I forbindelse med nabovarsel datert 04.08.2015 ble det sendt klagebrev til tiltakshaver med kopi til Nettet kommune datert 12.08.2015 (vedlegg 13). Det ble også sendt et eget klagebrev til Nettet formannskap datert 12.08.2015 der det ble bedt om befarung (vedlegg 12). Nytt klagebrev ble sendt til tiltakshaver med kopi til Nettet kommune (10.09.2015) og et eget klagebrev til Nettet kommune.

Denne klagen ble behandlet i Nettet formannskap 05.10.2017.

Ny klage ble mottatt 28.10.2017.

Vurdering

I innkommet klagebrev er det påpekt at mønehøyde ikke var påført på tegningene og at kommunen med et pennestrøk forandret høyden fra 4 meter til 5.8 meter. Tegning som var vedlagt søknad om bygging av garasje var tegnet på millimeterark og viser en høyde på 5,8 meter.

Videre i klagebrevet er det klaget på utregnet areal på garasjen. I byggesøknaden er BRA (bruksareal) oppgitt til å være 69,6 m². Bruksareal er garasjens bruttoareal minus den plassen som ytterveggene tar av areal (areal innenfor omsluttete vegger). Ut fra tegninger er BRA for hovedplan 60,8 m² og resterende 8,8 m² er loftsetasje.

I klagebrevet blir det påpekt at det ikke skal bygges over vann/avløpsnett. Det ble også satt som vilkår i vedtaket at det ikke skal bygges over ledninger i grunnen. For området er det ikke kommunalt vann- og avløpsnett. Siden dette er et privat nett har saksbehandler i den anledning fått tiltakshaver til å tegne inn hvordan ledninger i grunnen ligger. Han forsikret også saksbehandler om at garasjen ikke blir bygget over ledninger i grunnen.



Klager skriver at de har foretatt oppmåling på tiltakshavers eiendom. Det blir beveget seg over i det privatrettslige når det blir gjort og saksbehandler kan ikke ta stilling til dette. Ut fra søknad med vedlegg holder tiltakshaver seg på sin egen eiendom.

Etter kart og saksopplysninger vil avstand mellom vegg på bolighus og garasje bli 13,8 meter og 11,8 meter fra veranda (nordvestre hjørnet på garasjen). Avstand mellom vinterhage og garasjevegg blir 8,9 meter, ikke helt inntil eksisterende bygg slik som det blir sagt i klagebrevet.

I klagebrevet blir det påpekt at tomten er liten og at det blir to innkjørsler. Tomten er i matrikkelen beregnet til 1700 m² og det ble i 2014 foretatt oppmålingsforretning for eiendommene i boligfeltet. Det blir ikke to innkjørsler til eiendommen, kjøreveg på egen tomt er ikke innkjørsel.

Veranda og vinterhage er mindre tiltak som er omsøkt og som det er gjort delegert vedtak på.

Klager har sendt inn en del foto med påtegninger på. Disse bildene kan være vanskelig og bruke som dokumentasjon da det ikke blir i riktig målestokk.

I følge rundskriv H-8/15 til plan- og bygningsloven § 29-4 pkt. 3.4 skal det foretas en interesseavveining av tiltakshavers ønske opp mot hensynet til nabo når det gjelder plassering, høyde og utforming, samtidig som øvrige generelle hensyn under plan- og bygningslovens formål må ivaretas. Denne avveiningen blir først aktuell hvis tiltaket innebærer en kvalifisert ulempe for nabo. Avveiningen kan ikke innebære at tiltaket overhodet ikke lar seg realisere.

Tiltakshavers ønske om plassering av garasjen er den plasseringen som er til minst ulempe for nabo.

Når Nesset kommune behandler saker er det behandling etter plan- og bygningsloven og privatrettslige anliggender kommer ikke med i vurdering av byggesaker.



Saksframlegg

Utvalg	Utvalgssak	Møtedato
Nesset formannskap	91/17	05.10.2017

GID 060/028 - Bygging av garasje - Klagebehandling

Vedlegg

- 1 Avløpskart
- 2 Spørsmål mønehøyde
- 3 Klage 230517
- 4 Oversendelse av klage fra Fylkesmannen
- 5 Utvalgssak 40/17
- 6 Søknad
- 7 Kart
- 8 Tegning
- 9 Nabovarsel
- 10 Klage 19092015
- 11 Brev fra Rolf Bugge til Daniel Bugge 10092015
- 12 Brev fra Synnøve og Rolf Bugge til Formannskapet 12082015
- 13 Brev fra Rolf Bugge til Daniel Bugge 12082015

Rådmannens innstilling

Det vises til vedtak i Nesset formannskap, utvalgssak 40/17 med møtedato 04.05.2017.

Vedtaket opprettholdes med følgende endringer:

- Mønehøyden skal ikke overstige 5,8 meter.
- Det settes som vilkår at bygget ikke kommer i konflikt med avløpsledning i grunnen.

Behandling i Nesset formannskap - 05.10.2017

Anders Torvik fremmet følgende forslag

Vedtaket i Nesset formannskap, utvalgssak 40/17, møtedato 04.05.2017, opprettholdes.
Det settes som vilkår at bygget ikke kommer i konflikt med avløpsledning i grunnen.

Torviks forslag ble satt opp mot rådmannens innstilling. Rådmannens innstilling fikk 4 stemmer og ble vedtatt. Torviks forslag fikk 2 stemmer og falt.

Vedtaket i Nesset formannskap – 05.10.2017

Det vises til vedtak i Nesset formannskap, utvalgssak 40/17 med møtedato 04.05.2017.

Vedtaket opprettholdes med følgende endringer:

- Mønehøyden skal ikke overstige 5,8 meter.

- Det settes som vilkår at bygget ikke kommer i konflikt med avløpsledning i grunnen.

Saksopplysninger

Søknad om tillatelse til tiltak gjelder oppføring av ny garasje på eiendommen gnr. 60, bnr. 28, Hjellhammaren 5. I forbindelse med nabovarsel datert 04.08.2015 ble det sendt klagebrev til tiltakshaver med kopi til Nesset kommune datert 12.08.2015 (vedlegg 13). Det ble også sendt et eget klagebrev til Nesset formannskap datert 12.08.2015 der det ble bedt om befaring (vedlegg 12). Nytt klagebrev ble sendt til tiltakshaver med kopi til Nesset kommune (10.09.2015) og et eget klagebrev til Nesset kommune. Når Nesset kommune behandler saker er det behandling etter plan- og bygningsloven og privatrettslige anliggender kommer ikke med i vurdering av byggesaker.

Nesset formannskap var på befaring før saken ble behandlet 04.05.2017.

Vedtak i Nesset formannskap – 04.05.2017

Kommunen viser til søknad datert 4/8-15, mottatt 28/3-17 og § 20-2 i bygningsloven, og gir tillatelse til å bygge garasje slik tegninger og planer viser.

Kommunen mener at garasjebygget ikke er større og mer dominerende enn at dette må tåles i et byggefelt. Dessuten vil nabo, 60/27, fremdeles ha god utsikt innover fjorden.

Formannskapet setter som vilkår at bygget kommer 1 m fra byte mot 60/2 på grunn av at vedlikehold skal kunne skje fra egen eiendom og at mønehøyde blir maksimum 4 meter.

Klage på vedtak ble sendt fra Rolf Bugge til Fylkesmannen og til Nesset kommune. Fylkesmannen oversendte klagen til Nesset kommune.

Tiltakshaver har kommet med opplysninger om mønehøyden og terrenghøyde i brev datert 04.05.2017 og ber her om ny behandling i Nesset formannskap.

Vurdering

I innkommet klage datert 29.05.2017 blir det hevdet at det ikke er tatt hensyn til naboer, utsikt, estetikk og plan- og bygningsloven. Søknad om tillatelse til tiltak uten ansvarsrett blir behandlet etter plan- og bygningsloven § 20-4. En enkel frittliggende bygning som ikke overstiger 70 m² kan oppføres i en etasje + kjeller, bygget kan også ha loft dersom bruksarealet ikke overstiger 1/3 av underliggende etasjes bruksareal. Når det gjelder det estetiske blir plassering, volum og form og detaljer mm vurdert i hver enkelt byggesak. Der kommer også hensynet til nabobebyggelse inn.

Videre i klagebrevet står det at bygget kommer over samleavløp for hele boligfeltet. Dette er et privat avløpsanlegg og i våre arkiver har vi funnet et avløpskart datert i 1983 som ligger som vedlegg 1.

Tiltakshaver må forsikre seg om at ikke den nye garasjen kommer i konflikt med avløpsledning, bygninger må ikke plasseres over ledninger i grunnen.

For tomte der den planlagte garasjen skal ligge er det kommuneplan for Nesset 2012-2020 som gjelder. Tomta er i denne planen inntegnet som boligområde.

Tiltakshaver kom med nye opplysninger i brev innkommet 12.07.2017 der det blir opplyst at terrenget der garasjen skal ligge er 1,6 meter lavere enn inngangen på boligen og at formannskapet fikk opplyst feil mønehøyden ved forrige behandling av saken. Riktig mønehøyden er 5,8 meter. Plan og bygningsloven § 29-4 kommer til anvendelse vedr. byggverkets plassering, høyde og avstand til nabogrense.

Etter kommunens kart ligger huset til Rolf Bugge på kotehøyde 113 moh og huset til tiltakshaver på kote 110. Etter de opplysninger vi har fått kommer garasjen til å ligge på ca. kote 108 moh. Høyden på garasjen er oppgitt til 5,8 m og mønehøyden havner på ca. kote 114 moh. ca. 1 meter høyere enn høyden på inngangsparti til Rolf Bugge. Avstanden mellom boligen til Rolf Bugge og garasjen blir ca. 18 meter, denne avstanden er såpass stor at garasjen vurderes å ikke blir til noen stor ulempe for nabo.

Økonomiske konsekvenser

Ingen

Betydning for folkehelse

Ingen



Saksframlegg

Utvalg	Utvalgssak	Møtedato
Nesset formannskap	40/17	04.05.2017

GID 060/028 - Garasje- Daniel Bugge

Vedlegg

- 1 Klage på oppføring av garasje
- 2 Kopi av brev av 12.08.2015 til Daniel Bugge - godkjenner ikke bygging av garasje
- 3 Klage på bygging av garasje
- 4 Kopi - brev av 10.09.2015 til Daniel Bugge
- 5 Søknad om bygging av garasje
- 6 Nabovarsel
- 7 Kart

Rådmannens innstilling

Kommunen viser til søknad datert 4/8-15, mottatt 28/3-17, § 20-2 i bygningsloven og gir tillatelse til å bygge garasje slik tegninger og planer viser.

Kommunen mener at garasjebygget ikke er større og mer dominerende enn at dette må tåles i et byggefelt.

Dessuten vil nabo, 60/27, fremdeles ha god utsikt innover fjorden.

Men formannskapet setter som vilkår at bygget kommer 1 m fra byte mot 60/2 på grunn av at vedlikehold skal kunne skje fra egen eiendom.

Behandling i Nesset formannskap - 04.05.2017

Det ble foretatt befaringsfor saken ble behandlet.

Rådmannen ga følgende tillegg til sin tilråding: ...og at mønehøgde blir maksimum 4 meter.

Rådmannens endrede tilråding ble enstemmig vedtatt.

Vedtak i Nesset formannskap – 04.05.2017

Kommunen viser til søknad datert 4/8-15, mottatt 28/3-17 og § 20-2 i bygningsloven, og gir tillatelse til å bygge garasje slik tegninger og planer viser.

Kommunen mener at garasjebygget ikke er større og mer dominerende enn at dette må tåles i et byggefelt. Dessuten vil nabo, 60/27, fremdeles ha god utsikt innover fjorden.

Formannskapet setter som vilkår at bygget kommer 1 m fra byte mot 60/2 på grunn av at vedlikehold skal kunne skje fra egen eiendom og at mønehøgde blir maksimum 4 meter.

Saksopplysninger

Rådmannen viser til vedlegga.

Daniel Bugge vil bygge ny garasje på boligtomta si. Garasjen blir ca 69 m² stor. Og er etter tegningene ca 4 m høg.

Den blir satt opp helt øst på tomta, ca 0,5 m fra byte mot 60/2.

Nabovarsel blei sendt ut 3/9-15.

Eier av 60/2 har gitt tillatelse til plassering 0,5 m fra byte.

Eier av 60/27, Rolf Bugge protesterer på garasjen. Han mener at garasjen tar utsikt fra hans bolig.

Han ber om befaring før behandlingen i formannskapet.

Vurdering

Rådmannen kan ikke se at dette garasjebygget blir større og mer dominerende enn at dette må godtas i et boligfelt som Hjellhammaren må sies å være. Garasjen er tenkt plassert ca 18 m fra boligen til Rolf Bugge. Den blir ca 4 m høg, noe som er helt normalt for en garasje. I tillegg er huset til Rolf Bugge noe høyere plassert i terrenget enn garasjetomta. Det dreier seg om 2-3 m høyere. Han vil ha god utsikt innover Eresfjorden over garasjen.



NESSET KOMMUNE
Kråkholmvegen 2
6460 EIDSVÅG I ROMSDAL

Saksbehandler, innvalgstelefon

Bente Thornes Kosberg, 71 25 84 78

Neset kommune - vedtak i klagesak - gnr60 bnr28 - byggesak

Fylkesmannen endrer kommunens vedtak og avslår tiltaket. Dette på bakgrunn av at det vil kreves dispensasjon fra kommuneplanen. Klagen blir dermed tatt til følge.

Det vises til kommunens oversendelse av 13.12.18.

Daniel Bugge har den 28.03.17 søkt om byggetillatelse for oppføring av garasje på gnr. 60 bnr. 28.

I møte den 04.05.17 har Nesset formannskap, under sak nr. 40/17, innvilget søknaden. Det ble satt som vilkår for tillatelsen at bygget kommer 1 m fra byte mot 60/2 på grunn av at vedlikehold skal kunne skje fra egen eiendom og at mønehøgde blir maksimum 4 meter.

Vedtaket ble påklaget av nabo Synnøve og Rolf Bugge ved brev datert 24.05.17.

Videre ble det i brev fra tiltakshaver av 12.07.17 vist til at det i innstillingen til vedtaket feilaktig ble opplyst om at mønehøyden var 4 meter, mens tegningene viser en mønehøyde på 5,8 m. Tiltakshaver ba derfor om at saken ble behandlet på nytt.

Saken ble behandlet av Nesset formannskap den 05.10.17, og under sak nr. 91/17 har kommunen opprettholdt vedtaket i sak 40/17, med følgende endringer:

- Mønehøyden skal ikke overstige 5,8 meter.
- Det settes som vilkår at bygget ikke kommer i konflikt med avløpsledning i grunnen.

Dette vedtaket er påklaget av Synnøve og Rolf Bugge ved brev datert 28.10.17. Bugge er eier av boligeiendommen gbnr. 60/27. Klagerne viser til at mønehøyden ikke var opplyst i tegningene, og stiller spørsmål ved at kommunen nå kan endre tillatt høyde. Videre stilles det spørsmål ved garasjens størrelse. Klagerne viser til at utsikten er av stor betydning for dem, og at garasjen vil forringe utsikten og dermed også verdien på boligen. Det anføres videre i klagen at garasjen kommer i konflikt med ledningsnett i grunnen. Klager påpeker også andre byggetiltak på denne eiendommen.



Neset formannskap behandlet klagen i møte den 22.11.18 og under sak nr. 82/18 har de holdt fast på vedtaket i sak nr. 91/17. I samsvar med plan- og bygningsloven (pbl) § 1-9 er saken deretter oversendt fylkesmannen som klageinstans.

I forbindelse med fylkesmannens klagebehandling er det mottatt ytterligere skriv fra klager datert 30.12.18, hvor de presiserer sine viktigste ankepunkter. Det anmodes videre om at fylkesmannen gjennomfører en befaring i forbindelse med klagesaksbehandlingen.

Når det gjelder bakgrunnen for saken ellers vises det til saksdokumentene.

Fylkesmannens merknader:

Vilkårene for å behandle dette som en klagesak er oppfylt. Fylkesmannen kan etter dette prøve alle sider ved saken og dersom klagen blir tatt til følge kan vedtaket endres eller oppheves og sendes tilbake for ny behandling i kommunen.

Fylkesmannen har vurdert at det ikke er behov for befaring for å kunne avgjøre denne klagesaken.

Fylkesmannen presiserer at det er den omsøkte garasjen som er gjenstand for vår klagesaksbehandling. Vi kan derfor ikke gå inn på andre byggetiltak på eiendommen som klager viser til, da dette ikke er en del av foreliggende sak.

Tiltak og plangrunnlag

Tiltaket er omtalt som dobbeltgarasje på 69,6 m² BRA og med mønehøyde 5,8 m. Garasjen ble omsøkt plassert 0,5 m fra grensen mot gbnr. 60/2, men kommunen har satt som vilkår at minsteavstanden skal være 1 m. Det er opplyst at det er gitt samtykke for plassering fra eier av 60/2.

Tiltaket er planlagt utført i et område som er omfattet av kommuneplanens arealdel av 29.03.12. Ut fra vedlagte kart vises garasjen plassert på den østligste delen av tomten. I planen er dette området vist som landbruks-, natur- og friluftsområde (LNF-område). Oppføring av garasje i tilknytning til boligformål vil være i strid med arealformålet i planen. Fylkesmannen gjør i denne sammenheng oppmerksom på at selv om eiendommen er fradelte til boligformål, vil ikke dette medføre noen endring av formålet i planen, slik at bygging i dette området vil kreve dispensasjon.

Med unntak av den østligste delen er eiendommen for øvrig i planen vist som *byggeområde; nåværende boligområde*. Det er noe uklart for fylkesmannen hvorvidt garasjen også vil bli liggende innenfor boligformålet. Oppføring av garasje vil være i samsvar med dette arealformålet.

I kommuneplanbestemmelsene pkt. 1 er det imidlertid fastsatt at innenfor byggeområdene kan arbeid og tiltak som nevnt i pbl. kapittel 20, samt fradeling til slike formål, ikke finne sted før området inngår i en godkjent reguleringsplan. Det vil dermed gjelde et reguleringsplankrav for dette området som er vist som byggeområde. Det er ikke vedtatt noen reguleringsplan for det aktuelle området. Det vil da være i strid med kommuneplanbestemmelsene å gi tillatelse til det omsøkte tiltaket. Eventuelt må det søkes om dispensasjon fra plankravet.

Slik fylkesmannen vurderer det vil derfor oppføring av garasje kreve dispensasjon fra LNF-formålet i planen eller fra plankravet i kommuneplanbestemmelsene, eventuelt begge deler. Det foreligger ikke opplysninger om at det er søkt om eller gitt noen slik dispensasjon. Fylkesmannen finner på denne bakgrunn å måtte avslå det omsøkte tiltaket.



Etter dette finner fylkesmannen at vedtaket er i strid med plan- og bygningsloven og klagen har ført fram.

Fylkesmannens vedtak:

Med hjemmel i plan- og bygningsloven § 1-9, jf. forvaltningsloven § 34, rundskriv T-2/09 fra Miljøverndepartementet og brev av 28.09.09 fra Kommunal- og regionaldepartementet, finner fylkesmannen å måtte endre kommunens vedtak i sak nr. 91/17, og avslå det omsøkte tiltaket.

Dette vedtaket er endelig og kan ikke påklages videre, jf. forvaltningsloven § 28.

Eventuelle krav om sakskostnader må fremsettes innen 3 uker etter at dette brevet ble mottatt. Kravet skal avgjøres av fylkesmannen, jf. forvaltningsloven § 36.

Partene er underrettet om vedtaket ved kopi av dette brevet.

Med hilsen

Frida Farstad Brevik (e.f.)
fagansvarlig

Bente Thornes Kosberg
seniorrådgivar

Dokumentet er elektronisk godkjent

Kopi til:

Rolf Arnold Bugge	Hjellhammaren 7	6460	EIDSVÅG I ROMSDAL
Synnøve Bugge	Hjellhammaren 7	6460	EIDSVÅG I ROMSDAL
Daniel Frisvoll Bugge	Hjellhammaren 5	6460	EIDSVÅG I ROMSDAL

Oppfølging vedtak i Kontrollutvalget.

Mottatt henvendelse fra Synnøve Almås Harstad og Anders Torvik, datert 26.05.2019

Kontrollutvalget har mottatt en henvendelse fra Anders Torvik og Synnøve Almås Harstad der det vises til Nettet kommunestyre sitt vedtak i møte 23.05.2019, sak PS 44/19- Sluttbehandling Reguleringsplan Bergmesteren Raudsand.

De ber kontrollutvalget behandle vedtaket med følgende begrunnelse:

Reguleringsplanen er i strid med vedtak arealdel i kommuneplan for 2012 – 2020 for Nettet kommune, vedtak av Nettet kommunestyre i møte den 29.03.2012, sak 030/12.

Kommunestyrets vedtak om reguleringsplanens formål, som mottak, behandling og lagring av farlig avfall er ikke i samsvar med formålet som er vedtatt i kommuneplanens arealdel, hvor det henvises til tidligere gruvedrift og prøveuttak av stein.

Kontrollutvalgets behandling

Nestleder foreslo at vedtaket om reguleringsplanen sendes tilbake til kommunestyret der kontrollutvalget reiser tvil om vedtaket er i samsvar kommuneplanens arealdel. Leder foreslo at kontrollutvalget ikke går videre med spørsmålet, men overlater til andre instanser å se på om forutsetningene for vedtaket i kommunestyret er til stede. Det ble votert over framleggene. Framlegget fra leder ble vedtatt med 3 stemmer for. (Sp, Uavh., Uavh.) og 2 stemmer mot (Ap).

Et av medlemmene i kontrollutvalget i Nettet sendte i juni 2019 brev til konstituert fylkesmann med henvisning til kontrollutvalgets vedtak. Utdrag fra brevet: «Som medlem av kontrollutvalget kan jeg ikke se at saken er oversendt til andre instanser for behandling, som vedtatt i kontrollutvalget. Kommunestyret kan selvsagt ikke ta stilling til saken, da det her ble besluttet av kontrollutvalget, sitat: «andre instanser å se på om forutsetningene for vedtaket i kommunestyret er til stede» I dette tilfelle må det være fylkesmannen som må vurdere om kommunestyrets vedtak er i strid med vedtatt kommuneplan for 2012 – 2020 inkl. arealdel, da kommunestyret ikke er rette organ for slik kontroll»

Brevet ber også konstituert fylkesmann om å vurdere sin habilitet siden det var hun (som daværende rådmann i Nettet) som la frem innstilling til vedtak for kommunestyret for kommuneplanen som ble vedtatt for 2012 – 2020.

Det fremkommer ikke i konstituert fylkesmann sitt oversendelsesbrev til Kommunal og moderniseringsdepartementet at fylkesmannen har tatt noen stilling til om reguleringsplanvedtaket er i strid med arealdelen i kommuneplanen 2012 – 2020.

Derimot har konstituert fylkesmann skrevet følgende om habilitet i oversendelsesbrevet:

«Spørsmål om habilitet. Ein politikar i Nesset har sett fram påstand om at eg er inhabil til å gje ei tilråding til departementet i denne saka. Påstanden er grunngjeve med at eg var rådmann i Nesset den gang kommuneplanen vart vedtatt. Eg var rådmann i Nesset i seks år fram til 2012 då eg vart tilsett som assisterande fylkesmann. I behandlinga av kommuneplanen i Nesset kommune var ikkje arealet som denne saka gjeld via særskilt merksemd. Dette var lenge før det vart aktuelt å nytte arealet til avfallsdeponi. Det er no sju år sidan eg slutta som rådmann i Nesset kommune, og det er ikkje noko i denne saka som svekker min habilitet.»

Kontrollutvalget må følge opp vedtaket om at annen instans behandler saken om reguleringsplanen er i strid med arealdelen i Kommuneplanen for 2012 – 2020.

Vigdis Fjøseid

Tor Steinar Lien

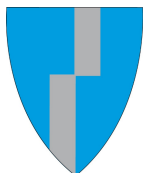

Saksframlegg

Utvalg	Utvalgssak	Møtedato
Nesset formannskap	15/12	01.03.2012
Nesset kommunestyre	30/12	29.03.2012

Kommuneplan for Nesset kommune 2012 -2020, Sluttbehandling

Vedlegg

- 1 Kommuneplan 2012-2020 - Samfunnsdel og arealdel - Sluttbehandling
- 2 Referat etter meklingsmøte
- 3 Kommuneplan 2009 - 2020. Bustadareal på gnr 93 bnr 48 i nærleiken av COOP Eresfjord
- 4 Uttalelse angående næringsarealer i Nesset

Saksopplysninger

Forslag til kommuneplan for Nesset ble første gang lagt ut til offentlig ettersyn med høringsfrist 1. september 2009.

Nesset kommunestyre vedtok i sak 073/2010 å legge forslag til ny kommuneplan for Nesset ut til 2. gangs offentlig ettersyn med høringsfrist 25. januar 2011.

Nesset formannskap behandlet i møte 05.05.2011, under sak 048/11, innkomne merknader i planprosessen.

Høsten 2011 ble det utarbeidet konsekvensbeskrivelse (notat 30.11.2011) av nye foreslåtte områder i kommuneplanen, samt laget egen rapport (24.11.2011) – konsekvenser for natur, kulturminner og kulturlandskap i Eikesdal. Disse utredningene var nødvendige for å kunne gjennomføre meklingsmøte med Fylkesmannen i Møre og Romsdal samt Møre og Romsdal fylkeskommune.

- Dokumentene ligger ute på Nesset kommune sine nettsider: <http://www.nesset.kommune.no>

Se punkt: Offentlige høringer; 1. Avsluttede høringer 2. Forslag til kommuneplan for Nesset

Nesset formannskap behandlet i møte 15.12.2011, under sak 150/11 kommuneplanen for Nesset, følgende vedtak ble fattet.

” Rådmannens forslag til konsekvensbeskrivelser av 30.11.2011 og rapport av 24.11.2011 - konsekvenser for natur, kulturminner og kulturlandskap i Eikesdalen tas til orientering.

Følgende innsigelser tas videre til mekling hos Fylkesmannen i Møre og Romsdal:

Område Eidsvåg:

- B 13-1 Boliger ved Langset/ Eidsvågleira – innsigelse fra Fylkesmannen i Møre og Romsdal
Fritidsbebyggelse sør for B10 – innsigelse fra Statens vegvesen

Område Toven- Eidsøra – Meisalstranda:

- M14 Uttak av stein Meisal – innsigelse fra Fylkesmannen i Møre og Romsdal

Område Raudsand – Eidsvåg fjellet - Rødfjellet

- Område for langrennsarena – innsigelse fra Fylkesmannen i Møre og Romsdal

Område Bugge

- F 18 Bleineset – innsigelse fra Møre og Romsdal fylkeskommune
B 19 Boligbygging – ved Bugge forsamlingshus – innsigelse fra Statens vegvesen

Område Eikesdal

- Turveg Mardalen – Mardalsfossen – innsigelse fra Fylkesmannen i Møre og Romsdal
- Sykkelvei Torbuhalsen - Lesja grense – innsigelse fra Fylkesmannen i Møre og Romsdal
- Alpinanlegg i Eikesdal – innsigelse fra Fylkesmannen i Møre og Romsdal
- E 9 Erverv Aurstupet – innsigelse fra Fylkesmannen i Møre og Romsdal
- F 45 Hytter Aursjøveien – innsigelse fra Fylkesmannen i Møre og Romsdal
- F 47 Hytter Mardalsmoen – innsigelse fra Fylkesmannen i Møre og Romsdal
- F 32, F 33, F 40 og F 41 hytteområder – innsigelse fra Møre og Romsdal fylkeskommune

Generelt

- Areal til akvakultur i Fressvika – innsigelse fra Sunndal Kommune

Neset kommune ønsker å opprettholde de akvakulturområdene vi har i dag. Vi avventer initiativ fra fylket for videre samordning av sjøarealene”.

Som meklingsgruppe til møtet med fylkesmannen i Møre og Romsdal 06.01.2012 møter ordføreren, Mellvin Steinsvoll, Kari Petrine F. Overås som politiske representanter. Fra administrasjonen møter miljøvernrådgiver Hogne Frydenlund”.

- Dokumenter i f-sak 150/11 finnes på Neset kommune sine nettsider under punkt: Politikk; 1. Politiske saker, 2. Politiske saker i Neset kommune 2011, 3. Formannskap (møtedato 15.12)

Meklingsmøte ble avholdt 6. januar 2012. Det ble gjennomført meklingsmøte med Sunndal kommune, Statens vegvesen, Møre og Romsdal Fylkeskommune og Fylkesmannen i Møre og Romsdal.

Resultatet av meklingsmøtet fremgår i brev av 18.01.2012 fra Fylkesmannen i Møre og Romsdal, se vedlegg for utfyllende kommentarer.

Område		Meklingsresultat
B8	Boligareal øst for Høvika	Statens vegvesen trakk innsigelsen
	Fritidsboliger ved Eidsvågleira	Neset kommune tar innsigelsen til følge
B 13	Boligareal ved Remmen/ Stubø	Neset kommune tar innsigelsen til følge
B 13,1	Boligareal v/ Langset, Eidsvågleira	Neset kommune tar innsigelsen til følge
B15	Boligareal Stubø – Brekken	Statens vegvesen trakk innsigelsen
B 19	Boligareal Bugge	Neset kommune tar innsigelsen til følge. Nytt område for boliger vurderes ved befaring med ulike sektoryndigheter.
F 33/ F34	Hytteområder Eikesdal	Statens vegvesen trakk innsigelsen. Arealet tilpasset etter 1. gangs ettersyn.
	Konsekvensbeskrivelse	Fylkesmannen i M & R og Fylkeskommunen trekker innsigelsen
F 18	Hytteområde Bleineset	Neset kommune tar innsigelsen til følge, endrer arealavgrensingen
F40	Hytteområde Eikesdal	Neset kommune tar innsigelsen til følge, endrer arealavgrensingen
M 14	Steinuttak Meisalstranda	Neset kommune tar innsigelsen til følge - tilpasset avgrensing i en reguleringsplanprosess.
	Fremtidig langrennsarena Rødfjellet	Neset kommune tar innsigelsen til følge – arealet avsettes inntil videre på plankartet som ikke juridiske bindene. Det skal gjennomføres nærmere naturtyperegistreringer i området

F 27	Hytteområde Mardalsmoen	Neset kommune tar innsigelsen til følge. Tar ut hytteområdet som berører registrert naturtype i området.
	Turvei Mardalsfossen	Neset kommune tar innsigelsen til følge. Innarbeider vilkår i planbestemmelsene.
	Sykelsti Turbudalen – Lejsa grense	Ingen meklingsresultat – oversendes Miljøverndepartementet
E 9	Ervervsområde Aurstupet	Ingen meklingsresultat – oversendes Miljøverndepartementet
	Eikesdal alpin	Ingen meklingsresultat – oversendes Miljøverndepartementet
	Eksisterende område for oppdrettsanlegg i Fressvika	Sunndal kommune avgjør om saken skal oversendes til Miljøverndepartementet.

Vurdering

Arbeidet med ny kommuneplan for Neset kommune har vært en forholdsvis lang og omfattende prosess. Det er nå opp til Neset kommunestyre og godkjenne resultatet fra meklingsmøtet den 06.01.2012.

Kommuneplanprosessen i Neset har foregått etter plan- og bygningsloven av 1985. Rådmannen vil påpeke at det vil være behov for å starte revidering av kommuneplanens arealdel i slutten av inneværende kommunestyreperiode for å tilpasse kommuneplanen etter ny plan- og bygningslov (2009). Da ligger det mulighet å vurdere nye arealforslag.

Rådmannen vil påpeke at etter meklingsmøtet har kommunen fått avklart at det er mulig å starte med reguleringsplanprosess for ett mindre boligområde ved Coop Eresfjord, selv om arealformålet i kommuneplanens arealdel vil være spredt boligbygging.

Eventuelt uavklart arealbruk i kommuneplanen som oversendes til Miljøverndepartementet til sluttbehandling vil ikke være rettsvirkende. I disse områdene kan det ikke startes opp arbeid med f.eks reguleringsplaner.

Rådmannens innstilling

Med hjemmel i Plan og bygningslovens (1985) § 20-5 godkjennes kommuneplan for Neset kommune 2012 – 2020.

Kommuneplanen for Neset kommune består av samfunnsdel og arealdel med bestemmelser.

Kommuneplanens samfunnsdel viser våre mål for utvikling av kommunen. De 4 satsningsområdene;

- Kommunen som arbeids, bo og sevicekommune
- Nærings og arbeidsutvikling
- Kultur
- Natur og miljø

skal være retningsgivende for all planlegging og alle handlingsprogram som utarbeides fram mot 2020.

Kommuneplanens arealdel gis rettsvirkning med unntak av følgende områder som oversendes til Miljøverndepartementet for avgjørelse;

- Eikesdal alpin, areal for alpinanlegg
- E 9 – Ervervsområde Aurstupet (turisme/reiseliv)
- Sykelsti Torbuhalsen – Lesja grense

Innsigelsen fra Sunndal kommune til etablert område for oppdrettsanlegg i Fressvika oversendes også til Miljøverndepartementet for endelig avgjørelse.

Behandling i Nettet formannskap - 01.03.2012

Miljøvernrådsgiver Hogne Frydenlund presenterte kartdelen i kommuneplanen.

Rådmannens innstilling ble delt opp ved avstemmingen.

Først ble det stemt over de tre første avsnittene i rådmannens innstilling.

Enstemmig vedtatt

Punktene i fjerde avsnitt i rådmannens innstilling ble stemt over hver for seg.

Alle punktene ble enstemmig vedtatt

Siste avsnitt i rådmannens innstilling ble enstemmig vedtatt

Høyre fremmet følgende forslag:

B13.1 – Boligareal v/ Langset, Eidsvågleira – oversendes til Miljøverndepartementet for avgjørelse

Høyres forslag ble vedtatt med 5 stemmer. 2 stemte imot.

Forslag til vedtak i Nettet formannskap - 01.03.2012

Med hjemmel i Plan og bygningslovens (1985) § 20-5 godkjennes kommuneplan for Nettet kommune 2012 – 2020.

Kommuneplanen for Nettet kommune består av samfunnsdel og arealdel med bestemmelser.

Kommuneplanens samfunnsdel viser våre mål for utvikling av kommunen. De 4 satsningsområdene;

- Kommunen som arbeids, bo og servicekommune
- Nærings og arbeidsutvikling
- Kultur
- Natur og miljø

skal være retningsgivende for all planlegging og alle handlingsprogram som utarbeides fram mot 2020.

Kommuneplanens arealdel gis rettsvirkning med unntak av følgende områder som oversendes til Miljøverndepartementet for avgjørelse;

- Eikesdal alpin, areal for alpinanlegg
- E 9 – Ervervsområde Aurstupet (turisme/reiseliv)
- Sykkelsti Torbuhalsen – Lesja grense
- B13.1 – Boligareal v/ Langset, Eidsvågleira

Innsigelsen fra Sunndal kommune til etablert område for oppdrettsanlegg i Fressvika oversendes også til Miljøverndepartementet for endelig avgjørelse.

Behandling i Nettet kommunestyre - 29.03.2012

Miljøvernrådsgiver Hogne Frydenlund presenterte kartdelen i kommuneplanen.

Formannskapetets forslag ble delt opp ved avstemmingen

Først ble det stemt over de tre første avsnittene i formannskapetets forslag.

Disse ble enstemmig vedtatt

Punktene som foreslås oversendt til Miljøverndepartementet for avgjørelse, fjerde avsnitt i formannskapetets forslag, ble stemt over hver for seg:

- Eikesdal alpin, areal for alpinanlegg – enstemmig vedtatt
- E 9 Ervervsområde Aurstupet (turisme/ reiseliv) – enstemmig vedtatt
- Sykkelsti Torbuhalsen – Lesja grense – enstemmig vedtatt
- B13.1 Boligareal v/ Langset, Eidsvågleira – vedtatt med 14 stemmer, 6 stemte imot

Siste avsnitt i formannskapetets forslag ble enstemmig vedtatt.

Vedtak i Nasset kommunestyre – 29.03.2012

Med hjemmel i Plan og bygningslovens (1985) § 20-5 godkjennes kommuneplan for Nasset kommune 2012 – 2020.

Kommuneplanen for Nasset kommune består av samfunnsdel og arealdel med bestemmelser.

Kommuneplanens samfunnsdel viser våre mål for utvikling av kommunen. De 4 satsningsområdene;

- Kommunen som arbeids, bo og servicekommune
- Nærings og arbeidsutvikling
- Kultur
- Natur og miljø

skal være retningsgivende for all planlegging og alle handlingsprogram som utarbeides fram mot 2020.

Kommuneplanens arealdel gis rettsvirkning med unntak av følgende områder som oversendes til Miljøverndepartementet for avgjørelse;

- Eikesdal alpin, areal for alpinanlegg
- E 9 – Ervervsområde Aurstupet (turisme/reiseliv)
- Sykkelsti Torbuhalsen – Lesja grense
- B13.1 – Boligareal v/ Langset, Eidsvågleira

Innsigelsen fra Sunndal kommune til etablert område for oppdrettsanlegg i Fressvika oversendes også til Miljøverndepartementet for endelig avgjørelse.

Fylkeshuset Molde

Vurdering av lovligheten av Nettet kommunestyret sitt vedtak i møte den 23.05.19 sak PS 44/19 « Reguleringsplan Bergmesteren Raudsand « sett i forhold til vedtatt kommuneplan med arealdel for 2012- 2020, sak PS 20/2019 i Nettet kontrollutvalg i møte den 03.06.2019

Vurdering av Habilitet til konstituert fylkesmann Rigmor Brøste

Vedlagt oversendes kopi av utskrift av sak PS 20/19 Eventuelt i Nettet kontrollutvalg, i møte 03.06.2019, sak: Mottatt henvendelse fra Synnøve Almås Harstad og Anders Torvik, datert 26.05.2013

Synnøve Almås Harstad og Anders Torvik henstilte til kontrollutvalget å behandle følgende forslag, sitat: «*Reguleringsplanen er i strid med vedtak arealdel i kommuneplan for 2012 – 2020 for Nettet kommune, vedtak av Nettet kommunestyre i møte den 29.03.2012, sak 030/12 Kommunestyrets vedtak om reguleringsplanens formål, som mottak, behandling og lagring av farlig avfall er ikke i samsvar med formålet som er vedtatt i kommuneplanens arealdel, hvor det henvises til tidligere gruvedrift og prøveuttak av stein.* », sitat slutt.

Som det fremgår av vedlagt utskrift av protokollen fra kontrollutvalget, så ble det vedtatt at kontrollutvalget ikke går videre med spørsmålet, **men overlater til andre instanser å se på om forutsetningene for vedtaket i kommunestyret er til stede.** (Uthevingen er foretatt av undertegnede)

Som medlem av kontrollutvalget kan jeg ikke se at saken er oversendt til andre instanser for behandling, som vedtatt av kontrollutvalget. Kommunestyret kan selvsagt ikke ta stilling til saken, da det her er besluttet av kontrollutvalget, sitat: «*.. andre instanser å se på om forutsetningene for vedtaket i kommunestyret er til stede.*» I dette tilfelle må det være fylkesmannen som må vurdere om kommunestyrets vedtak er i strid med vedtatt kommuneplan for 2012 - 2020 inkl. arealdel, da kommunestyret ikke er rette organ for slik kontroll.

Som kjent var konstituert fylkesmann Rigmor Brøste ansatt tidligere som rådmann i Nettet kommune, og var saksbehandler og forslagsstiller til vedtatt kommuneplan med arealdel, for perioden 2012-2020 Det vises og til **Forord – Nettet mot år 2020 !**, som er undertegnet av ordfører Rolf Jonas Hurlen og daværende rådmann Rigmor Brøste.

Undertegnede ber konstituert fylkesmannen erklære seg inhabil i saken og oversende saken til departementet for oppnevning av settefylkesmann med bakgrunn i kontrollutvalgets vedtak.



Kommunal- og moderniseringsdepartementet
Postboks 8004 Dep
0030 OSLO

Saksbehandlar, innvalstelefon
Sveinung Dimmen, 71 25 84 20

Neset kommune - reguleringsplan Bergmesteren Raudsand. Oversending til Kommunal- og moderniseringsdepartementet for behandling.

Fylkesmannen i Møre og Romsdal oversender med dette sak om *reguleringsplan Bergmesteren Raudsand i Neset kommune* til Kommunal- og moderniseringsdepartementet (KMD) for behandling.

Reguleringsplanen omfattar eit tiltak i to delar:

- Avslutning av eksisterande deponi og etablering av nye deponi for ordinært avfall
- Etablering av nytt anlegg for uorganisk avfall

Formålet med planarbeidet er å legge til rette for opprydding i eksisterande deponi med arrondering av terreng for å tilbakeføre områda til landbruk-, natur- og friluftsområde, samt etablere nye deponi for ordinært avfall i dagen. I tillegg skal tiltaket legge til rette for stein- og masseuttak i fjell, deponi av forureina masser og farleg avfall i fjell, samt etablering av industriområde og utviding av kaianlegg og pukkverksemd. Konsekvensutgreiinga er innarbeidd som del av planomtalen.

Motsegn frå nabokommunane og frå fylkeskommunen

Utgangspunktet for oversendingssaka er motsegn frå nabokommunane Gjemnes, Sunndal og Tingvoll, samt Møre og Romsdal fylkeskommune. Neset kommune har i sitt oversendingsbrev gjort nærare greie for dei motsegnene som etter offentlig høyring framleis står ved lag, fram til sluttbehandling i Neset kommunestyre 23.05.2019. Brevet frå kommunen inneheld ei kronologisk oversikt over viktige steg i planprosessen, samt dokumentliste og sentrale dokument i saka. Kommunens samla oversending følgjer som vedlegg til vårt oversendingsbrev.

Motsegn frå nabokommunane

Nabokommunane som grensar til Neset i denne saka omfattar Gjemnes, Sunndal og Tingvoll. Desse har levert ein felles høyringsuttale som kommunane Averøy, Kristiansund og Halså har slutta seg til. Motsegna frå kommunane er her oppsummert gjennom følgjande vedtak:

Med hjemmel i plan- og bygningsloven § 5-4 andre ledd fremmer Tingvoll, Sunndal og



Gjemnes kommuner felles innsigelse til reguleringsplanen for Bergmesteren Raudsand AS fordi planen i vesentlig grad er

- i strid med plan og bygningsloven § 1-1, første ledd.*
- i strid med interkommunal kommunedelplan for sjøområdene på Nordmøre (Sjøområdeplan).*
- i strid med forvaltningsmål og miljømål i Vannforskriften.*
- i konflikt med næringslivsinteresser og fritidsinteresser i nabokommunene.*
- i konflikt med naturmangfoldet, naturmangfoldloven §§ 8-12.*
- i konflikt med kulturminner, kulturminneloven § 3 (Honnhammaren i Tingvoll)*
- skadelig for området/regionens omdømme.*

Innsigelsene gjelder

- planen i sin helhet*
- havneområdet og industriområdet, herunder sjøfyllingen*
- deponi for uorganisk farlig avfall*
- deponiene 2, 3, 4 og 5 for ordinært og inert avfall*

Motsegn frå Møre og Romsdal fylkeskommune

Møre og Romsdal fylkeskommune ved fylkesutvalet, vedtok i sak- u 38/18 å fremje motsegn til planforslaget:

- Fylkesutvalet reiser **motsegn** til planframlegget med heimel i miljømåla regional vassforvaltingsforvaltingsplan.*
- Fylkesutvalet viser også til at anlegget kan føre til vesentleg tap av det omdømet Møre og Romsdal har som naturbasert reiselivsdestinasjon og som marin matvareprodusent, og dermed også vere negativt for framtidig vekst og næringsliv i fylket.*
- Det er prinsippielt uønska at farleg avfall frå industriproduksjon skal eksporterast bort frå opprinnelsen til problemet. Behandling av industrielt risikoavfall bør skje nærast mogleg produksjonskjeldene for å redusere risikoen for ulukker under transport.*

Planprosess og vidare saksgang

Planforslaget har vore gjennom ein omfattande og grundig planprosess. Saka har ikkje vore lagt fram som tema til formell mekling hos Fylkesmannen, men blir i samråd med partane oversendt direkte til KMD for endeleg avgjerd.

I dette oversendingsbrevet til departementet vil Fylkesmannen oppsummere hovudpunkta, gi utfyllande opplysningar og kome med ei samla vurdering og tilråding i saka. Som vedlegg til vår oversending følgjer oversendingsbrev frå Nesset kommune med tilhøyrande utval av aktuelle saksdokument. Fire eksemplar av plankart i papirversjon følgjer som eige vedlegg til oversendinga.

Viktige rammer og føringar for behandling av saker som dette er nærare omtalt i Departementet sitt rundskriv H-2/14 om motsegn og mekling; jf.

<https://www.regjeringen.no/no/dokumenter/retningslinjer-for-innsigelse-i-plansaker-etter-plan--og-bygningsloven/id751295/>



Om planen og planarbeidet

Planen er utført som ei detaljregulering i samsvar med *Plan- og bygningslova* § 12-1, 12-8, 12-9 og 14-2, samt *Forskrift om konsekvensutredning*. Planen er utarbeidd av Angvik Prosjektering AS på vegne av Bergmesteren Raudsand AS. Planen omfattar planomtale, konsekvensutgreiing, plankart og føresegner. Som vedlegg til planen er det utarbeidd fleire fagrapportar/-notat og temakart.

Planområdet på Raudsand omfattar eit areal på om lag 1800 dekar. Området er i gjeldande kommuneplan for Nesset 2009 – 2020 avsett til formål råstoffutvinning, gruvedrift og masseuttak, samt område for erverv og LNF.

Planomtalen oppsummerer dei viktigaste målsettingane i planarbeidet i to hovudpunkt. Dette omfattar ønske om å legge til rette for:

1. å kunne ta imot og deponere lettare forureina overskotsmasssar ([inert](#) og ordinært avfall) i samsvar med til gjeldande lovverk og forskrifter
2. eit anlegg som kan ta imot, behandle, gjenvinne og deponere stabilisert uorganisk farleg avfall i nye fjellhallar inne i fjellet ca 1 km vest for Tingvollfjorden. Dette omfattar m.a. også eit produksjonsområde for pukk og grus, utfylling ut i sjø for etablering av nytt industriområde, nye vegar og reinseanlegg for prosessanlegg, samt eit forskings- og utviklingscenter

Eit viktig utgangspunkt for planarbeidet er knytt til spørsmålet om tilrettelegging for etablering av eit nasjonalt deponi for farleg avfall. Miljødirektoratet oppfordra sommaren 2015 private aktørar om å fremme forslag til lokalitetar for plassering av nytt nasjonalt anlegg. Eksisterande deponi for uorganisk avfall på Langøya i Re kommune er i ferd med å bli fullt. Raudsand er eitt av områda Direktoratet for mineralforvaltning har lista opp som mulig lokalitet for eit nasjonalt anlegg for farleg avfall.

Oppstart av planarbeid

Varsel om planoppstart og krav til KU-prosess vart varsla med annonse i lokalavisene *Driva, Romsdals Budstikke* og *Tidens Krav* 18.03.2016. I tillegg blei naboar og offentlege instansar varsla med eigne brev. Samtidig med varsel om oppstart av planarbeid blei forslag til planprogram lagt ut til høyring. I samband med dette vart det invitert til ope informasjonsmøte på samfunnshuset på Raudsand 05.04.2016 med presentasjon av planlagt utbygging og orientering om den vidare planprosessen.

Planstatus for området, samt mål og premissar for planarbeidet, planavgrensing og lovgrunnlag er nærare omtalt i planprogrammet. I presentasjonen av planområdet blir det vidare peika på at Raudsand har ei lang historie som industrisamfunn med gruvedrift tilbake til 1910. Planområdet strekker seg frå Tingvollfjorden og opp mot omlag 420 m.o.h. Arealet er variert og ber preg av mange års drift som industriområde med blant anna gruvedrift, masseuttak og avfallsdeponi. Planområdet inneheld etablert infrastruktur i form av vegar, vatn, avløp og elkraft. Planprogrammet omfattar også skisse til vidare planprosess med organisering og framdrift, medverknad, utgreiingsbehov, samt metode og tema for konsekvensutgreiinga.

Etter at merknadsfristen gjekk ut var det registrert 14 innkomne merknader. Fleire av høyringspartane peikar på behov for vidare avklaringar og utgreiingar knytt til det vidare planarbeidet. Planprogrammet vart justert med bakgrunn i dei innkomne merknadene, og fastsett av Nesset kommunestyre 23.06.2016.

I juni 2017 vart planområdet utvida mot aust på grunn av at sjøbotnkartlegging og forprosjektering av utfylling viste at skråningsfoten ville kome utanfor varsla avgrensing av planområdet. Etter



avklaring med Fylkesmannen i Møre og Romsdal og Møre og Romsdal fylkeskommune, vart utviding av planområdet varslet direkte med eige brev til berørte partar. Varsel om endra planområde vart også lagt ut på Nesset kommune sine heimesider med merknadsfrist 28.04.2017.

Saka har skapt omfattande lokalt engasjement og behovet for informasjon undervegs i planprosessen har vore stort. På bakgrunn av dette vart det arrangert eit informasjonsmøte i Nessethallen 30.11.2017 der om lag 300 møtte fram. På møtet vart konsekvensutgreiinga og risiko- og sårbarhetsanalysen for prosjektet nærare presentert. Det vart opna for å stille spørsmål til fagpersonell i etterkant av presentasjonen.

Etter møtet blei konsekvensutgreiinga, risiko- og sårbarhetsanalysen og alle underrapporter lagt tilgjengelig på www.bergmesteren.no. Konsekvensutgreiinga er delt inn i fire hovudtema:

- Hydrologi, geologi og geoteknikk
- Miljøpåverknad
- Infrastruktur og samfunn
- Ikkje- prissette konsekvensar

Eit førebels planutkast vart presentert og drøfta på møte i regionalt planforum 31.01.2018. Representantar frå utbyggjar og Nesset kommune møtte her deltakarar frå fylkeskommunen, Fylkesmannen og regionale statsetatar.

Planutkast til offentlig ettersyn

Planen vart lagt ut til 1. gangs offentlig ettersyn 05.04.2018. Både Fylkesmannen, NVE, Møre og Romsdal fylkeskommune og nabokommunane Gjemnes, Tingvoll og Sunndal hadde alle motsegner til deler av planen.

Motsegnene frå Fylkesmannen og NVE er presentert i samordna brev frå Fylkesmannen, datert 15.06.2018. Fylkesmannen sine motsegnspunkt er der oppsummert slik:

- *Av omsyn til natur og miljø må planføresegna stille krav om følgande:*
 - *At fyllingsfoten blir definert i formål Havneområde i sjø.*
- *Av omsyn til samfunnssikkerheit må følgande rettast opp i planen:*
 - *plankartet må vise alle skredfareområda, og det må knytast føresegner som sikrar tilstrekkeleg tryggleik til sonene*
 - *omsynssonene må vise skredfaren for dagens situasjon/terreng, og eventuelle framtidige faresoner etter naudsynte tiltak.*
 - *det må dokumenterast tilstrekkeleg tryggleik mot skred for storulukkesverksemda, jf. TEK17 § 7-3 første ledd.*
 - *naudsynt terrengomarbeiding må avklarast i samband med reguleringsplanen, og føresegnene må sikre gjennomføringa. Vidare må område med flaumfare visast i plankartet som omsynssone. Til omsynssona må det knytast føresegner som sikrar tilstrekkeleg tryggleik.*
 - *plankartet må vise ei indre, midtre og ytre omsynssone rundt storulukkesverksemda. Sidan omsynssonene må markerast i plankartet, kan ein ikkje utsette vurderingane av omfanget til omsynssonene. Til omsynssonene må det knytast føresegner som viser kva tiltak som kan tillast innanfor sonene.*

Det er avklart mellom Klima- og miljødirektoratet og Fylkesmannen at direktoratet skal behandle søknad etter forureiningslova.

I tilsvarande oppsummering av motsegnene frå NVE står det at:



- *Det må dokumenterast at faresonekarta med tilhøyrande omsynssoner og føresegner viser dagens situasjon i planområdet, og at føresegnene har krav til gjennomføring av tiltak som sikrar krav til tryggleik i samsvar med TEK17 § 7-3.*
- *Føresegnene må endrast slik at dei set krav om tiltak som sikrar planområdet mot ei eventuell flodbølge som sekundæreffekt av fjellskred.*
- *Flaumareal må bli innarbeidd i plankartet som omsynssone med tilhøyrande føresegner og rekkefølgekrav som sikrar at området vert permanent sikra mot flaum.*

Merknader og motsegn til planen frå Møre og Romsdal fylkeskommune er nærare omtalt i brev av 05.06.2018. Motsegnspunkta blir her oppsummert slik:

Fylkesutvalet har i sak U-38/18 gjort følgande vedtak mot to stemmer:

- 1. Fylkesutvalet i Møre og Romsdal har følgande merknader til konsekvensutgreiingane; det er nokre manglar i utgreiinga knytt til sjømatproduksjon og omdømetap, og til vassmiljømåla i medhald av regional vassforvaltingsplan.*
- 2. Fylkesutvalet finn likevel ikkje grunn til å krevje tilleggsutgreiingar, og meiner såleis at vedtak kan gjerast på grunnlag av den kunnskapen som ligg føre.*
- 3. Fylkesutvalet reiser **motsegn** til planframlegget med heimel i miljømåla regional vassforvaltingsforvaltingsplan.*

Fylkesutvalet viser også til at anlegget kan føre til vesentleg tap av det omdømet Møre og Romsdal har som naturbasert reiselivsdestinasjon og som marin matvare-produzent, og dermed også vere negativt for framtidig vekst og næringsliv i fylket.

Det er prinsippielt uønska at farleg avfall frå industriproduksjon skal eksporterast bort frå opprinnelsen til problemet. Behandling av industrielt risikoavfall bør skje nærast mogleg produksjonskjeldene for å redusere risikoen for ulukker under transport.

Nabokommunane til Nesset, Tingvoll, Sunndal og Gjemnes leverte ein felles høyringsuttale som kommunane Averøy, Kristiansund og Halså har slutta seg til. Motsegna frå kommunane er her oppsummert gjennom følgjande vedtak:

Med hjemmel i plan- og bygningsloven § 5-4 andre ledd fremmer Tingvoll, Sunndal og Gjemnes kommuner felles innsigelse til reguleringsplanen for Bergmesteren Raudsand AS fordi planen i vesentlig grad er

- i strid med plan og bygningsloven § 1-1, første ledd.*
- i strid med interkommunal kommunedelplan for sjøområdene på Nordmøre (Sjøområdeplan).*
- i strid med forvaltningsmål og miljømål i Vannforskriften.*
- i konflikt med næringslivsinteresser og fritidsinteresser i nabokommunene.*
- i konflikt med naturmangfoldet, naturmangfoldloven §§ 8-12.*
- i konflikt med kulturminner, kulturminneloven § 3 (Honnhammaren i Tingvoll)*
- skadelig for området/regionens omdømme.*

Innsigelsene gjelder

- planen i sin helhet*
- havneområdet og industriområdet, herunder sjøfyllingen*
- deponi for uorganisk farlig avfall*
- deponiene 2, 3, 4 og 5 for ordinært og inert avfall*

Ny vurdering av motsegner på bakgrunn av revidert plan

På bakgrunn av motsegner og innkomne merknader vart planen gjennomgått på nytt for revisjon og endring. Ny vurdering av revidert plankart med tilhøyrande føresegner medførte at både



Fylkesmannen (jf. brev av 13.11.2018 og 21.01.2019) og NVE (jf. brev av 07.02.2019) kunne trekke sine motsegner.

I Fylkesmannen si høyringsfråsegn av 13.11.2018 blir det konkludert slik:

Fylkesmannen kan trekke følgande motsegner til reguleringsplan Bergmesteren Raudsand:

- *Fyllingsfot i formål Havneområde i sjø.*
- *Skredfarevurdering er oppdatert.*
- *Flaumfare frå Hålvåbekken er vist med omsynssone i plankartet. Det er knytt føresegnar til omsynssona som set krav til eventuelle tiltak innanfor sona. Vidare er det utarbeidd rekkefølgeføresegn knytt til terrengendring av bekken. Med føresetnad om at planføresegnene (§ 8.5.2) knytt til omsynssona syner til tryggleikskrava i TEK17 § 7-2.*
- *Planføresegnene sikrar krav til kote for planlagde tiltak.*

Det blir vidare i brevet konkludert med at Fylkesmannen held fast på følgjande motsegnspunkt:

- *Plankartet må syne dei ulike skredfaresonene, og det må knytast føresegnar til omsynssonene i samsvar med tryggleikskrava i TEK17 § 7-3.*
- *Det må dokumenterast tilstrekkeleg tryggleik mot skred for storulukkesverksemda, jf. TEK17 § 7-3 første ledd.*
- *Potensiell flodbølge (oppskyljing) som følgje av fjellskred på 4,6 meter må visast i plankartet som faresone for skred med tilhøyrande føresegnar som sikrar tilstrekkeleg tryggleik, jf. TEK17 § 7-3.*
- *Krava til tryggleik mot brann- og eksplosjonsfare må innarbeidast i føresegnene knytt til dei ulike sonene rundt verksemda.*

Etter nye justeringar i plankartet og føresegnene kunne Fylkesmannen i trekke gjenståande motsegnspunkt, jf. ny høyringsfråsegn i brev av 21.01.2019.

Også NVE kunne etter ny vurdering av revidert planutkast trekke sine motsegner til planen; jf. høyringsfråsegner i brev av 09.11.2018 med vurdering av motsegn, samt brev av 07.02.2019 om trekking av motsegn.

Tilsvarande har Møre og Romsdal fylkeskommune på bakgrunn av revidert planutkast tatt ein ny gjennomgang av sine motsegnspunkt. I ny høyringsfråsegn av 28.03.2019 blir det konkludert slik:

Saka er lagt fram for fylkesutvalet i møte 25 mars. Fylkesutvalet gjorde følgande vedtak:

- *Fylkesutvalet opprettheld motsegn mot reguleringsplan for Bergmesteren Raudsand AS i Nesset kommune med heimel i miljømåla regional vassforvaltingsforvaltingsplan.*
- *Fylkesutvalet ser ikkje at det er utgreia og godtgjort korleis utsleppa skal reduserast, og dei ekstra utsleppa vil komme i konflikt med miljømåla som er sett.*
- *Fylkesutvalet understrekar som i vår tidlegare fråsegn at anlegget kan føre til vesentleg tap av det omdømet Møre og Romsdal har som naturbasert reiselivsdestinasjon og som marin matvareprodusent, og dermed også vere negativt for framtidig vekst og næringsliv i fylket.*

Motsegna frå nabokommunane Tingvoll, Sunndal og Gjemnes blir også ståande slik dette tidlegare er presentert gjennom den felles høyringsfråsegna. Motsegna gjeld følgjande hovudpunkt:

- *planen i sin helhet*
- *havneområdet og industriområdet, herunder sjøfyllingen*
- *deponi for uorganisk farlig avfall*
- *deponiene 2, 3, 4 og 5 for ordinært og inert avfall*



Dei tre kommunane har behandla planen politisk og gjort likelydande vedtak. I oppsummering av vurderingane som er lagt til grunn for vedtaket blir det peika på at Raudsand er feil stad å etablere store avfallsdeponi og at planforslaget inneheld vesentlege manglar som ikkje er tilstrekkeleg utgreidd. Kommunane Averøy, Kristiansund og Halså har også gjort vedtak om å støtte fråsegna.

Spørsmål om mekling eller direkte oversending til departementet

Ny kontakt/dialog mellom kommunen og motsegnspartane i etterkant offentleg høyring og ny avgrensa høyring basert på justert planframlegg, konkluderte med at nye drøftingar ikkje vil kunne bidra til vidare avklaringar. Heller ikkje formell mekling hos Fylkesmannen vart vurdert som hensiktsmessig. På bakgrunn av dette var partane samde om at saka blir å oversende til KMD for vidare behandling og endeleg avgjerd.

Nokre av motsegnspunkta overlappar heilt eller delvis og vil elles vere av prinsipiell karakter. Saka omfattar både nasjonale, regionale og lokale interesser. Overlappende og delvis uklare forvaltningsmessige og faglege ansvarsforhold vil også vere eit viktig grunnlag for å sende planen til KMD for endeleg avgjerd.

Fylkesmannens vurdering

Sak med stor kompleksitet

Reguleringsplan Bergmesteren Raudsand framstår som ei både omfattande og kompleks sak der ulike interesser og verdiar står mot kvarandre. Tiltak og verknader vil vidare kunne vurderast både på kort og lang sikt, og til fleire av tiltaka er det knytt ulike grader av usikkerheit. Dette er nærare drøfta gjennom konsekvensutgreiinga og ROS-analysen. Fleire moment er av ikkje-materiell karakter; jf. spørsmål om identitet, kultur, omdømme m.v. Mange spørsmål og vurderingar er av fagteknisk karakter og stiller krav om spesialkompetanse jf. geologi, forureining, økologi m.v. Faglege vurderingar er vidare utdjupa gjennom ulike fagnotat, rapportar og tilleggsutgreiingar til planen.

Saka har vekt stort lokalt engasjement. I samband med offentleg høyring av planen vil Fylkesmannen gi ros for ein god og ryddig planprosess der høyringspartane har blitt godt orientert undervegs, og vanskelege problemstillingar har blitt presentert i ein tidleg fase. Dei største utfordringane har vore knytt til kompleksiteten i saka, samt usikkerheit knytt til direkte og indirekte verknader av ulike tiltak på både kort og lang sikt.

I varsel om oppstart, og i samband med den vidare planprosessen har det frå fleire høyringspartar kome merknader til at viktige planfaglege tema ikkje er tilstrekkeleg ivaretatt. Innspel og merknader frå høyringsinstansane har lagt grunnlag for endringar og tilpassingar. Planen har på bakgrunn av motsegner og faglege råd vore justert og lagt ut til ny avgrensa høyring. Dette omfattar også motsegn til fleire av punkta i planen. Utfordringar knytt til dei ulike motsegnspunkta har seinare også vore tema gjennom vidare dialog mellom partane. Fylkesmannen og NVE har på bakgrunn av dette trekt sine motsegner i saka. Dette i motsetnad til motsegnene frå nabokommunane og frå Møre og Romsdal fylkeskommune som står ved lag.

Grunnlag for Fylkesmannens vurdering og tilråding

Fylkesmannen skil mellom motsegner som er direkte knytt til arealavklaringar i plansaka, og dei moment det er reist motsegn til som skal sjåast nærare på i behandling etter forureiningslova. Klima- og miljødirektoratet er avklart mynde i denne saka til å behandle eventuelt sak etter forureiningslova. Fylkesmannens vurdering med tilråding er av den grunn ei rein arealbruksvurdering.



Vår vurdering er at alle motsegnspunkta frå Møre og Romsdal fylkeskommune må finne si avklaring i konsesjonsbehandlinga etter forureiningslova.

Motsegna frå Tingvoll, Gjemnes og Sunndal kommune gjeld planen i si heilheit, hamneområde og industriområde med sjøfylling, deponi for uorganisk farleg avfall og deponi 2, 3, 4 og 5 for ordinært og inert avfall.

Vår planfaglege vurdering har tatt utgangspunkt i motsegnspunkta som viser til at reguleringsplanen ikkje er i tråd med det formålet som er gitt i Sjøområdeplanen og at planen er i konflikt med naturmangfaldet (nml §§ 8-12). For motsegna som er forankra i kulturminnelova § 3 viser vi til Møre og Romsdal fylkeskommune si fråsegn kva gjeld kulturminne i området, og legg til grunn at det her ikkje er merknadar til korleis kulturminne er tatt omsyn til i planforslaget.

Regulering til formål *Industri og Hamneområde sjø* er ikkje i samsvar med formålet «*Vannareal for allment flerbruk; natur, friluftsliv, ferdsel og fiske*» (NFFF). Kommunen har i sitt overordna planverktøy sagt at her skal natur, ferdsle og fiske prioriterast. I planomtalen er verknadane av tiltaket gjort nærare greie for.

Vurdering etter naturmangfaldslova /nml §§ 8 – 12)

Motsegna om at reguleringsplanen i vesentleg grad kjem i konflikt med naturmangfaldet er m.a. heimla i *naturmangfaldlova (nml) §§ 8 – 12*.

Vi viser her til KU ikkje-prisette konsekvensar utarbeidd for saka av Norconsult AS, og der metodikk i vegvesenets handbok V710 er nytta.

– på land

For naturmangfaldet er det innhenta informasjon frå *Artskart og Naturbase*, samt at Fylkesmannen og Miljøfagleg utredning er kontakta for generell informasjon om naturmangfaldet rundt Tingvollfjorden. I tillegg er det gjennomført synfaring med økologar frå Norconsult AS. Det er registrert ein nær trua raudlisteart. Det er registrert fleire store og gamle furutrær, men ikkje mange nok til at naturtypen gamal furuskog slår inn. Det er gjort observasjon av eit kongeørnepar og tårnfalk. Storleiken på planområdet tilseier at her kan finnast verdiar som ikkje er fanga opp.

Ut frå innhenta kunnskap og med vekt på føre-var-prinsippet er naturmangfaldet gitt *liten-middels verdi* i konsekvensutgreiinga.

Planen legg til rette for at dei gamle dagbrota (deponi 1, 2, 3 og 5) blir fylt att med masse og forsøkt tilbakeført til naturnær tilstand. I tillegg ønskjer ein å legge til rette for eit større deponi 4 i eit område med intakt natur. Etablering av underjordisk fjellhall kan senke grunnvassnivået noko som kan føre til uttørking av myrområde over gruvane. At store område vil bli omgjort til deponi gjer at verknaden (effekten) blir vurdert å vere *middels til stor negativ*. Dersom ein sørger for revegetering med stadeigen jord som gjerne er næringsfattig og utan svartelisteartar, kan verknaden settast til *middels negativ*. Konsekvensane av tiltaka på land er sett til *liten til middels negativ*.

Fylkesmannen vil ikkje rå til tilleggskartlegging, og grunn gir dette med registreringane som allereie er kjent for området.

Det er positivt at planføresegna har krav til revegetering med stadeigen vegetasjon, men føresegna bør også sikre at ein nyttar stadeigen jord som gjerne er næringsfattig og utan svartelisteartar.



For å unngå at store område med intakt natur blir nytta som deponi i svært lang tid, bør ein stille rekkefølgekrav som sørger for stegvis tilbakeføring til naturnær tilstand. Planføresegna stiller krav om stadeigen vegetasjon ved tilbakeføring av deponi 1 - 5. Føresegna bør også sikre at ein ved tilbakeføring nyttar stadeigen jord som gjerne er næringsfattig og utan svartelisteartar. Det er halde fram som positivt for utmåling av effekten av tiltaket at dei gamle steinbrota blir tilbakeført som følge av planen. Vi rår av den grunn til at stegvis tilbakeføring sørger for at dei gamle dagbrota blir fylt att i tidleg fase.

Samla belastning og økosystemtilnærming er enkelt utkvittert og grunnsett med at området omfattar vanlege førekomande naturtypar på land. Vi kan ikkje sjå at ei slik enkel utkvittering kan innfri ei vurdering av samla belastning med økosystemtilnærming.

- i sjøen

Det er ingen registrerte marine verdier i sjølve planområdet, men det er heller ikkje gjort nærare undersøkingar for å avdekke dette.

Kjende naturverdier i fjordsystemet er små gyteområde, at fjordsystemet er funksjonsområde for laks og sjøaure, og at indre del har status som nasjonal laksefjord. I tillegg har Driva som nasjonalt laksevassdrag sitt utløp 3 mil frå planområdet, og det er registrert førekomstar av korallar nord for Flemma, ved Kvalvåg og no sist ved Skjølsvik.

For marint naturmangfald er stor negativ verknad forventa ved fylling i sjø. Ved utfylling er det fare for forureining av metall frå steinmassane og ikkje-omsett sprengstoff, og skarpe og nålaktige partiklar i vassmassane som kan skade fisk og anna biologisk vev. I tillegg vil Fylkesmannen påpeike faren for nedslamming av sjøbotn p.g.a. oppvirvling av botnslam og finstoff i steinmassane.

Verknadane (effekten) av tiltaket er sterkt knytt til forureining ved fylling i sjø og seinare drift. Ei naturmangfaldsvurdering for marine verdier vil derfor bli prega av graden av forureining som følgje av tiltaket, og vil måtte vurderast nærare i behandling etter forureiningslova.

Med vekt på føre-var-prinsippet i nml § 9 meiner vi det er behov for ytterligare *kartlegging* av marine naturverdier i planen sitt influensområde som grunnlag for vidare planarbeid. Det må gjerast ei fagleg vurdering av kva *konsekvensar* fylling i sjø vil ha på ev. marine naturverdier i influensområdet til planen). I ei rimelegheitsvurdering der vi legg vekt på at eit relativt mindre område av det totale fjordsystemet vil bli direkte nedfylt eller nedslamma, og at den største faren med fylling i sjø er relatert til forureining av fjorden, kan vi seie oss samd med vurderinga i *KU – ikke-prissatte konsekvenser* der det er peika på at slik kartlegging kan relaterast til behandling etter forureiningslova.

Opphaldstid i fjorden og kvar fisken oppheld seg i vassøyla er viktige parametarar for eksponering av utslepp i sjø, og dermed avgjerande for kva *konsekvensar* eit utslepp vil ha på dei ulike fiskeartane. Dette må vurderast nærare ved behandling etter forureiningslova.

Ut frå kjende problemstillingar knytt til fylling i sjø kan planen med fordel ha føresegnar som sørger for at det til ei kvar tids beste teknologi (BAT – Best Available Technology) blir brukt for å unngå spreiding av finpartiklar og botnsediment. Dersom konkrete tiltak kan hindre uheldig skade på dei marine naturverdiene bør desse synleggjerast og forankrast i planføresegnene.



Spørsmål om habilitet

Ein politikar i Nesset har sett fram påstand om at eg er inhabil til å gje ei tilråding til departementet i denne saka. Påstanden er grunngjeve med at eg var rådmann i Nesset den gang kommuneplanen vart vedtatt. Eg var rådmann i Nesset i seks år fram til 2012 då eg vart tilsett som assisterande fylkesmann. I behandlinga av kommuneplanen i Nesset kommune var ikkje arealet som denne saka gjeld via særskilt merksemd. Dette var lenge før det vart aktuelt å nytte arealet til avfallsdeponi. Det er no sju år sidan eg slutta som rådmann i Nesset kommune, og det er ikkje noko i denne saka som svekker min habilitet.

Oppsummering og tilråding

Arbeidet med utarbeiding av detaljregulering for Bergmesteren Raudsand har vore del av ein lang og krevjande planprosess. Fleire mål og tiltak i planen vil vere utfordrande og konfliktfylte, og har skapt stort lokalt engasjement. Ulike verdiar og interesser står mot kvarandre, samstundes som tiltak og verknader vil kunne vurderast både i eit nasjonalt, regionalt og lokalt perspektiv.

I etterkant av offentleg høyring har justert planutkast vore på avgrensa høyring. Motsegnspartane har vurdert sine motsegner på bakgrunn av endringane i planen. Fylkesmannen og NVE har gjennom dette trekt sine motsegner til planen. Nabokommunane held fast på sine motsegner slik dette er lagt fram i den felles høyringsfråsegna. Også Møre og Romsdal fylkeskommune held fast på sine motsegner.

Fleire av motsegnspunkta overlappar heilt eller delvis og vil også vere av viktig prinsipiell karakter i ein større regional og nasjonal samanheng. Etter vidare dialog mellom partane vart det konkludert med at mekling i saka ikkje ville vere hensiktsmessig, og det var semje om at saka blir oversendt KMD for endeleg avgjerd.

For Nesset kommune og for Raudsand som lokalsamfunn for dei fastbuande vil ulike interesser, behov og verdiar stå mot kvarandre i ei sak som dette. Viktige rammer og føresetnader for planarbeidet er knytt til fare for forureining. Arealbruk og vidare tiltak knytt til området har som ei direkte følge av dette sette sitt gjennomgåande preg på planen.

Fylkesmannen har i det føregåande gjort nærare greie for og vurdert grunnlaget for motsegnene frå dei motsegnsinstantane.

Miljødirektoratet er mynde i denne saka for behandling etter forureiningslova. Fylkesmannens vurdering med tilråding er av den grunn ei rein arealbruksvurdering

Ut frå ei planfaglege vurdering tilrår Fylkesmannen at departementet godkjenner reguleringsplanen for Bergmesteren i Raudsand under føresetnad av at det blir gitt konsesjon etter forureiningslova. Ei slik kopling bør sikrast i departementet si behandling av planforslaget.

For å unngå at store område med intakt natur blir nytta som deponi i svært lang tid, bør ein stille rekkefølgjekrav som sørger for stegvis tilbakeføring til naturnær tilstand. Planføresegna stiller krav om stadeigen vegetasjon ved tilbakeføring av deponi 1 - 5. Føresegna bør også sikre at ein ved tilbakeføring nyttar stadeigen jord som gjerne er næringsfattig og utan svartelisteartar.

Det bør stillast krav til at den til ei kvar tids beste teknologi (BAT – Best Available Technology) skal nyttast for å unngå unødig spreieing av finpartiklar ved fylling i sjø.



Fylkesmannen ber om at Kommunal- og moderniseringsdepartementet gjennomfører møte og synfaring i lag med partane i saka så snart som råd. Vi ber om at saka får høg prioritet.

Med helsing

Rigmor Brøste
kst. fylkesmann

Sveinung Dimmen
Samordnar

Dokumentet er elektronisk godkjent

Vedlegg:

- 1 Oversendingsbrev frå Nesset kommune
- 2 Oversikt over vedlagde dokument frå kommunen
- 3 Dokument samanstilling samla oversending

Vedlegg:

Oversendingsbrev frå Nesset kommune
Oversikt over vedlagde dokument frå kommunen
Samla dokumentvedlegg (jf. kommunens oversending)

Kopi til:

Tingvoll kommune	Midtvågvegen 2	6630	TINGVOLL
Halsa kommune	Rådhuset, Glåmsmyrvegen 23	6683	VÅGLAND
Nesset kommune	Kråkholmvegen 2	6460	EIDSVÅG I ROMSDAL
Møre og Romsdal fylkeskommune	Fylkeshuset	6404	Molde
Sunndal kommune	Postboks 94	6601	SUNNDALSØRA
Kristiansund kommune	Postboks 178	6501	KRISTIANSUND N
Gjemnes kommune	Rådhuset, Nordmørsvegen 24	6631	BATNFJORDSØRA
Averøy kommune	Postboks 152, Bruhagen	6538	AVERØY

Spørsmål om til Rådmannen om Tone Skjørsæther kan inneha følgende verv i tillegg til å være medlem av kontrollutvalget:

1. Varamedlem til utvalg for helse og omsorg
2. Varamedlem til utvalg for oppvekst og kultur
3. Varamedlem til valg nemnd
4. Varamedlem til byggekomite for omsorgsboliger

Valgbarhet til kontrollutvalget jf. kommuneloven § 77 nr. 2: Utelukket fra valg er ordfører, varaordfører, medlem og varamedlem av formannskap, medlem og varamedlem av kommunal nemnd med beslutningsmyndighet, medlem av kommuneråd, medlem og varamedlem av kommunestyrekomité etter § 10 a og ansatte i kommunen.

Har ikke administrasjonen i Nesset kommune et system på det å kontrollere dette med valgbarhet?

(Det er vel ikke utvalgets ansvar eller sekretariatets oppgave å passe på dette)

Det er vel representanten selv sammen med kommunen sitt ansvar å sørge for korrekte valg?